

**EN** Stand fan  
**FR** Ventilateur sur pied  
**PL** Wentylator stojący  
**RO** Ventilator cu picior  
**ES** Ventilador de pie  
**PT** Ventoinha de pé  
**TR** Ayaklı vantilatör



**EN IMPORTANT** - These instructions are for your safety. Please read through them thoroughly prior to handling the product and retain them for future reference.

**FR IMPORTANT** : Ces instructions sont données pour votre sécurité. Merci de les lire attentivement avant de manipuler le produit et de les conserver pour référence.

**PL WAŻNE** — Niniejsza instrukcja została opracowana w celu zapewnienia bezpieczeństwa użytkownikowi. Należy ją dokładnie przeczytać przed obsługą produktu i zachować do wykorzystania w przyszłości.

**RO IMPORTANT** - Aceste instrucțiuni sunt pentru siguranța ta. Citește-le cu atenție înainte de montarea produsului și păstrează-le pentru consultare ulterioară.

**ES IMPORTANTE**: Estas instrucciones son para su propia seguridad. Léelas atentamente antes de manipular el producto y guárdelas para futuras consultas.

**PT IMPORTANTE** - Estas instruções são para sua segurança. Leia-as atentamente antes de manusear o produto e guarde-as para consultas futuras.

**TR ÖNEMLİ** - Bu talimatlar sizin güvenliğiniz içindir. Ürün üzerinde çalışmaya başlamadan önce lütfen bu talimatları dikkatlice okuyun ve ileride başvurmak üzere saklayın.

5059340875309  
5059340875354

V11123\_5059340875309\_MAND1\_2223

**EN Parts FR Pièces PL Części RO Pieșe ES Piezas PT Peças TR Parçalar**

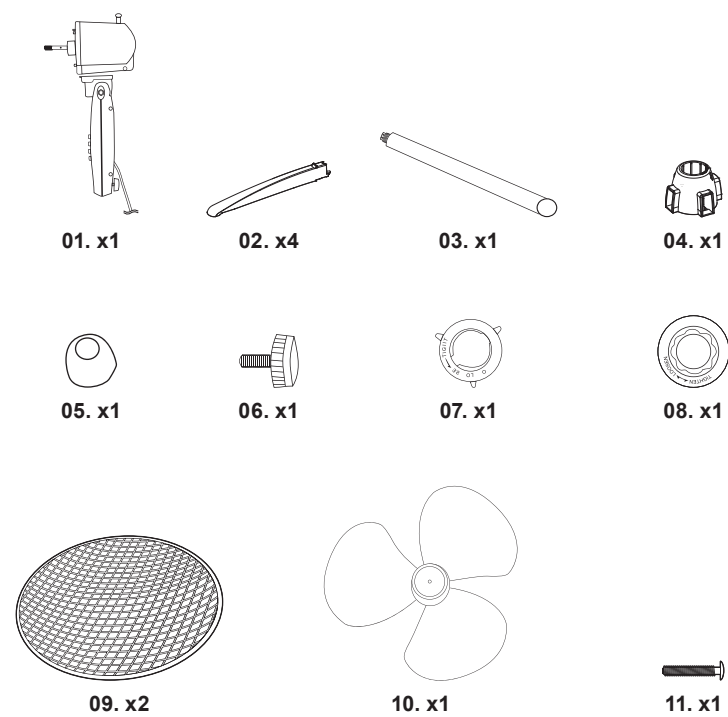

**EN** You will need **FR** Vous aurez besoin de **PL** Będziez potrzebować **RO** Vei avea nevoie de **ES** Necesitará **PT** Vai precisar de **TR** İhtiyaç duyacaklarınız

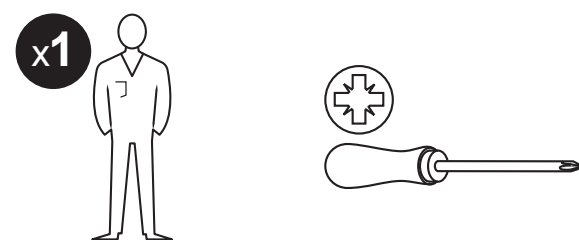

**EN Care & maintenance FR Entretien et maintenance PL Czyszczenie i konserwacja RO Îngrijire și întreținere ES Cuidados y mantenimiento PT Cuidados e manutenção TR Bakım ve muhafaza**

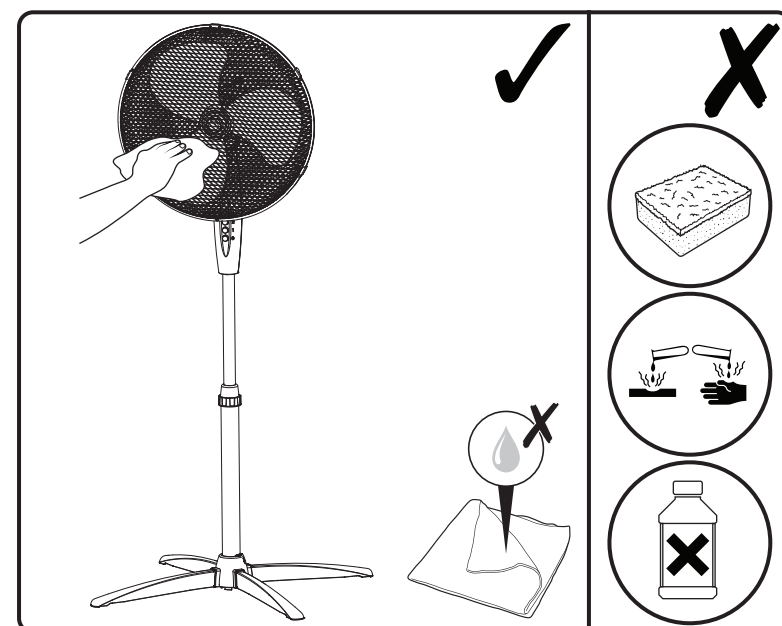

**EN** Product description **FR** Description du produit **PL** Opis produktu **RO** Descrierea produsului **ES** Descripción del producto **PT** Descrição do produto **TR** Ürün açıklaması

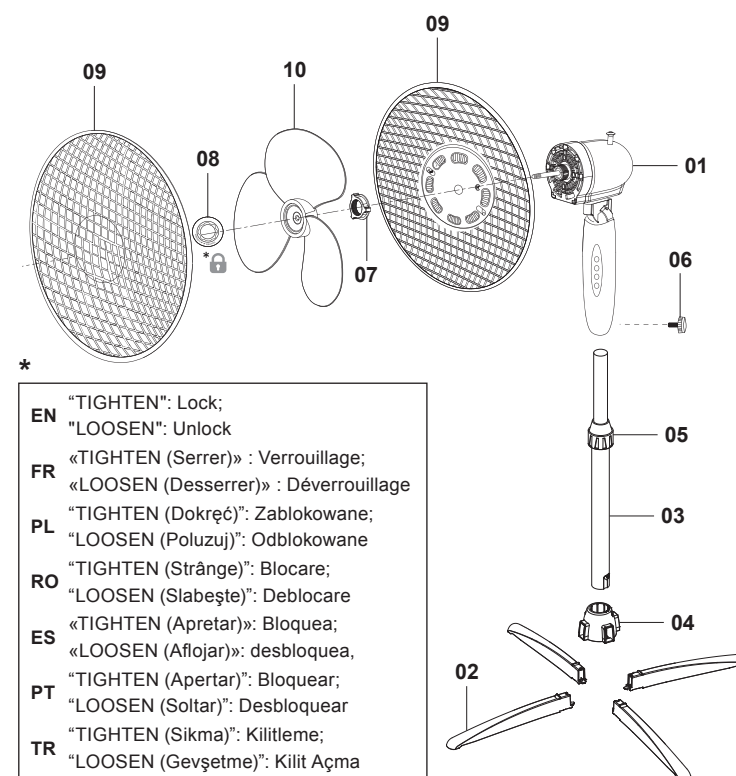

\*  
**EN** "TIGHTEN": Lock;  
"LOOSEN": Unlock  
**FR** «TIGHTEN (Serrer)» : Verrouillage;  
«LOOSEN (Desserrer)» : Déverrouillage  
**PL** "TIGHTEN (Dokreć)": Zablokowane;  
"LOOSEN (Poluzuj)": Odblokowane  
**RO** "TIGHTEN (Strânge)": Blocare;  
"LOOSEN (Slăbește)": Deblocare  
**ES** «TIGHTEN (Apertar)»: Bloquea;  
«LOOSEN (Aflojar)»: desbloquea,  
**PT** "TIGHTEN (Apertar)": Bloquear;  
"LOOSEN (Soltar)": Desbloquear  
**TR** "TIGHTEN (Sikma)": Kilitleme;  
"LOOSEN (Gevşetme)": Kilit Açma

**EN** Safety **FR** Sécurité **PL** Bezpieczeństwo **RO** Siguranță **ES** Seguridad **PT** Segurança **TR** Güvenlik

**EN Safety**

- Do not use the appliance for other than its intended use. For domestic indoor use only.
- Place the appliance on a flat, stable, heat-resistant surface. Operating the product in any other position could cause a hazard.
- Never insert anything into the grille when the fan is switched on. Adults should pay special attention when using this fan close to children.
- Never use this fan in hot or humid locations like a bathroom.
- Never leave this fan close to curtains, drapes, plants, etc.
- Always unplug or disconnect the appliance from the mains power supply when not in use or when moving or cleaning it. Do not pull the cord to unplug the appliance.
- If the supply cord is damaged, it must be replaced by the manufacturer, its service agent or similarly qualified persons in order to avoid a hazard.

- This appliance can be used by children aged from 8 years and above and persons with reduced physical, sensory or mental capabilities or lack of experience and knowledge if they have been given supervision or instruction concerning use of the appliance in a safe way and understand the hazards involved. Children shall not play with the appliance. Cleaning and user maintenance shall not be made by children without supervision.

**WARNING! NEVER USE WITHOUT THE GUARDS IN PLACE. AFTER ASSEMBLY, DO NOT REMOVE THE GUARDS DURING USE OR CLEANING.**

- This appliance is intended to be used in household and similar applications such as:
  - staff kitchen areas in shops, offices and other working environments;
  - farm houses;
  - by clients in hotels, motels and other residential type environments;
  - bed and breakfast type environments.

**Plug replacement**

This appliance is supplied with a BS1363 3 pin plug fitted with a 3 Amp fuse. Should the fuse require replacement, it must be replaced with a fuse rated at 3 Amp and approved to BS1362.

In the event the mains plug has to be removed/replaced for any reason, please note:

**IMPORTANT: THE WIRES IN THE MAINS LEAD ARE COLOURED IN ACCORDANCE WITH THE FOLLOWING CODE:**

Blue-Neutral  
Brown -Live

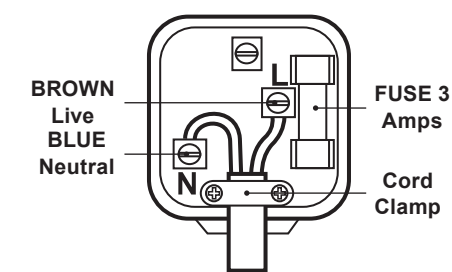



As the colours of the wires in the mains lead of this appliance may not correspond with the four markings identifying the terminals in your plug, proceed as follows.

The blue wire must be connected to the terminal marked with an N or coloured black. The brown wire must be connected to the terminal marked with an L or coloured red.

**WARNING: NEVER CONNECT LIVE OR NEUTRAL WIRES TO THE EARTH TERMINAL OF THE PLUG.**

**Technical data**

Description	Symbol	Value	Unit
Maximum fan flow rate:	F	49.58	m <sup>3</sup> /min
Fan power input:	P	39.30	W
Service value:	SV	1.26	(m <sup>3</sup> /min)/W

Standby power consumption:	P <sub>SB</sub>	---	W
Seasonal electricity consumption:	Q	12.58	kWh/a
Fan sound power level:	L <sub>WA</sub>	53.75	dB(A)
Maximum air velocity:	C	2.60	m/s
Measurement standard for service value:	IEC 60879:2019, EN 60704-2-7:2020, EN 60704-1:2021, EN 50564:2011		
Power supply:	220-240 V~, 50 Hz		
Rated power:	45 W		
	This product complies with conformity requirements of the applicable European Regulations or Directives.		
	This product complies with conformity requirements of the applicable UK Regulations.		
	Waste electrical products should not be disposed of with household waste. Please recycle where facilities exist. Check with your Local Authority or local store for recycling advice.		
xxWyy:	Manufacturing date code; year of manufacturing (yy) and week of manufacturing (Wxx).		

## Garantee

We take special care to select high quality materials and use manufacturing techniques that allow us to create products incorporating design and durability. This product has a manufacturer's guarantee of 2 years against manufacturing defects, from the date of purchase (if bought in store) or date of delivery (if bought online), at no additional cost for normal (non-professional or commercial) household use.

To make a claim under this guarantee, you must present your proof of purchase (such as a sales receipt, purchase invoice or other evidence admissible under applicable law), please keep your proof of purchase in a safe place. For this guarantee to apply, the product you purchased must be new, it will not apply to second hand or display products. Unless stated otherwise by applicable law, any replacement product issued under this guarantee will only be guaranteed until expiry of the original period guarantee period.

This guarantee covers product failures and malfunctions provided the product was used for the purpose for which it is intended and subject to installation, cleaning, care and maintenance in accordance with the information contained in these terms and conditions, in the user manual and standard practice, provided that standard practice does not conflict with the user manual.

This guarantee does not cover defects and damage caused by normal wear and tear or damage that could be the result of improper use, faulty installation or assembly, neglect, accident, misuse, or modification of the product. Unless stated otherwise by applicable law, this guarantee will not cover, in any case, ancillary costs (shipping, movement, costs of uninstalling and reinstalling, labour etc), or direct and indirect damage.

If the product is defective, we will, within a reasonable time, refund.

Rights under this guarantee are enforceable in the country in which you purchased this product. Guarantee related queries should be addressed to the store you purchased this product from.

The guarantee is in addition to and does not affect your statutory rights.

## IMPORTANT - RETAIN THIS INFORMATION FOR FUTURE REFERENCE : READ CAREFULLY.

## FR Sécurité



- Ne pas utiliser l'appareil à d'autres fins que celles pour lesquelles il a été conçu. Pour un usage domestique en intérieur uniquement.
- Placer l'appareil sur une surface plane, stable et résistante à la chaleur. L'utilisation de l'appareil dans une autre position pourrait provoquer un accident.
- Ne jamais rien insérer dans la grille lorsque le ventilateur est allumé. Les adultes doivent utiliser ce ventilateur avec précaution si des enfants se trouvent à proximité.
- Ne jamais utiliser ce ventilateur dans des endroits chauds ou humides tels qu'une salle de bains.
- Ne jamais laisser ce ventilateur près de rideaux, tissus, plantes, etc.
- Toujours débrancher l'appareil lorsqu'il n'est pas utilisé, lorsqu'il est déplacé ou nettoyé. Ne pas tirer sur le cordon pour débrancher cet appareil.
- Si le cordon d'alimentation est endommagé, il doit être remplacé par le fabricant, son service après-vente ou par une personne qualifiée afin d'éviter tout danger.
- Cet appareil peut être utilisé par des enfants âgés d'au moins 8 ans et par des personnes ayant des capacités physiques, sensorielles ou mentales réduites ou manquant d'expérience et de connaissances, à condition qu'ils soient surveillés ou qu'ils aient reçu des instructions concernant l'utilisation de l'appareil en toute sécurité et qu'ils comprennent les risques encourus. Les enfants ne doivent pas jouer avec l'appareil. Le nettoyage et l'entretien par l'utilisateur ne doivent pas être effectués par des enfants sans surveillance.

 **AVERTISSEMENT ! NE JAMAIS UTILISER L'APPAREIL SANS LES GRILLES DE PROTECTION. APRÈS LE MONTAGE, NE PAS RETIRER LES PROTECTIONS PENDANT L'UTILISATION OU LE NETTOYAGE.**

- Cet appareil est destiné à un usage domestique et aux applications similaires telles que :
  - utilisation dans les cuisines destinées aux employés dans les magasins, bureaux et autres environnements de travail ;

- utilisation par les clients des gîtes ;
- utilisation par les clients des hôtels, motels et autres environnements de type résidentiel ;
- utilisation dans les environnements de type chambre d'hôtes.

## Données techniques

Description	Symbole	Valeur	Unité
Débit d'air maximal du ventilateur :	F	49,58	m³/min
Puissance absorbée du ventilateur :	P	39,30	W
Valeur de service :	SV	1,26	(m³/min)/W
Consommation électrique en mode Veille :	P <sub>SB</sub>	---	W
Consommation électrique saisonnière :	Q	12,58	kWh/a
Niveau de puissance acoustique du ventilateur :	L <sub>WA</sub>	53,75	dB(A)
Vitesse maximale de l'air :	C	2,60	m/s
Norme de mesure de la valeur de service :	IEC 60879:2019 EN 60704-2-7:2020 EN 60704-1:2021 EN 50564:2011		
Alimentation :	220-240 V~, 50 Hz		
Puissance nominale :	45 W		
	Ce produit est conforme aux exigences de conformité des règlements ou directives européennes applicables.		
	Les produits électriques usagés ne doivent pas être mis au rebut avec les déchets ménagers. Pour le recyclage, l'appareil doit être déposé dans un centre de collecte prévu à cet effet. Se renseigner auprès des autorités locales ou du magasin pour plus d'informations sur le recyclage.		
xxWyy:	Code de date de fabrication ; année de fabrication (yy) et semaine de fabrication (Wxx).		

## Garantie

Nous veillons tout particulièrement à sélectionner des matériaux de haute qualité et à utiliser des techniques de fabrication qui nous permettent de créer des produits à la fois design et durables. Ce produit bénéficie d'une garantie fabricant de 2 ans couvrant les défauts de fabrication à compter de la date d'achat (en cas d'achat en magasin) ou de la date de livraison (en cas d'achat sur Internet), sans coût supplémentaire pour une utilisation domestique normale (non commerciale ni professionnelle).

Pour déposer une réclamation au titre de cette garantie, vous devez présenter votre preuve d'achat (ticket de caisse, facture d'achat ou toute autre preuve recevable en vertu de la loi en vigueur). Conservez votre preuve d'achat dans un endroit sûr. Pour que cette garantie soit applicable, le produit que vous avez acheté doit être neuf. La garantie ne s'applique pas aux produits d'occasion ou aux modèles d'exposition. Sauf indication contraire prévue par la loi en vigueur, tout produit de remplacement fourni au titre de la présente garantie ne sera garanti que jusqu'à expiration de la période de garantie initiale.

Cette garantie couvre les défaillances et dysfonctionnements du produit, sous réserve que le produit ait été utilisé conformément à l'usage pour lequel il a été conçu, qu'il ait été installé, nettoyé et entretenu conformément aux informations contenues dans les présentes conditions générales ainsi que dans le manuel d'utilisation, et conformément à la pratique, sous réserve que celles-ci n'aillent pas à l'encontre du manuel d'utilisation.

Cette garantie ne couvre pas les défauts et dommages causés par l'usure normale ni les dommages pouvant résulter d'une utilisation non conforme, d'une installation ou d'un assemblage défectueux, ou d'une négligence, d'un accident, d'une mauvaise utilisation ou d'une modification du produit. Sauf indication contraire prévue par la loi en vigueur, cette garantie ne couvre en aucun cas les coûts accessoires (expédition, transport, frais de désinstallation et réinstallation, main d'œuvre, etc.), ni les dommages directs et indirects.

Si le produit est défectueux, nous nous engageons, dans un délai raisonnable, à rembourser.

Cette garantie est valable dans le pays où vous avez acheté ce produit. Toute demande au titre de la garantie doit être adressée au magasin où vous avez acheté ce produit.

Cette garantie s'ajoute à vos droits au titre de la loi, sans les affecter.

Si vous avez acheté ce produit en France, en plus de cette garantie commerciale, le vendeur reste tenu de respecter la garantie légale de conformité prévue par les articles L217-4 à L217-14 du Code de la consommation et aux articles qui concernent les vices cachés de la chose vendue dans les conditions prévues aux articles 1641 à 1648 et 2232 du Code civil. Le distributeur auprès duquel vous avez acheté ce produit répond de tout défaut de conformité ou vice caché du produit, conformément aux présentes dispositions.

En vertu de l'article L217-16 du Code de la consommation, lorsque l'acheteur demande au vendeur, pendant la durée de la garantie commerciale qui lui a été consentie lors de l'acquisition ou de la réparation d'un bien meuble, une remise en état couverte par la garantie, toute période d'immobilisation d'au moins sept jours vient s'ajouter à la durée de la garantie qui reste à courir. Cette période court à compter de la demande d'intervention de l'acheteur ou de la mise à disposition pour réparation du bien en cause, si cette mise à disposition est postérieure à la demande d'intervention. Garantie légale de conformité (extrait du Code de la consommation) : Article L217-4 du Code de la consommation - Le vendeur doit livrer un bien conforme au contrat et répond des défauts de conformité existant lors de la livraison. Il répond également des défauts de conformité résultant de l'emballage, des instructions de montage ou de l'installation lorsque celle-ci a été mise à sa charge par le contrat ou a été réalisée sous sa responsabilité. Article L217-5 du Code de la consommation - Le bien est conforme au contrat : 1. S'il est adapté à l'objectif généralement prévu pour des biens similaires et, le cas échéant : s'il correspond à la description donnée par le vendeur et possède les qualités présentées par le vendeur à l'acheteur sous forme d'échantillon ou de modèle ; s'il présente des qualités que l'acheteur peut légitimement attendre au regard des déclarations publiques faites par le vendeur, par le fabricant ou par son représentant, notamment dans la publicité ou l'étiquetage ; 2. Ou s'il présente les caractéristiques définies d'un commun accord par les parties ou est propre à tout usage spécial recherché par l'acheteur, porté à la connaissance du vendeur et que ce dernier a accepté. Article L217-12 du Code de la consommation - Toute réclamation suite à un défaut de conformité est limitée à deux ans à compter de la livraison du bien. Garantie légale sur les vices cachés (extrait du Code de la consommation) : Article 1641 du Code civil - Le vendeur est tenu de la garantie en cas de défauts cachés de la chose vendue qui la rendent impropre à l'usage auquel on la destine, ou qui diminuent tellement cet usage que l'acheteur ne l'aurait pas acquise, ou n'en aurait donné qu'un moindre prix, s'il les avait connus. Article 1648 du Code civil (alinéa 1) - Toute réclamation résultant de vices cachés doit être faite par l'acheteur dans un délai de deux ans à compter de la découverte du vice.

## IMPORTANT – A CONSERVER POUR DE FUTURS BESOINS DE REFERENCE : A LIRE SOIGNEUSEMENT.

## PL Bezpieczeństwo



- Nie wolno używać urządzenia w sposób niezgodny z jego przeznaczeniem. Wyłącznie do użytku domowego wewnątrz pomieszczeń.
- Ustawić urządzenie na płaskiej, stabilnej i odpornej na oddziaływanie ciepła powierzchni. Używanie produktu w innej pozycji może spowodować zagrożenie.

- Nigdy nie wkładać żadnych przedmiotów do kratki, gdy wentylator jest włączony. Osoby dorosłe powinny zachować szczególną ostrożność podczas korzystania z wentylatora w pobliżu dzieci.
- Nigdy nie używać wentylatora w gorących lub wilgotnych pomieszczeniach, takich jak łazienka.
- Nigdy nie pozostawiać wentylatora w pobliżu firanek, zasłon, roślin itp.
- Przed przeniesieniem urządzenia, czyszczeniem lub gdy nie jest używane należy zawsze odłączyć je od źródła zasilania sieciowego. Odłączając urządzenie od zasilania, nie wolno ciągnąć za przewód.
- Jeśli dojdzie do uszkodzenia przewodu zasilania, powinien on zostać wymieniony przez producenta, przedstawiciela serwisowego lub inną osobę o odpowiednich kwalifikacjach, aby uniknąć zagrożeń.
- Urządzenie może być obsługiwane przez dzieci w wieku co najmniej 8 lat i osoby o ograniczonej sprawności fizycznej, sensorycznej lub umysłowej, a także osoby nieposiadające wystarczającego doświadczenia bądź wystarczającej wiedzy, pod warunkiem że będą nadzorowane lub że zostały poinstruowane o zasadach jego bezpiecznego używania i rozumieją związane z tym zagrożenia. Dzieci nie powinny bawić się urządzeniem. Prace związane z czyszczeniem i konserwacją nie powinny być wykonywane przez dzieci bez odpowiedniego nadzoru.

**⚠ OSTRZEŻENIE! NIGDY NIE UŻYWAĆ URZĄDZENIA BEZ ZAŁOŻONEJ OSŁONY. PO ZAKOŃCZENIU MONTAŻU NIE NALEŻY ZDEJMOWAĆ OSŁONY PODCZAS UŻYTKOWANIA LUB CZYSZCZENIA.**

- Urządzenie jest przeznaczone do użytku domowego i podobnych zastosowań, np.:
  - w pomieszczeniach kuchennych dla pracowników w sklepach, biurach i innych miejscach pracy;
  - w gospodarstwach agroturystycznych;
  - w hotelach, motelach i innych miejscach zakwaterowania, gdzie jest udostępniane gościom;
  - w pensjonatach.

## Dane techniczne

Opis	Symbol	Wartość	Jednostka
Maksymalne natężenie przepływu wentylatora:	F	49,58	m <sup>3</sup> /min
Moc wejściowa wentylatora:	P	39,30	W
Wartość serwisowa:	SV	1,26	(m <sup>3</sup> /min)/W
Zużycie energii w trybie czuwania:	P <sub>SB</sub>	---	W
Sezonowe zużycie energii elektrycznej:	Q	12,58	kWh/a
Poziom mocy akustycznej wentylatora:	L <sub>WA</sub>	53,75	dB(A)
Maksymalna prędkość powietrza:	C	2,60	m/s
Norma pomiaru wartości serwisowej:	IEC 60879:2019, EN 60704-2-7:2020, EN 60704-1:2021, EN 50564:2011		
Zasilanie:	220–240 V~, 50 Hz		
Moc znamionowa:	45 W		
	To urządzenie spełnia wymogi zgodności zawarte w odnośnych rozporządzeniach lub dyrektywach unijnych.		
	Zużytych produktów elektrycznych nie należy wyrzucać z odpadami komunalnymi. Należy je przekazać do utylizacji w przeznaczonych do tego miejscach. Informacje dotyczące recyklingu można uzyskać u władz lokalnych lub w punkcie sprzedaży.		
xxWyy:	Kod daty produkcji: rok (yy) oraz tydzień (Wxx) produkcji.		

## Gwarancja

Przykładamy szczególną wagę do tego, aby wybierać materiały wysokiej jakości i stosować techniki produkcyjne, które umożliwiają tworzenie wytrzymałych, a zarazem atrakcyjnych produktów. Ten produkt ma gwarancję producenta na 2 lat, która obejmuje wady produkcyjne, począwszy od daty zakupu (zakup w sklepie) lub dostawy (zakup przez Internet) bez dodatkowych kosztów w przypadku normalnego (nieprofesjonalnego lub niekomercyjnego) użytku domowego.

Aby dokonać zgłoszenia reklamacyjnego, należy przedstawić dowód zakupu (np. paragon, fakturę lub inny dowód na mocy obowiązujących przepisów prawa). Dowód zakupu należy przechowywać w bezpiecznym miejscu. Gwarancja obejmuje produkty nowe; nie obejmuje produktów używanych lub z ekspozycji. Produkt zamienny objęty niniejszą gwarancją będzie nią objęty aż do wygaśnięcia okresu obowiązywania gwarancji oryginalnego produktu, chyba że określono inaczej w obowiązujących przepisach prawa.

Niniejsza gwarancja obejmuje wady i uszkodzenia produktu, pod warunkiem że produkt był używany zgodnie z przeznaczeniem oraz zamontowany, czyszczony i konserwowany zgodnie z informacjami zawartymi powyżej oraz w instrukcji obsługi, a także ze standardowymi praktykami (jeśli te praktyki nie są sprzeczne z instrukcją użytkownika).

Niniejsza gwarancja nie obejmuje wad ani uszkodzeń wynikających z normalnego zużycia lub uszkodzeń będących skutkiem niewłaściwego używania, montażu lub złożenia, a także zaniedbania, wypadku i modyfikacji produktu. Gwarancja nie obejmuje w żadnym wypadku dodatkowych kosztów (transportu, przenoszenia, montażu i demontażu, robocizny itd.) ani strat bezpośrednich lub pośrednich, chyba że określono inaczej w obowiązujących przepisach prawa.

Jeśli produkt jest wadliwy, we właściwym czasie dokonamy zwrotu pieniędzy. Prawa wynikające z tej gwarancji obowiązują w kraju, w którym zakupiono produkt. Zapytania dotyczące gwarancji powinno się kierować do sklepu, w którym zakupiono produkt.

Niniejsza gwarancja jest dokumentem dodatkowym, który nie ma wpływu na ustawowe prawa konsumenta.

Jeśli produkt zakupiono w Polsce, niniejsza gwarancja nie wyklucza, nie ogranicza ani nie zawiesza uprawnień wynikających z przepisów prawa dotyczących gwarancji na wady zakupionego towaru.

## WAŻNE – NALEŻY DOKŁADNIE PRZECZYTAĆ NINIEJSZE INFORMACJE I ZACHOWAĆ.

## RO

### Siguranță

- Nu utiliza acest aparat în alt scop decât cel prevăzut. Numai pentru uz casnic la interior.
- Așază aparatul pe o suprafață plană, stabilă și rezistentă la căldură. Utilizarea produsului în oricare altă poziție poate fi periculoasă.
- Nu introduce niciodată obiecte în grila de protecție a ventilatorului atunci când este pornit. Adulții trebuie să acorde atenție deosebită atunci când utilizează acest ventilator în apropierea copiilor.
- Nu utiliza acest ventilator în locuri calde sau umede, precum băile.
- Nu lăsa niciodată acest ventilator în apropierea perdelelor, draperiilor, plantelor etc.
- Scoate întotdeauna aparatul din priză sau deconectează-l de la sursa de alimentare atunci când nu este în uz sau atunci când îl muți sau îl cureți. Nu trage de cablu pentru a scoate aparatul din priză.
- Dacă se deteriorează, cablul de alimentare trebuie înlocuit de producător, de agentul de service autorizat sau de persoane cu un nivel de calificare similar, pentru a evita situațiile periculoase.
- Acest aparat poate fi folosit de copii cu vârsta de peste 8 ani și de persoane cu capacități fizice, senzoriale sau mintale reduce ori fără experiență și cunoștințe numai sub supraveghere sau dacă au beneficiat de instruire cu privire la utilizarea aparatului în siguranță și dacă înțeleg pericolele aferente. Nu le permite copiilor să se joace cu acest aparat. Curățarea și întreținerea de către utilizator nu trebuie efectuate de copii nesupraveheați.





**AVERTISMENT! NU UTILIZA NICIODATĂ APARATUL FĂRĂ GRILELE DE PROTECȚIE MONTATE. DUPĂ ASAMBLARE, NU SCOATE GRILELE DE PROTECȚIE ÎN TIMPUL UTILIZĂRII SAU CURĂȚĂRII.**

- Acest aparat este conceput pentru utilizare în locuințe sau locații similare precum:
  - bucătării pentru personalul din magazine, birouri și alte medii de lucru;

- ferme;
- de către clienți în hoteluri, moteluri și alte locații de tip rezidențial;
- locații de tip pensiune.

## Date tehnice

Descriere	Simbol	Valoare	Unitate
Debitul maxim al ventilatorului:	F	49,58	m <sup>3</sup> /min
Puterea de intrare a ventilatorului:	P	39,30	W
Valoare de uz:	SV	1,26	(m <sup>3</sup> /min)/W
Consumul de curent în stand-by:	P <sub>SB</sub>	---	W
Consumul de electricitate sezonier:	Q	12,58	kWh/a
Nivelul de putere sonoră a ventilatorului:	L <sub>WA</sub>	53,75	dB (A)
Viteza maximă a aerului:	C	2,60	m/s
Standard de măsurare pentru valoarea de uz:	IEC 60879:2019, EN 60704-2-7:2020, EN 60704-1:2021, EN 50564:2011		
Sursă de alimentare:	220-240 V~, 50 Hz		
Putere nominală:	45 W		
	Acest produs respectă cerințele de conformitate ale reglementărilor sau directivelor europene aplicabile.		
	Produsele electrice uzate nu trebuie eliminate împreună cu deșeurile menajere. Acolo unde există facilitățile necesare, reciclează. Pentru sfaturi privind reciclarea, contactează magazinul sau autoritățile locale.		
xxWyy:	Cod dată de fabricație; an de fabricație (yy) și săptămână de fabricație (Wxx).		

## Garanție

Avem o grijă deosebită să selectăm materiale de înaltă calitate și să utilizăm tehnici de fabricare care ne permit să creăm produse care încorporează designul și durabilitatea. Acest produs beneficiază de garanție din partea producătorului de 2 ani pentru defectele de fabricație, de la data achiziției (dacă este cumpărat din magazin) sau de la data livrării (dacă este cumpărat online), fără niciun cost suplimentar pentru uz casnic normal (nu profesional sau comercial).

Pentru a efectua o solicitare în temeiul acestei garanții, trebuie să prezentați dovada achiziției (cum ar fi, chitanța de vânzare/bonul fiscal, factura de achiziție sau alte dovezi admisibile conform legii aplicabile); vă rugăm să păstrați dovada achiziției într-un loc sigur. Pentru ca această garanție să se aplice, produsul achiziționat trebuie să fie nou, garanția neaplicându-se pentru produse la mâna a doua sau produse de prezentare. Cu excepția cazului în care legislația aplicabilă prevede altfel, orice produs înlocuit livrat în baza prezentei garanții va beneficia de garanție doar până la expirarea perioadei inițiale de garanție.

Prezenta garanție acoperă defectiunile produsului și erorile de funcționare, cu condiția ca produsul să fi fost utilizat în scopul prevăzut și să fi fost instalat, curățat, îngrijit și întreținut în conformitate cu informațiile conținute în termenii și condițiile prezente, manualul de utilizare și practicile standard, cu condiția ca practicile standard să nu fie în contradicție cu manualul de utilizare.

Această garanție nu acoperă defectele și deteriorările provocate de uzura normală sau daunele care pot fi rezultatul utilizării necorespunzătoare, instalării sau asamblării defectuoase, neglijenței, accidentelor, utilizării greșite sau modificărilor aduse produsului. Cu excepția cazului în care legislația aplicabilă prevede altfel, prezenta garanție nu va acoperi, în niciun caz, costurile suplimentare (de expediere, deplasare, dezinstalare și reinstalare, manoperă etc.) sau daunele directe și indirecte.

Dacă produsul este defect, vom proceda, într-un timp rezonabil, returnarea banilor.

Drepturile acoperite de această garanție sunt aplicabile în țara în care ați achiziționat produsul. Întrebările legate de garanție trebuie adresate magazinului de la care ați achiziționat produsul.

Garanția este suplimentară drepturilor dvs. legale și nu le afectează.

Dacă achiziționați acest produs din Turcia sau România, veți primi o garanție.

## IMPORTANT – PĂSTRAȚI ACESTE INFORMAȚII PENTRU REFERINȚE VIITOARE: CITIȚI CU ATENȚIE.

### ES



#### Seguridad

- Utilice el aparato únicamente para su uso previsto. Solo para uso doméstico en interiores.
- Coloque el aparato sobre una superficie estable, plana y resistente al calor. Utilizar el producto en cualquier otra posición puede ser peligroso.
- No introduzca ningún objeto a través de la rejilla mientras el ventilador esté encendido. Los adultos deben prestar especial atención cuando se utilice el ventilador cerca de niños.
- No utilice nunca el ventilador en lugares cálidos o húmedos, como cuartos de baño.
- No deje el ventilador cerca de cortinas, plantas, etc.
- Desenchufe o desconecte siempre la alimentación del aparato cuando no lo esté utilizando o bien cuando vaya a trasladarlo o limpiarlo. No tire del cable para desenchufarlo.
- Si el cable de alimentación está dañado, el fabricante, un técnico de mantenimiento o una persona con una cualificación similar deben sustituirlo para evitar situaciones de peligro.
- Este aparato lo pueden usar niños a partir de 8 años y personas con capacidades físicas, sensoriales o mentales reducidas, así como personas sin experiencia ni conocimientos, si se les ha indicado cómo utilizarlo de forma segura y comprenden los riesgos que conlleva. Los niños no deben jugar con el aparato. Los niños no pueden realizar labores de limpieza ni de mantenimiento del aparato sin estar supervisados.

 **ADVERTENCIA NUNCA UTILICE EL APARATO SIN LAS PROTECCIONES COLOCADAS. UNA VEZ MONTADO, NO RETIRE LAS PROTECCIONES DURANTE EL USO O LAS TAREAS DE LIMPIEZA.**

- Este aparato está diseñado para uso doméstico y en aplicaciones similares, tales como las siguientes:
  - Zonas de cocina del personal en tiendas, oficinas y otros entornos laborales.
  - Casas de campo.
  - Por clientes en hoteles, moteles y otros entornos de tipo residencial.
  - Alojamientos que ofrecen desayuno.

#### Datos técnicos

Descripción	Símbolo	Valor	Unidad
Caudal máximo del ventilador:	F	49,58	m <sup>3</sup> /min
Potencia de entrada del ventilador:	P	39,30	W
Valor de servicio:	SV	1,26	(m <sup>3</sup> /min)/W
Consumo energético en espera:	P <sub>SB</sub>	---	W
Consumo eléctrico en temporada:	Q	12,58	kWh/a
Nivel de ruido del ventilador:	L <sub>WA</sub>	53,75	dB(A)
Velocidad máxima del aire:	C	2,60	m/s
Norma para la medición del valor de servicio:	IEC 60879:2019, EN 60704-2-7:2020, EN 60704-1:2021, EN 50564:2011		
Alimentación:	220-240 V~, 50 Hz		
Potencia nominal:	45 W		
	Este producto cumple los requisitos de conformidad de las directivas o los reglamentos europeos aplicables.		
	Los residuos procedentes de equipos eléctricos y electrónicos no deben desecharse con la basura doméstica. Deben reciclarse donde existan instalaciones destinadas a tal fin. Consulte a la autoridad local o acuda a una tienda cercana para que le informen sobre las opciones de reciclaje.		
xxWyy:	Código de fecha de fabricación: año de fabricación (yy) y semana de fabricación (Wxx).		

#### Garantía

Nos ocupamos especialmente en seleccionar materiales de alta calidad y usar técnicas de fabricación que nos permitan crear productos que aporten diseño y durabilidad. Este producto tiene una garantía del fabricante de 2 años frente a defectos de fabricación, a partir de la fecha de adquisición (si se adquiere en una tienda) o de entrega (si se adquiere por Internet), sin coste adicional para uso normal doméstico (ni profesional ni comercial).

Para presentar una reclamación en el marco de esta garantía, deberá presentar el comprobante de compra (como un recibo, factura de compra u otras pruebas admisibles en virtud de la ley aplicable); conserve su comprobante de compra en un lugar seguro. Para poder acogerse a esta garantía, el producto adquirido deberá ser nuevo; la garantía no se aplicará a productos de segunda mano o productos de exposición. A menos que la legislación vigente indique lo contrario, todo producto de sustitución entregado conforme a esta garantía estará cubierto solo hasta la fecha de vencimiento de la garantía original.

La presente garantía cubre los fallos y anomalías del producto siempre y cuando este se haya utilizado para los fines para los que está destinado y que su instalación, limpieza, cuidado y mantenimiento se hayan efectuado de conformidad tanto con la información descrita en estos términos y condiciones y en el manual del usuario, como con la práctica habitual, siempre y cuando esta no entre en conflicto con el contenido del manual de usuario.

Esta garantía no cubre defectos ni daños causados por el desgaste normal, ni daños que pudiesen ser resultado de usos indebidos, instalaciones o montajes deficientes, negligencia, accidente, uso indebido o modificación del producto. A menos que se indique lo contrario en la ley aplicable, esta garantía no cubre, bajo ningún concepto, los gastos accesorios (transporte, movimiento, costes de desinstalación y reinstalación, mano de obra, etc.) ni los daños directos o indirectos.

Si el producto es defectuoso, procederemos, en un plazo razonable, a su reembolso.

Los derechos en virtud de esta garantía tendrán vigencia en el país donde haya adquirido el producto. Las consultas relacionadas con la garantía deberán dirigirse a la tienda en la que adquirió el producto. La garantía es complementaria y no afecta a sus derechos legales.

Si adquirió este producto en España, el distribuidor será responsable de las faltas de conformidad del producto según las disposiciones establecidas en los artículos 114 a 124 del Real Decreto Legislativo 1/2007, con fecha del 16 de noviembre, por el que se aprueba el texto refundido de la Ley General para la Defensa de los Consumidores y Usuarios y otras leyes complementarias.

## IMPORTANTE – GUARDE ESTA INFORMACIÓN PARA FUTURAS CONSULTAS: LEA ATENTAMENTE.

### PT

#### Segurança

- Não utilize o aparelho para outra utilização que não a prevista. Exclusivo para uso doméstico no interior.
- Coloque o aparelho numa superfície plana, estável e resistente ao calor. A utilização do produto em qualquer outra posição pode causar perigo.
- Nunca introduza nada na grelha quando a ventoinha estiver ligada. Os adultos devem prestar especial atenção ao utilizar esta ventoinha perto de crianças.
- Nunca utilize esta ventoinha em locais quentes ou húmidos, como casas de banho.
- Nunca deixe esta ventoinha perto de cortinas, cortinados, plantas, etc.
- Desligue sempre a ficha do aparelho ou retire a ficha da tomada elétrica quando este não estiver a ser utilizado ou quando o mover ou limpar. Não puxe o cabo para desligar o aparelho.
- Se o cabo de alimentação estiver danificado, este tem de ser substituído pelo fabricante, pelo respetivo técnico de assistência ou por pessoal devidamente qualificado a fim de evitar situações de perigo.
- Este aparelho pode ser utilizado por crianças com idade igual ou superior a 8 anos e por pessoas com capacidades físicas, sensoriais ou mentais reduzidas, ou com falta de experiência e conhecimento, caso lhes seja disponibilizada supervisão ou instruções relativas à utilização segura do aparelho e



se tiverem sido alertadas para os perigos envolvidos. As crianças não devem brincar com o aparelho. A limpeza e a manutenção por parte do utilizador não podem ser efetuadas por crianças sem supervisão.



**AVISO! NUNCA UTILIZE SEM QUE AS PROTEÇÕES ESTEJAM COLOCADAS. APÓS A MONTAGEM, NÃO RETIRE AS PROTEÇÕES DURANTE A UTILIZAÇÃO OU A LIMPEZA.**

- Este aparelho destina-se a ser utilizado em aplicações domésticas e semelhantes, tais como:
  - áreas de cozinha do pessoal em lojas, escritórios e outros ambientes de trabalho;
  - casas de campo;
  - por clientes em hotéis, motéis e outros ambientes residenciais;
  - ambientes semelhantes a alojamentos com pequeno-almoço.

#### Dados técnicos

Descrição	Símbolo	Valor	Unidade
Taxa de fluxo máxima da ventoinha:	F	49,58	m <sup>3</sup> /min
Potência de entrada da ventoinha:	P	39,30	W
Valor de serviço:	SV	1,26	(m <sup>3</sup> /min)/W
Consumo de energia em modo de espera:	P <sub>SB</sub>	---	W
Consumo de eletricidade sazonal:	Q	12,58	kWh/a
Nível de potência sonora da ventoinha:	L <sub>WA</sub>	53,75	dB(A)
Velocidade máxima do ar:	C	2,60	m/s
Norma de medição do valor de serviço:	IEC 60879:2019, EN 60704-2-7:2020, EN 60704-1:2021, EN 50564:2011		
Fonte de alimentação:	220-240 V~, 50 Hz		
Potência nominal:	45 W		
	Este produto está em conformidade com os requisitos das diretivas e regulamentos europeus aplicáveis.		
	Os resíduos de produtos elétricos não devem ser eliminados com o lixo doméstico. Recicle nas instalações adequadas, sempre que existentes. Informe-se sobre a reciclagem junto da loja ou das autoridades locais.		
xxWyy:	Código da data de fabrico; ano de fabrico (yy) e semana de fabrico (Wxx).		





# 01

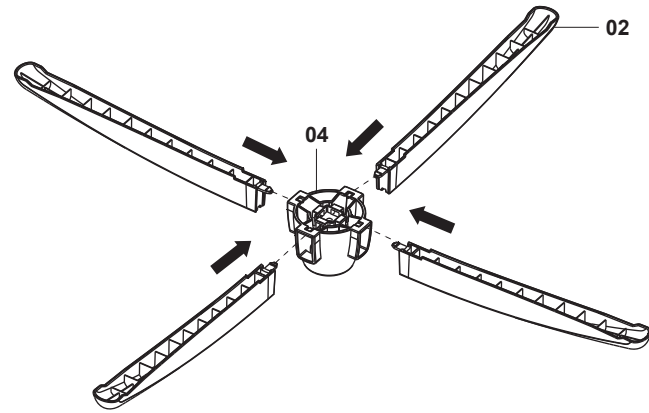

# 02

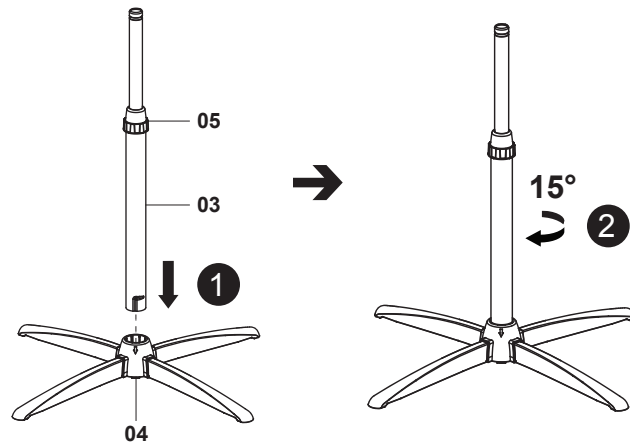
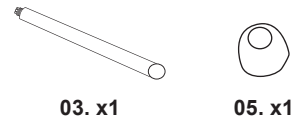

# 03

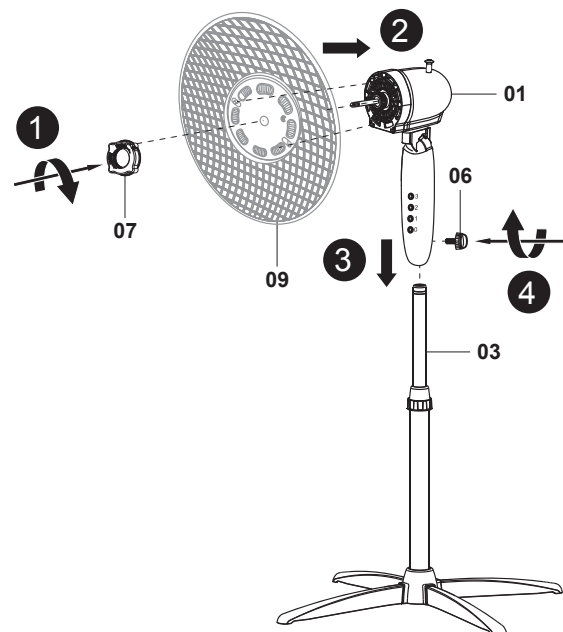
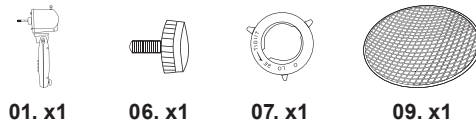

# 04

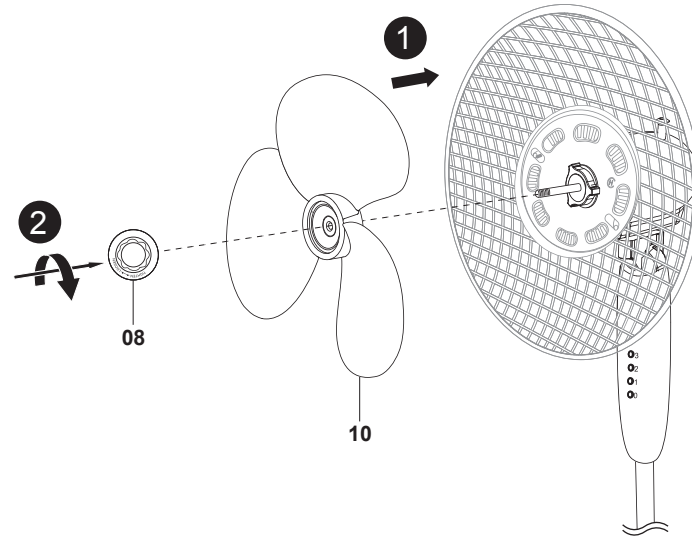
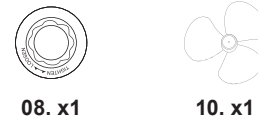

# 05

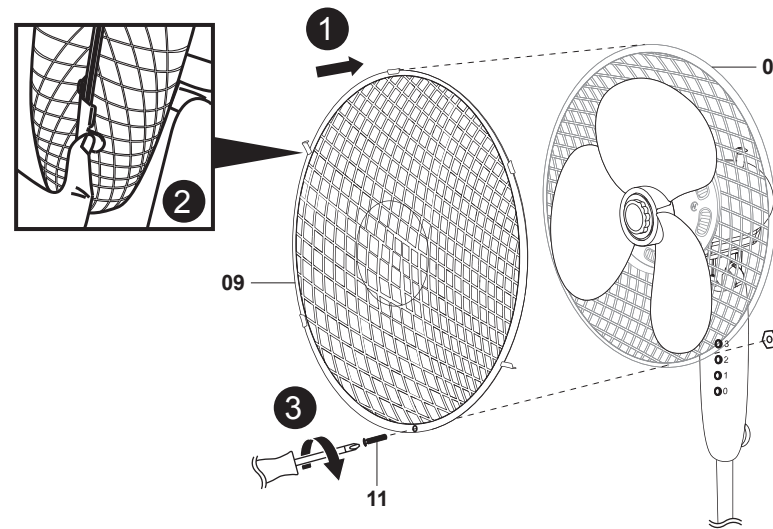
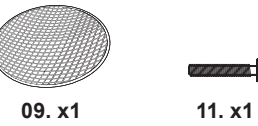

# 06

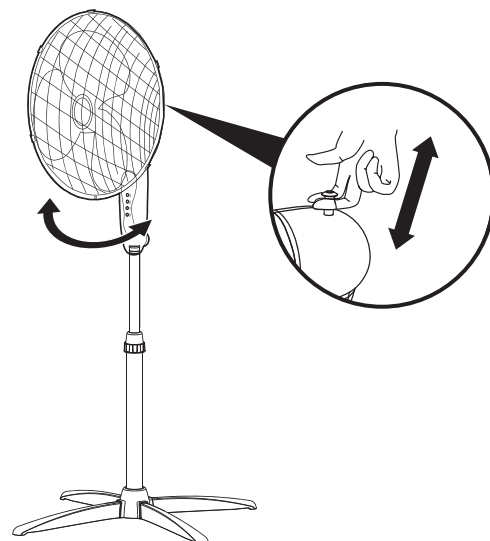

# 07

