

# NEBO<sup>®</sup>

## DAVINCI™ 1000



This product is guaranteed against all defects in workmanship and materials for the original owner for two years from the date of purchase.

Ce produit est garanti contre tous les défauts de fabrication et de matériaux pour le propriétaire d'origine pendant deux ans à compter de la date d'achat.

Für dieses Produkt gilt für den Erstbesitzer eine Garantie von zwei Jahren ab Kaufdatum auf alle Verarbeitungs- und Materialfehler.

Este producto está garantizado contra todos los defectos de mano de obra y materiales para el propietario original durante dos años a partir de la fecha de compra.

Questo prodotto è garantito contro tutti i difetti di fabbricazione e materiali per il proprietario originale per due anni dalla data di acquisto.

Ten produkt jest objęty gwarancją obejmującą wszelkie wady wykonania i materiałów dla pierwotnego właściciela przez okres dwóch lat od daty zakupu.



TRUE BRANDS LTD. BH24 3FE HANTS, UK  
B2M SARL F-67000 STRASBOURG FRANCE EU  
Designed in the USA Made in China



All copyrighted and copyrightable materials, including, without limitation, the logo, design, text, graphics, pictures, copy writing and the selection and arrangement ("Materials") thereof all ALL RIGHTS RESERVED Copyright ©2022 Alliance Sports Group LP.

Tous les matériaux protégés par le droit d'auteur et protégés par le droit d'auteur, y compris, sans s'y limiter, le logo, la conception, le texte, les graphiques, les images, la rédaction et la sélection et l'arrangement (- Matériaux -) de ceux-ci, TOUS DROITS RÉSERVÉS Copyright ©2022 Alliance Sports Group LP.

Alle urheberrechtlich geschützten und urheberrechtlich geschützten Materialien, einschließlich, aber nicht beschränkt auf Logo, Design, Text, Grafiken, Bilder, Texte und deren Auswahl und Anordnung („Materialien“), ALLE RECHTE VORBEHALTEN Copyright © 2022 Alliance Sports Group LP.

Todos los materiales protegidos por derechos de autor y protegidos por derechos de autor, incluidos, entre otros, el logotipo, el diseño, el texto, los gráficos, las imágenes, la escritura de copias y la selección y disposición ("Materiales") de los mismos TODOS LOS DERECHOS RESERVADOS Copyright ©2022 Alliance Sports Group LP.

Tutti i materiali protetti da copyright e coperti da copyright, inclusi, a titolo esemplificativo, il logo, il design, il testo, la grafica, le immagini, il copywriting e la selezione e la disposizione ("Materiali") degli stessi TUTTI I DIRITTI RISERVATI Copyright ©2022 Alliance Sports Group LP.

Wszystkie materiały objęte prawami autorskimi, w tym między innymi logo, projekt, tekst, grafika, zdjęcia, kopie oraz wybór i układ („Materiały”) z nich wszystkie WSZYSTKIE PRAWA ZASTRZEŻONE Copyright ©2022 Alliance Sports Group LP.

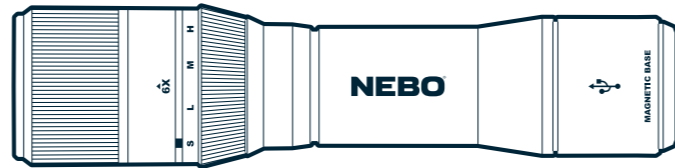

## DAVINCI 1000

The DAVINCI 1000 features a high-powered 1000 lumen LED, 6x adjustable zoom, and a powerful magnetic base.

Le DAVINCI 1000 est doté d'une LED haute puissance de 1000 lumens, d'un zoom réglable 6x et d'une puissante base magnétique.

Der DAVINCI 1000 verfügt über eine leistungsstarke 1000-Lumen-LED, einen 6-fach einstellbaren Zoom und einen leistungsstarken Magnetfuß.

El DAVINCI 1000 cuenta con un LED de 1000 lúmenes de alta potencia, zoom ajustable de 6x y una potente base magnética.

Il DAVINCI 1000 è dotato di un LED ad alta potenza da 1000 lumen, zoom regolabile 6x e una potente base magnetica.

DAVINCI 1000 jest wyposażony w diodę LED o dużej mocy 1000 lumenów, 6-krotny regulowany zoom i mocną podstawę magnetyczną.

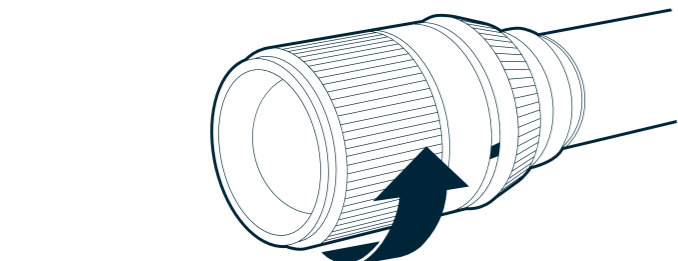

**6X ZOOM**  
Twist to adjust the light beam from flood light to spot light.

ZOOM 6X  
Tournez pour ajuster le faisceau lumineux de la lumière crue à projecteur.

6X-ZOOM  
Drehen Sie, um den Lichtstrahl von Flutlicht auf einzustellen Punktlicht.

ZOOM 6X  
Gire para ajustar el haz de luz de luz de inundación a destacar.

ZOOM 6X  
Ruotare per regolare il fascio di luce dalla luce di inondazione a riflettore.

6X POWIĘKSZENIE  
Przekręć, aby dostosować wiązkę światła od światła powodziowego do światła punktowe.

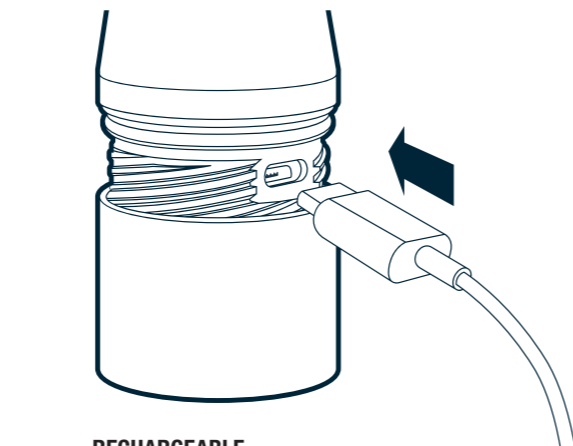

**RECHARGEABLE**  
Simply unscrew the base and plug the Micro USB cable into the charging port.

RECHARGEABLE  
Dévissez simplement la base et branchez le câble micro USB dans le port de charge.

WIEDERAUFLADBAR  
Schrauben Sie einfach die Basis ab und stecken Sie das Micro-USB-Kabel in den Ladeanschluss.

RECARGABLE  
Simplemente desenrosque la base y conecte el cable Micro USB al puerto de carga.

RICARICABILE  
Basta svitare la base e collegare il cavo Micro USB alla porta di ricarica.

DO ŁADOWANIA  
Wystarczy odkręcić podstawę i podłączyć kabel Micro USB do portu ładowania.

## Specs

Spécifications / Spezifikationen / Especificaciones / Specifiche / Okular

MODES Modi/Modos Modalità/Tryby	LUMENS Lúmenes Lumeny	HOURS Heures Stunden Horas/Оre Godziny	METERS Mètres/Meter Metros Metri/Metry
HIGH	1000	2	299
MEDIUM	400	5	198
LOW	100	20	94
STROBE	1000	2	299

4 Light Modes • Waterproof (IP67) • 6x Adjustable Zoom  
Anodised Aircraft-Grade Aluminium • Powerful Magnetic Base

4 modes d'éclairage • Étanche (IP67) • Zoom réglable 6x  
Aluminium anodisé de qualité aéronautique • Base magnétique puissante

4 Lichtmodi • Wasserdicht (IP67) • 6-fach einstellbarer Zoom  
Eloxiertes Flugzeugaluminium • Leistungsstarker Magnetfuß

4 modos de luz • Resistente al agua (IP67) • Zoom ajustable de 6x  
Aluminio anodizado de calidad aeronáutica • Potente base magnética

4 modalità di illuminazione • Impermeabile (IP67) • Zoom regolabile 6x  
Alluminio anodizzato aeronautico • Potente base magnetica

4 tryby świecenia • Wodoodporność (IP67) • 6-krotny regulowany zoom  
Anodowane aluminium lotnicze • Mocna podstawa magnetyczna

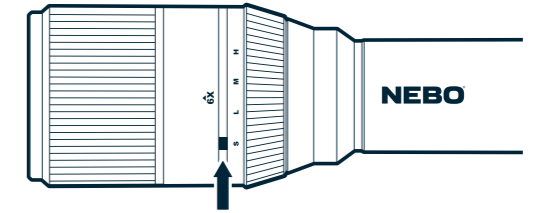

**MODE SELECT DIAL**  
Twist to select High, Medium, Low or Strobe mode.

CADRAN DE SÉLECTION DE MODE  
Tournez pour sélectionner le mode haut, moyen, bas ou stroboscopique.

MODUSWAHLRAD  
Drehen Sie, um den Hoch-, Mittel-, Niedrig- oder Strobe-Modus auszuwählen.

DIAL DE SELECCIÓN DE MODOS  
Gire para seleccionar el modo Alto, Medio, Bajo o Estroboscópico.

SELEZIONE MODALITÀ COMPOSIZIONE  
Ruotare per selezionare la modalità Alta, Media, Bassa o Strobo.

POKRĘTŁO WYBORU TRYBU  
Przekręć, aby wybrać tryb High, Medium, Low lub Strobe.

Als Nutzer unserer Produkte sind Ihnen folgende Informationen wichtig:

**Getrennte Sammlung von Altgeräten:**

Elektro- und Elektronikgeräte, die zu Abfall geworden sind, werden als Abfall bezeichnet. Besitzer von Altgeräten sollten diese getrennt vom unsortierten Siedlungsabfall sammeln. Altgeräte gehören nicht in den Hausmüll, sondern in ein spezielles Sammel- und Entsorgungssystem.

**Batterien und Akkumulatoren und Lampen**

Besitzer von Altgeräten müssen gebrauchte Batterien und Akkus, die nicht alt sind, entsorgen. Angebaute Geräte sind vor der Abgabe an einer Sammelstelle vom Altgerät zu trennen. dies gilt auch für Lampen, die zerstörungsfrei aus dem Altgerät ausgebaut werden können. Werden Altgeräte unter Einbeziehung eines kommunalen Versorgungsunternehmens zur Wiederverwendung vorbereitet, dürfen Batterien und Akkus sowie Leuchtmittel nicht vom Entsorgungsträger entsorgt werden und müssen entfernt werden.

**Möglichkeiten zur Rückgabe von Altgeräten**

Besitzer von Altgeräten aus privaten Haushalten können diese bei den Sammelstellen der öffentlich-rechtlichen Entsorgungsträger oder bei den eingerichteten Rücknahmestellen der Hersteller oder Vertrieber kostenlos abgeben.

Geschäfte mit einer Verkaufsfläche von mindestens 400 m<sup>2</sup> für Elektro- und Elektronikgeräte und Lebensmittelgeschäfte mit einer Gesamtverkaufsfläche von mindestens 800 m<sup>2</sup>, die mehrmals jährlich oder dauerhaft Elektro- und Elektronikgeräte anbieten und zur Verfügung stellen Markt.

Dies gilt auch beim Online- oder Katalogverkauf, wenn die Lager- und Versandflächen von Elektro- und Elektronikgeräten mindestens 400 m<sup>2</sup> groß sind oder wenn die Lager- und Versandflächen insgesamt mindestens 800 m<sup>2</sup> unterschreiten. Vertrieber sind grundsätzlich berechtigt, diese in angemessener Entfernung vom jeweiligen Endverbraucher in geeigneter Weise zurückzunehmen, um Rücknahmemöglichkeiten zu gewährleisten.

Die Möglichkeit der kostenlosen Rückgabe eines Altgerätes besteht für rücknahmepflichtige Ver-Fahrer unter anderem dann, wenn ein Neugerät des gleichen Typs, das im Wesentlichen die gleichen Funktionen erfüllt, an seinen Endverbraucher geliefert wird. Wird ein Neugerät in einen Privathaushalt geliefert, kann das gleichartige Altgerät auch dort zur kostenlosen Abholung abgegeben werden. Dies gilt für den Online- oder Katalogverkauf von Geräten der Kategorien 1, 2 oder 4 nach § 2 Absatz 1 ElektroG, also „Wärmetauscher“, „Anzeigegeräte“ oder „Großgeräte“ (letztere mit mindestens einem Außenmaß größer als 50 Zentimeter). Endverbraucher werden bei Abschluss eines Kaufvertrages um eine entsprechende Rückgabeabsicht gebeten.

Die kostenlose Rückgabe an den Sammelstellen des Händlers ist auch unabhängig vom Kauf eines Neugerätes für Kleingeräte ohne Außenmaße von mehr als 25 Zentimetern im Rahmen von drei Altgeräten pro Gerätetyp möglich.

**Datenschutzerklärung**

Altgeräte enthalten oft sensible personenbezogene Daten. Dies gilt insbesondere für Informationstechnologie- und Telekommunikationsgeräte wie Computer und Smartphones. Bitte beachten Sie in Ihrem eigenen Interesse, dass für die Löschung von Daten auf zu entsorgenden Altgeräten jeder Endnutzer selbst verantwortlich ist.

**Bedeutung des Symbols der durchgestrichenen Mülltonne**

Das regelmäßig durchgestrichene Symbol auf der Abfalltonne für Elektro- und Elektronikgeräte weist darauf hin, dass das betreffende Gerät am Ende seiner Lebensdauer vom Gerät getrennt werden muss, unsortierter Siedlungsabfall muss registriert werden.

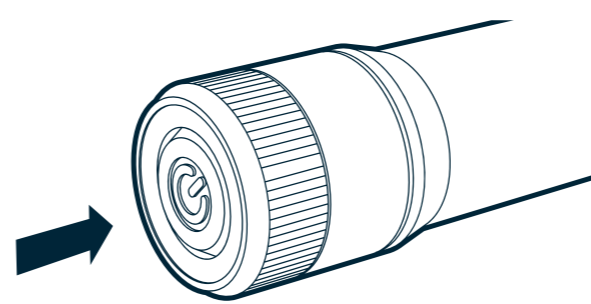

**Battery Level:**  
Red = Low Battery  
Blue = Fully Charged

Niveau de batterie :  
Rouge = batterie faible  
Bleu = entièrement chargée

Batteriestand:  
Rot = Batterie schwach  
Blau = Voll aufgeladen

Nivel de batería:  
Rojo = batería baja  
Azul = completamente cargada

Livello della batteria:  
Rosso = batteria scarica  
Blu = completamente carica

Poziom naładowania baterii:  
Czerwony = niski poziom naładowania baterii  
Niebieski = w pełni naładowany