

Erbauer

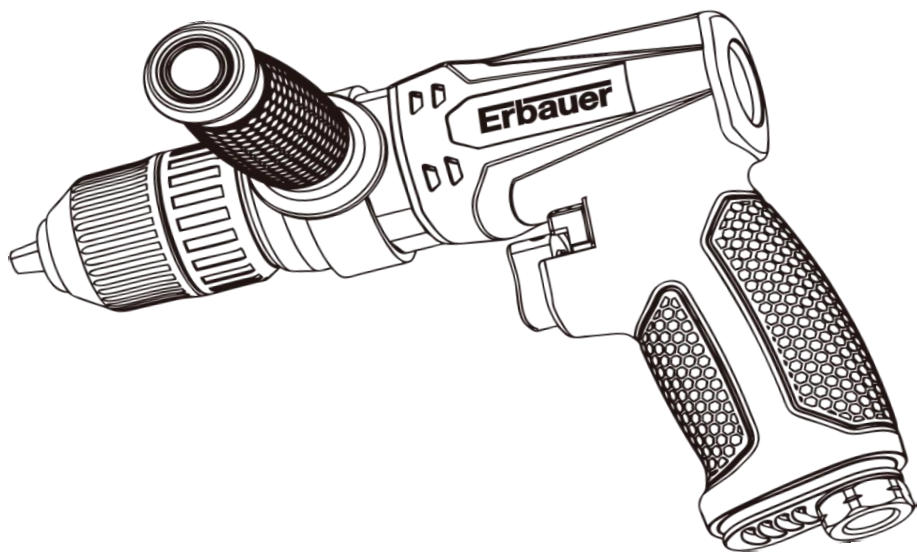

ERN635ATL-I

2 Year
Guarantee

BX220IM

1/2" AIR DRILL

Erbauer

Congratulations on your purchase of a quality power tool from Kingfisher International Products B.V.. This product should give you reliable service but for your peace of mind this **Erbauer power tool does carry a 2 year guarantee, the terms of which are detailed below.**

If this product develops a fault within the guarantee period contact your retailer.

Please retain this handbook in case you need to refer to safety, care or guarantee information in the future.

GUARANTEE

This **Erbauer** product carries a 2 year guarantee. If your product develops a fault within this period, you should in the first instance contact the retailer where the item was purchased.

This guarantee specifically excludes losses caused due to:

- Fair wear and tear
- Misuse or abuse
- Lack of routine maintenance
- Failure of consumable items (such as batteries)
- Accidental damage
- Cosmetic damage
- Failure to follow manufacturer's guidelines
- Loss of use of the goods

Consumables supplied with this product are excluded from any guarantee offered.

This guarantee does not affect your statutory rights. This guarantee is only valid in UK, France, Poland, Germany, Romania, Spain, Portugal, and Ireland.

1/2" AIR DRILL

GENERAL SAFETY RULES



WARNING!

- Improper operation or maintenance of this tool could result in personal injury and/or property damage. Read and understand all warnings and operation instructions before using this tool.
- When using this tool, these basic safety precautions should always be followed to reduce the risk of personal injury and/or property damage.

Workplace conditons

1. Always work in a clean, dry, well-ventilated area free of combustible materials. Never operate the tool near flammable substances such as gasoline, naphtha, cleaning solvent, etc.
2. Dress properly. Do not wear loose clothing. Tie up or cover long hair, remove any jewelry, necklaces, etc., which might become caught by the tool.
3. Keep the work area well lit and free of clutter. Slips, trips and falls are major causes of workplace injury. Be aware of excess air hose left on your walking way or on the working surface.
4. Ensure that there are no electrical cables, gas pipes, etc., which can cause a hazard if damaged by use of the tool.
5. Keep visitors a safe distance from the work area. Keep children away.

Use of air tools

1. Stay alert and use common sense. Watch what you are doing. Do not operate the tool when you are tired or under the influence of alcohol, drugs or medication.
2. Do not overreach. Keep proper footing and balance at all times.
3. Always wear eye protectors which provides protection from flying particles from the front and side when using the tool. Ear protectors should also be worn.
4. Never use oxygen, carbon dioxide, combustible gases or any other type of bottled gases as a power source for this tool.
5. Always verify prior to using this tool that the air source has been adjusted to the rated air pressure range. Never connect to an air source that is capable of exceeding 200psi.
6. Do not connect the air supply hose to the tool with your finger on the trigger.
7. Do not exceed the maximum working pressure 90psi/6.3bar for the tool. Excessive pressure will reduce the tool life and/or might cause a hazardous situation.
8. Never leave the operating tool unattended. Disconnect the air hose when the tool is not in use.
9. Keep the air supply hose away from heat, oil and sharp edges.

1/2" AIR DRILL

10. Check the air supply hose for wear and/or leaks before each use. Make sure that all connections are tight and secure.
11. Do not use the tool for any other than its intended use.
12. Do not carry out any alternations and/or modifications to the tool.
13. Always disconnect the tool from air supply before replacing any accessories, performing any repair and maintenance, moving to another work area, or passing the tool to another person.
14. Never use the tool if it is defective, damaged, or operating abnormally.
15. Check for misalignment or binding of moving parts, breakage of parts and any other condition that affects the tool operation. If damaged, have the tool serviced before using.
16. Keep working parts of the tool away from hands and body.
17. Do not carry the tool by the air hose.
18. Do not apply excessive force of any kind to the tool. Let the tool perform the work at the rate as it was designed.
19. Do not remove any labels on the tool. Replace if they become obscured or damaged.
20. Always maintain the tool with care. Keep it clean for the best and safest performance.
21. It is not recommended that quick change couplings should be located directly at the air inlet, as they add weight and could fail due to vibration.
22. This tool vibrates with use. Continuous operation of this tool might be harmful to your hands or arms. Stop using the tool if discomfort, a tingling feeling or pain occurs. Resume work after recovery. Seek medical advice if a serious symptom occurs.

Air drill safety instructions

1. Always use the air drill in the manner and for the functions described in this manual.
2. Always ensure the tool is disconnected from the air supply when changing drill bits.
3. Only use qualified drill bits with sharp edge. Never use blunt drill bits which require excessive pressure and can break from fatigue.
4. If necessary, use clamps, vices or proper devices to securely fix the workpiece.
5. Hold the tool firmly. Use both hands to control the air drill if necessary.
6. Never carry the tool by the air supply hose.
7. Always disconnect the tool from the air supply when the tool is not required for immediate use in order to avoid accidental start.
8. Always ensure that the tool has come to a complete stop before putting it down after use.
9. Do not discard the safety instructions, give them to the operator.
10. Always store this product in a dry and safe place out of reach of children or untrained operators.

1/2" AIR DRILL

AIR SUPPLY

Please refer to the typical air system layout recommended below.



WARNING! Compressed air can be dangerous. Ensure that you are familiar with all precautions relating to the use of compressors and compressed air supply.

1. Use only clean, dry, regulated compressed air as the power source.
2. Air compressors used with the tool must comply with the appropriate European Community Safety Directives.
3. Make sure that the air compressor being used for the tool operation supplies the correct output (CFM).
4. Have the tool in "off" position when connecting the tool to the air supply.
5. Use normal 90psi working pressure for the tool. High pressure and unclean air will shorten the tool life due to the faster wear and also may create a safety hazard.
6. Drain water from the air compressor tank daily, as well as any condensation in the air lines. Water in the air line may enter the tool and cause damage to the tool mechanisms at operation.
7. Clean the tool air inlet screen filter for blockage weekly. Clean if necessary.
8. Usually a 3/8" (inner diameter) air hose is recommended for air supply and airflow to get the optimum performance of tool.
9. A long air hose (usually over 8 meters) may cause up to 15psi drop in pressure, so you need to set the output pressure of the air compressor higher to maintain the required working pressure at the tool.
10. Use proper hoses and fittings. We do not suggest connecting quick change couplings directly to the tool since they may cause failure due to tool vibration at operation. Instead, add a lead hose and connect coupling between air supply and hose whip.
11. Check hoses for wear before each use. Make certain that all connections are in security.

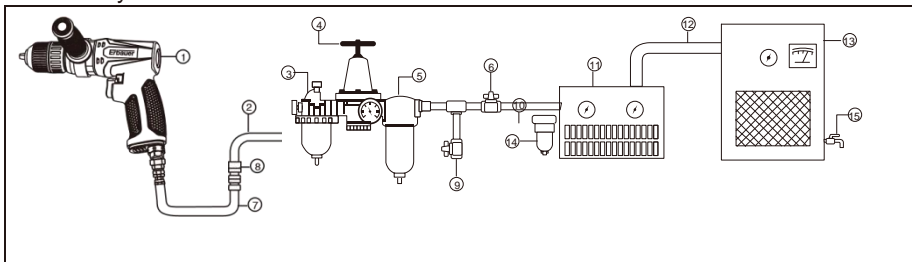







1/2" AIR DRILL

AIR SYSTEM LAYOUT:

- | | | |
|-------------------------|-------------------------------------|-----------------------------------|
| 1. Air Tool | 6. Shut Off Valve | 11. Air Dryer |
| 2. Air Hose 3/8" (I.D.) | 7. Whip Hose | 12. 1" Or Larger Pipe And Fitting |
| 3. Oiler | 8. Coupler Body And Connector | 13. Air Compressor |
| 4. Pressure Regulator | 9. Drain Daily | 14. Auto Drain |
| 5. Filter | 10. 1/2" Or Larger Pipe And Fitting | 15. Drain Daily |

SYMBOLS

On the product, the rating label and within these instructions you will find among others the following symbols and abbreviations. Familiarise yourself with them to reduce hazards like personal injuries and damage to property.

RPM	Revolution per minute	CFM	Cubic feet per minute
PSI	Pound per square inch		
xxWxx	Manufacturing date code; year of manufacturing (20xx) and week of manufacturing (Wxx)		
SN	Serial number		
	Caution / Warning.	 	Read the instruction manual.
	Wear hearing protection.		Wear eye protection.
	Wear protective gloves.		The product complies with the applicable European directives and an evaluation method of conformity for these directives was done.

1/2" AIR DRILL

PRODUCT DESCRIPTION

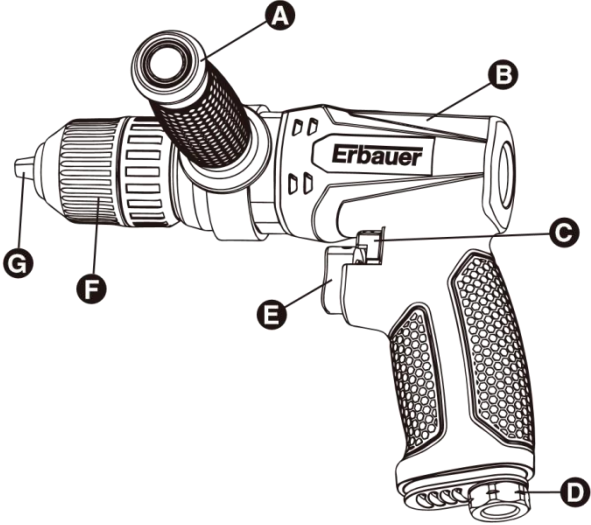

PART	DESCRIPTION	QUANTITY
A	Auxiliary Handle	1
B	1/2" Air Drill	1
C	F/R Lever	1
D	Air Inlet	1
E	Trigger	1
F	Chuck	1
G	Claw	1

1/2" AIR DRILL

TECHNICAL SPECIFICATIONS

COMPONENT	SPECIFICATIONS
Chuck size	1.5-13mm
Maximum no load speed	700rpm
Air inlet	1/4" BSP
Air hose (inner diameter)	3/8"
Average air consumption	5.5cfm
Working pressure	90psi (6.3bar)

NOISE AND VIBRATION DATA

Sound pressure level LPA: 87 dB (A) (K=3dB(A))

Sound power level LWA: 98 dB (A) (K=3dB(A))

Vibration level: 1.0m/s² (K = 1.5m/s²)

- The declared vibration total value has been measured in accordance with a standard test method and may be used for comparing one tool with another.
- The declared vibration total value may also be used in a preliminary assessment of exposure.



WARNING! The vibration emission during actual use of the power tool can differ from the declared total value depending on the ways in which the tool is used; and of the need to identify safety measures to protect the operator that are based on an estimation of exposure in the actual conditions of use (taking account of all parts of the operating cycle such as the times when the tool is switched off and when it is running idle in addition to the trigger time).

VIBRATION

The European Physical Agents (Vibration) Directive has been brought in to help reduce hand arm vibration syndrome injuries to power tool users. The directive requires power tool manufacturers and suppliers to provide indicative vibration test results to enable users to make informed decisions as to the period of time a power tool can be used safely on a daily basis and the choice of tool.

The declared vibration emission value should be used as a minimum level should be used with the current guidance on vibration.

The declared vibration emission been measured in accordance with a standardised test stated above and may be used to compare one tool with another.

The declared vibration emission value may also be used in a preliminary assessment of exposure.

1/2" AIR DRILL



WARNING! The vibration emission value during actual use of the power tool can differ from the declared value depending on the ways in which the tool is used dependant on the following examples and other variations on how the tool is used:-

How the tool is used and the materials being worked with.

The tool being in good condition and well maintained.

The use of the correct accessory for the tool and ensuring it is in good condition.

And the tool is being used as intended by its design and these instructions.

This tool may cause hand-arm vibration syndrome if its use is not adequately managed



WARNING! identify safety measures to protect the operator that are based on an estimation of exposure in the actual conditions of use (taking account of all parts of the operating cycle such as the times when the tool is switched off and when it is running idle in addition to the trigger time). Note The use of other tools will reduce the users' total working period on this tool. Helping to minimise your vibration exposure risk.

ALWAYS use qualified drill bits. Maintain this tool in accordance with these instructions and keep well lubricated (where appropriate).

Plan your work schedule to spread any high vibration tool use across a number of days.

Health Surveillance

All employees should be part of an employer's health surveillance scheme to help identify any vibration related diseases at an early stage, prevent disease progression and help employees stay in work.

INTENDED USE

This 1/2" Keyless reversible air drill ERN635ATL is compact and ergonomic. The rubber protective grip and side handle reduce fatigue at operation. It features keyless chuck for fast and easy drill bit changes. The intended use is for drilling, honing, reaming, hole sawing, and other drilling applications in automotive and garage. For safety reasons it is essential to read the entire instruction manual before first operation and to observe all the instructions therein.

This product is intended for private domestic use only, not for any commercial trade use. It must not be used for any purposes other than those described.

UNPACK

1. Unpack all parts and lay them on a flat, stable surface.
2. Remove all packing materials and shipping devices if applicable.
3. Make sure the delivery contents are complete and free of any damage. If you find that parts are missing or show damage do not use the product but contact your dealer.

1/2" AIR DRILL

4. Using an incomplete or damaged product represents a hazard to people and property.
5. Ensure that you have all the accessories and tools needed for assembly and operation. This also includes suitable personal protective equipment.

ASSEMBLY

1. Mount the auxiliary handle (A) onto the drill by first sliding the brass ring over the flat shoulder of the tool body and then screwing the handle onto the threaded part of the brass ring. Make sure that the handle assembly is tight. (See Figure 1)



NOTE: The handle can be located at different position around the drill. First loosen the handle grip and adjust the position. Then retighten.

2. Remove the air inlet protective cap from the air inlet (D). (See Figure 2)
3. Mount a male plug by hand into the air inlet (D). (See Figure 3)



NOTE: Use thread sealant tape (not included) on the male plug and tighten it with a wrench for airtight connection. Do not overtighten.

4. Place 2 - 3 drops of air tool oil (not included) into the male plug before each use. (See Figure 4)
5. Open the claw (G) by turning the chuck (F) counterclockwise with hand. (See Figure 5)
6. Insert a drill bit (not provided) into the claw (G) as far as it will go and turn the chuck (F) clockwise by hand. Make sure the drill bit is installed securely and tightly. (See Figure 6)



WARNING! Only use drill bits that have a RPM rating equal to or greater than the tool itself.

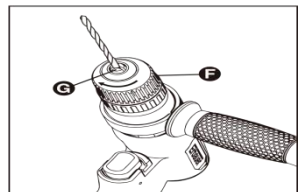
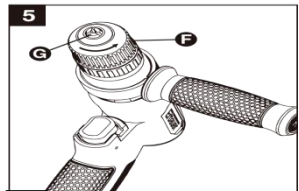
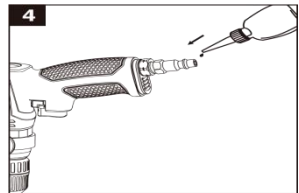
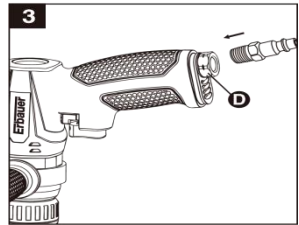
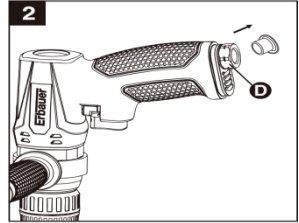
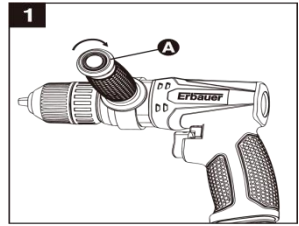

7. Connect air supply hose to the male plug.
(See Figure 7)

8. Set the working pressure at 90psi/6.3bar for best tool performance.



NOTE: Working pressure refers to the air line pressure set to tool when tool is under working conditions.

OPERATION

1. Push the F/R lever (C) forward to “F” position. Press the trigger (E). The tool chuck runs clockwise for drilling on workpiece (See Figure 8)
2. Push the F/R lever (C) backward to “R” position. Press the trigger (E). The tool chuck runs counterclockwise for releasing drill bit out of workpiece. (See Figure 9)

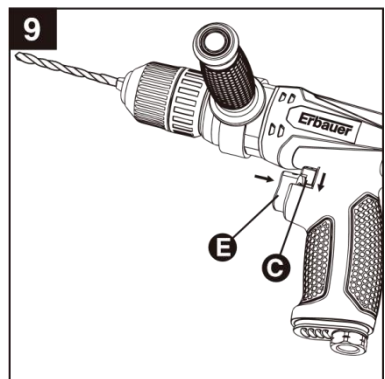
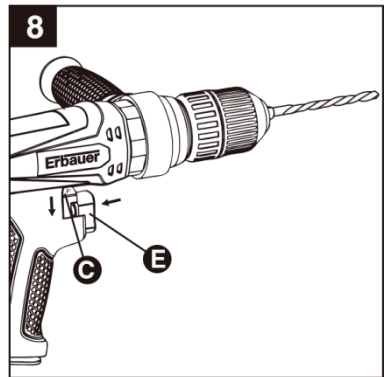
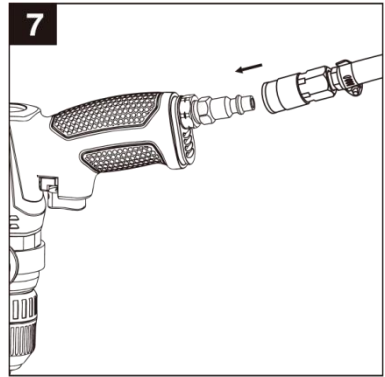

1/2" AIR DRILL

TROUBLESHOOTING

PROBLEM	POSSIBLE CAUSE	CORRECTIVE ACTION
Tool runs slowly or will not operate	<ol style="list-style-type: none"> 1. Grit or gum in tool. 2. No oil in tool. 3. Low air pressure. 4. Air hose leaks. 5. Pressure drops. 6. Worn rotor blade. 7. Moisture blowing out of tool exhaust. 	<ol style="list-style-type: none"> 1. Flush the tool with air-tool oil or gum solvent. 2. Lubricate the tool. 3. a. Adjust the regulator on the tool to maximum setting. b. Adjust the compressor regulator to tool maximum of 90 PSI/6.3 BAR. 4. Tighten and seal hose fittings if leaks are found. Use sealing tape. 5. a. Be sure the hose is the proper size. Long hose or tools using large volumes of air may require a hose with an I.D. of 1/2 in. or larger depending on the total length of the hoses. b. Do not use a multiple number of hoses connected together with quick-connect fittings. This causes additional pressure drops and reduces the tool power. Directly connect the hoses together. 6. Replace rotor blade. 7. Water in tank; drain tank. (See air compressor manual). Oil tool and run until no water is evident. Oil tool again and run 1-2 seconds.

CARE AND MAINTENANCE

An in-line oiler is recommended to be installed on air supply line as it increases tool life and keeps the tool in sustained operation. The in-line oiler should be regularly checked and filled with air-tool oil. Proper adjustment of the in-line oiler is performed by placing a sheet of paper next to the tool's exhaust ports and holding the throttle open approximately 30 seconds. The in-line oiler is properly set when a light stain of oil collects on the paper. Excessive amounts of oil should be avoided.

In the event that it becomes necessary to store the tool for an extended period of time, it should receive a generous amount of lubrication at that time. The tool should be run for approximately 30 seconds to ensure oil has been evenly distributed throughout the tool. The tool should be stored in a clean and dry environment.

Recommended lubricants: use air-tool oil or any other high-grade turbine oil containing moisture absorbent, rust inhibitors, metal wetting agents and an EP (extreme pressure) additive.

Clean the tool all over with a cotton rag after each use. Keep the tool in a dry and safe place out of reach of children.

1/2" AIR DRILL

EXPLODED DIAGRAM AND PARTS LIST

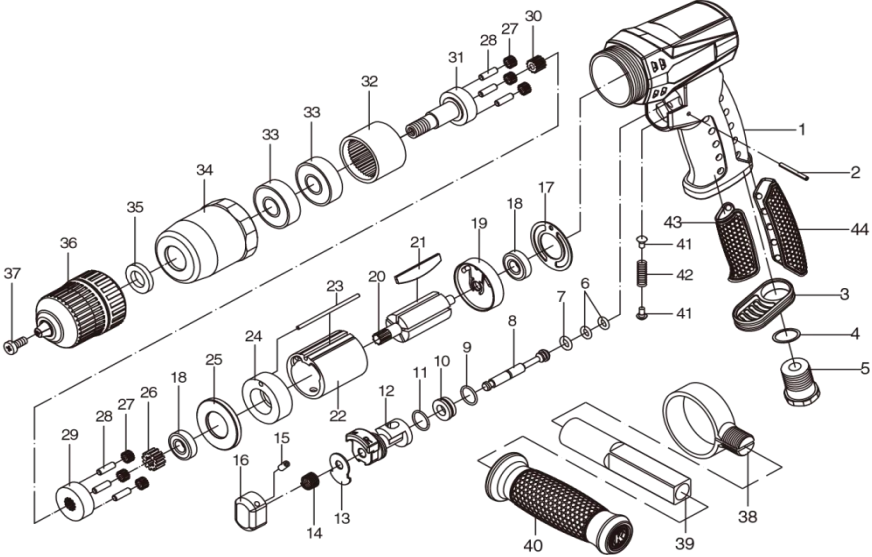

Part No.	Description	Qty.
1	Main housing	1
2	Bolt	1
3	Muffler	1
4	Washer	1
5	Air inlet	1
6	O-ring	2
7	O-ring	1
8	Valve stem	1
9	O-ring	1
10	Screw	1
11	O-ring	1
12	F/R lever	1
13	Steel plate	1
14	Spring	1
15	Screw	1
16	Trigger	1
17	Gasket	1
18	Bearing	2
19	Rear plate	1
20	Rotor	1
21	Rotor blade	5
22	Cylinder	1

Part No.	Description	Qty.
23	Set pin	1
24	Front plate	1
25	Bushing	1
26	Major gear	1
27	Minor gear	6
28	Gear pin	6
29	Gear seat	1
30	Gear	1
31	Work spindle	1
32	Ring gear	1
33	Bearing	2
34	Clamp nut	1
35	Cushion	1
36	Chuck	1
37	Set screw	1
38	Brass ring	1
39	Side handle	1
40	Handle grip	1
41	Trigger nut	2
42	Spring	1
43	Front grip	1
44	Back grip	1

1/2" AIR DRILL

Erbauer

DECLARATION OF CONFORMITY

We, Importer
Kingfisher International Products B.V.
Rapenburgerstraat 175E 1011 VM Amsterdam
The Netherlands

Declare that the product
Description: **1/2" Air Drill**
Model: **ERN635ATL-I**

Complies with the following Directive(s),
EC Machinery Directive **2006/42/EC**

Standard and technical specifications referred to:
EN ISO 11148-3: 2012

Customer Helpline (Freephone)
UK 0800 324 7818 uk@kingfisherservice.com
Eire 1800 932 230 eire@kingfisherservice.com

Authorised Signatory and technical file holder

Date: 09/10/2019

Signature: 

Name / title: Eric Capotummino / Group Quality Director
Kingfisher International Products B.V.
Rapenburgerstraat 175E 1011 VM Amsterdam The Netherlands



1/2" AIR DRILL

Erbauer

Manufacturer, Fabricant, Producent,
Producător, Fabricante:

UK Manufacturer:
Kingfisher International Products Limited
3 Sheldon Square
London
W2 6PX
United Kingdom

EU Manufacturer:
Kingfisher International Products B.V.
Rapenburgerstraat 175E
1011 VM Amsterdam
The Netherlands



www.diy.com

www.screwfix.com

To view instruction manuals online,
visit www.kingfisher.com/products

1/2" AIR DRILL

Erbauer

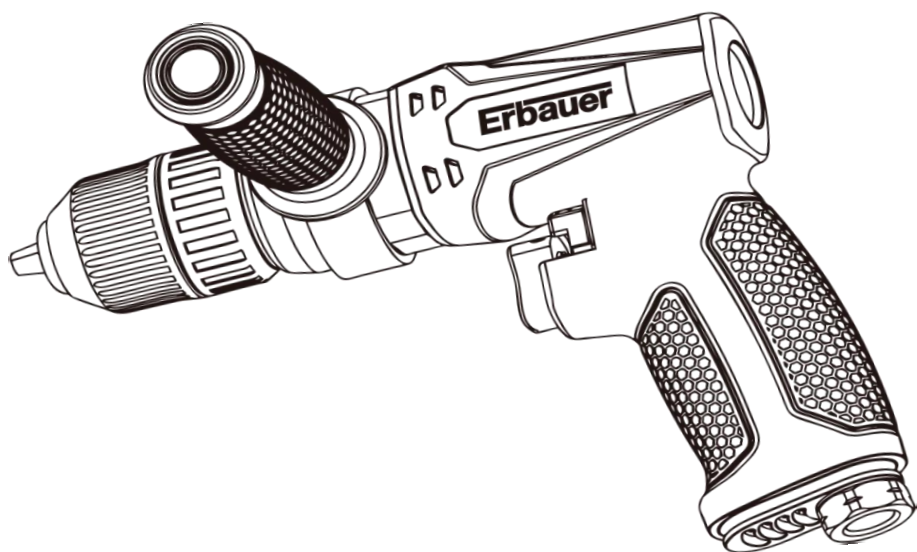

ERN635ATL-I

2ans
de garantie

PERCEUSE PNEUMATIQUE 1/2"

Erbauer

Nous vous remercions d'avoir choisi un outil électrique de qualité Kingfisher International Products B.V.. Ce produit offrira à l'utilisateur un service fiable, mais pour sa tranquillité d'esprit, cet outil électrique **Erbauer** est couvert par une garantie de 2 ans, dont les modalités sont détaillées ci-dessous.

Si ce produit présente un défaut durant la période de garantie, contactez votre revendeur.

Veillez conserver ce manuel pour le cas où vous devriez à l'avenir vous reporter aux informations de sécurité, d'entretien ou de garantie.

GARANTIE

Ce produit **Erbauer** est couvert par une garantie de 2 ans. Si votre produit présente un défaut pendant cette période, vous devez dans un premier temps contacter le détaillant chez qui l'article a été acheté. Cette garantie exclut expressément les dommages causés par :

- L'usure normale
- Une utilisation inappropriée ou une négligence
- Un manque d'entretien
- La défaillance d'articles consommables (tels que les batteries)
- Les dommages accidentels
- Les dommages esthétiques
- Le non-respect des directives du fabricant
- La perte de l'usage des biens

Les consommables fournis avec ce produit sont exclus de toute garantie offerte.

Cette garantie n'affecte pas vos droits statutaires. Cette garantie est valable uniquement au Royaume-Uni, en France, en Pologne, en Allemagne, en Roumanie, en Espagne, au Portugal et en Irlande.

PERCEUSE PNEUMATIQUE 1/2"

RÈGLES GÉNÉRALES DE SÉCURITÉ



AVERTISSEMENT !

- Une mauvaise utilisation ou un entretien incorrect de cet outil pourrait causer des blessures et/ou des dommages matériels. Lire et assimiler tous les avertissements et toutes les instructions d'utilisation avant d'utiliser cet outil.
- L'utilisation de cet outil implique de toujours respecter ces précautions de sécurité de base pour réduire le risque de blessures et/ou de dommages matériels.

Exigences relatives à l'espace de travail

1. Toujours travailler dans un endroit propre, sec et bien ventilé, exempt de matériaux combustibles. Ne jamais faire fonctionner l'outil à proximité de substances inflammables comme de l'essence, du naphta, du solvant de nettoyage, etc.
2. S'habiller de manière appropriée. Ne pas porter de vêtements amples. Attacher ou couvrir les cheveux longs, retirer les bijoux, colliers, etc., qui pourraient se prendre dans l'outil.
3. Maintenir la zone de travail bien éclairée et exempte de tout encombrement. Les glissades, les trébuchements et les chutes sont les principales causes de blessures sur le lieu de travail. Noter la présence d'un flexible d'air laissé sur le passage ou sur la surface de travail.
4. S'assurer qu'il n'y a pas de câbles électriques, de tuyaux de gaz, etc., susceptibles de représenter un risque s'ils étaient endommagés suite à l'utilisation de l'outil.
5. Maintenir les visiteurs à une distance de sécurité par rapport à la zone de travail. Tenir les enfants à l'écart.

Utilisation d'outils pneumatiques

1. Rester vigilant et faire preuve de bon sens. Rester attentif à la tâche en cours. Ne pas utiliser l'outil dans un état de fatigue ou sous l'influence de drogues, d'alcool ou de médicaments.
2. Ne pas se pencher. Garder des appuis et l'équilibre à tout moment.
3. Toujours porter des lunettes de protection contre les particules volantes projetées devant et sur le côté pendant l'utilisation de l'outil. Il est également conseillé de porter des protections auditives.
4. Ne jamais utiliser d'oxygène, de dioxyde de carbone, de gaz combustibles ou tout autre type de gaz en bouteille comme source d'alimentation pour cet outil.
5. Toujours vérifier avant d'utiliser cet outil que la source d'air a été ajustée à la plage nominale de pression d'air. Ne jamais brancher l'outil à une source d'air susceptible de dépasser 200 psi.
6. Ne pas brancher le flexible d'alimentation en air de l'outil avec le doigt sur la gâchette.
7. Ne pas dépasser la pression de fonctionnement maximale de 90 psi/6,3 bar de l'outil. Une pression excessive réduirait la durée de vie de l'outil et/ou risquerait d'entraîner une situation dangereuse.

PERCEUSE PNEUMATIQUE 1/2"

8. Ne jamais laisser l'outil en fonctionnement sans surveillance. Débrancher le flexible d'air lorsque l'outil n'est pas utilisé.
9. Tenir le flexible d'alimentation en air à l'écart des sources de chaleur, des huiles et des bords tranchants.
10. Vérifier que le flexible d'alimentation en air ne présente aucun signe d'usure et/ou de fuites avant chaque utilisation. S'assurer que toutes les connexions sont bien serrées et sécurisées.
11. Ne pas utiliser d'outil pour tout autre usage que celui pour lequel il a été conçu.
12. Ne pas apporter de modifications à l'outil.
13. Toujours débrancher l'outil de l'alimentation en air avant de remplacer un accessoire, d'effectuer une opération de réparation et d'entretien, de passer à un autre espace de travail, ou de transmettre l'outil à une autre personne.
14. Ne jamais utiliser l'outil s'il est défectueux, endommagé ou s'il ne fonctionne pas correctement.
15. Rechercher tout défaut d'alignement ou blocage des pièces mobiles, toute rupture des pièces ou tout autre état susceptible d'affecter le fonctionnement de l'outil électrique. S'il est endommagé, faire réparer l'outil avant utilisation.
16. Tenir les pièces de fonctionnement de l'outil loin des mains et du corps.
17. Ne pas transporter l'outil en le tenant par le flexible d'air.
18. Ne pas exercer une pression excessive sur l'outil. Laisser l'outil exécuter le travail à la vitesse pour laquelle il a été conçu.
19. Ne retirer aucune étiquette de l'outil. Les remplacer si elles sont illisibles ou endommagées.
20. Toujours entretenir l'outil avec soin. Le garder propre pour garantir les meilleures performances, en toute sécurité.
21. Il est déconseillé de placer les accouplements à changement rapide directement au niveau de l'admission d'air, car ils ajoutent du poids et peuvent casser sous l'effet des vibrations.
22. Cet outil vibre à l'usage. Un fonctionnement continu de cet outil pourrait être nocif pour les mains ou les bras. Arrêter d'utiliser l'outil en cas de sensation de malaise, de picotement ou de douleur. Reprendre le travail après avoir récupéré. Consulter un médecin en cas d'apparition de symptômes graves.

Consignes de sécurité pour la perceuse pneumatique

1. Toujours utiliser la perceuse pneumatique de la manière et pour les fonctions décrites dans ce manuel.
2. Toujours s'assurer que l'outil est débranché de l'alimentation d'air avant de remplacer les forets.
3. Utiliser uniquement les forets autorisés avec une arête vive. Ne jamais utiliser de forets émoussés qui nécessitent une pression excessive et peuvent se briser par fatigue.
4. Si nécessaire, utiliser des colliers, des étaux ou des dispositifs appropriés pour fixer fermement la pièce.
5. Tenir fermement l'outil. Se servir des deux mains pour contrôler la perceuse pneumatique si nécessaire.

PERCEUSE PNEUMATIQUE 1/2"

6. Ne jamais transporter l'outil en le tenant par le flexible d'alimentation en air.
7. Toujours débrancher l'outil de l'alimentation en air lorsqu'il ne doit pas être utilisé immédiatement afin d'éviter un démarrage accidentel.
8. Toujours s'assurer que l'outil s'est complètement arrêté avant de le poser après utilisation.
9. Ne pas jeter les consignes de sécurité, les remettre à l'opérateur.
10. Toujours conserver ce produit dans un endroit sec et sûr, hors de la portée des enfants ou des opérateurs non formés.

ALIMENTATION EN AIR

Se reporter à la disposition du circuit pneumatique standard recommandée ci-dessous.



AVERTISSEMENT ! L'air comprimé peut être dangereux. Veiller à se familiariser avec toutes les précautions relatives à l'utilisation de compresseurs et des alimentations en air comprimé.

1. Utiliser uniquement une source d'alimentation en air comprimé propre, sec et régulé.
2. Les compresseurs d'air utilisés avec l'outil doivent se conformer aux directives de sécurité appropriées de la Communauté Européenne.
3. Vérifier que le compresseur d'air utilisé pour faire fonctionner l'outil fournit la puissance d'alimentation correcte (CFM).
4. Mettre l'outil en position d'arrêt avant de le raccorder à l'alimentation d'air.
5. Utiliser une pression de fonctionnement normale de 90 psi pour faire fonctionner l'outil. L'utilisation d'air impur sous haute pression raccourcit la durée de vie de l'outil en raison d'une usure plus rapide et peut également nuire à la sécurité.
6. Vidanger l'eau du réservoir du compresseur d'air tous les jours, ainsi que toute condensation dans les conduites d'air. L'eau présente dans la conduite d'air peut pénétrer dans l'outil et endommager ses mécanismes pendant le fonctionnement.
7. Vérifier chaque semaine que le filtre à tamis d'admission d'air de l'outil n'est pas obstrué. Le nettoyer si nécessaire.
8. Il est habituellement recommandé d'utiliser un flexible d'alimentation en air de 3/8" (diamètre intérieur) pour garantir des performances optimales de l'outil.
9. Un flexible d'air long (généralement plus de 8 mètres) peut provoquer une chute de pression pouvant atteindre 15 psi ; il faut donc régler la pression de sortie du compresseur d'air à un niveau plus élevé pour maintenir la pression de fonctionnement requise au niveau de l'outil.
10. Utiliser les flexibles et raccords appropriés. Nous recommandons de ne pas raccorder les accouplements à changement rapide directement à l'outil, car ils risquent de provoquer des pannes dues aux vibrations de l'outil en cours de fonctionnement. Au lieu de cela, ajouter un flexible et raccorder l'accouplement entre l'alimentation en air et le flexible.
11. Vérifier avant chaque utilisation que les flexibles ne sont pas usés. S'assurer que toutes les connexions sont sécurisées.

PERCEUSE PNEUMATIQUE 1/2"

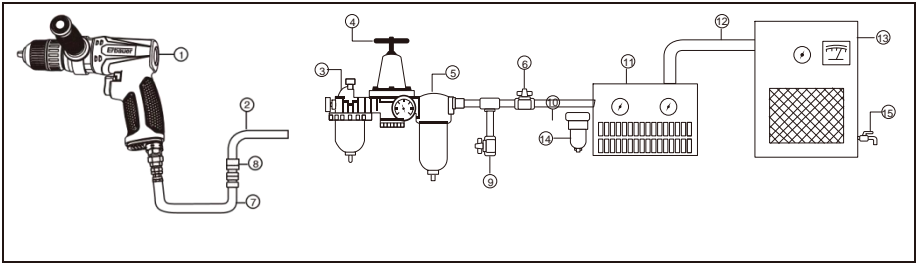

DISPOSITION DU CIRCUIT PNEUMATIQUE :

- | | | |
|-----------------------------------|--------------------------------------|------------------------------------|
| 1. Outil pneumatique | 6. Vanned'arrêt | 11. Sécheur'air |
| 2. Flexible d'air de 3/8" (D. I.) | 7. Flexible de raccordement | 12. Tuyau de 1" ou plus et raccord |
| 3. Huileur | 8. Corps de coupleur et connecteur | 13. Compresseur'd'air |
| 4. Régulateur de pression | 9. Vidangerquotidiennement | 14. Vidangeautomatique |
| 5. Filtre | 10. Tuyau de 1/2" ou plus et raccord | 15. Vidangerquotidiennement |

SYMBOLES

Sur le produit, la plaque signalétique et parmi ces instructions, vous trouverez entre autres les symboles et abréviations suivants. Familiarisez-vous avec ceux-ci afin de réduire les risques tels les blessures et les dommages matériels.

Tr/min	Tours par minute	CFM	Cubic feet per minute (pieds cubes par minute)
PSI	Pound per square inch (livre-force par pouce carré)		
xxWxx	Code de date de fabrication : année de fabrication (20xx) et semaine de fabrication (Wxx)		
NS	Numéro de série		
	Attention/Mise en garde.		Lire le manuel d'instructions
	Porter une protection auditive		Porter une protection oculaire
	Porter des gants de protection	CE	Le produit est conforme aux directives européennes en vigueur et une procédure d'évaluation de la conformité à ces directives a été effectuée.

PERCEUSE PNEUMATIQUE 1/2"

DESCRIPTION DU PRODUIT

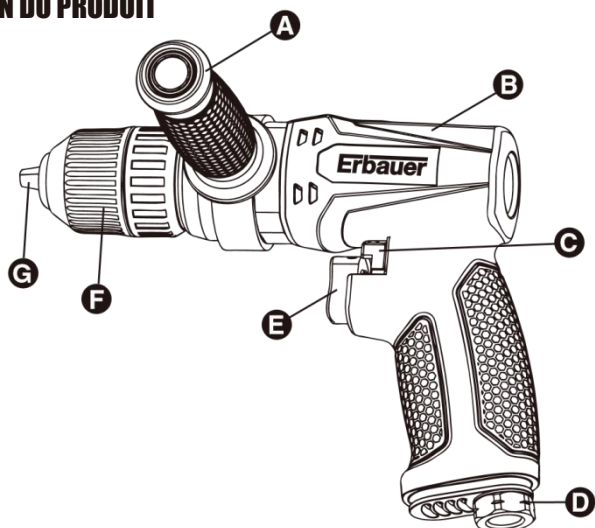

PIÈCE	DESCRIPTION	QUANTITÉ
A	Poignéeauxiliaire	1
B	Perceusepneumatique 1/2"	1
C	Levier avant/arrière	1
D	Admission d'air	1
E	Déclencheur	1
F	Mandrin	1
G	Griffe	1

PERCEUSE PNEUMATIQUE 1/2"

CARACTÉRISTIQUES TECHNIQUES

COMPOSANT	SPÉCIFICATIONS
Taille du mandrin	1,5 - 13 mm
Vitesse maximale sans charge	700 tr/min
Admission d'air	1/4" BSP
Flexible d'air (Diamètre intérieur)	3/8"
Consommation moyenne d'air	5. 5cfm
Pression de fonctionnement	90 psi (6,3 bar)

DONNÉES RELATIVES AU BRUIT ET AUX VIBRATIONS

Niveau de pression acoustique LPA : 87 dB(A) (K=3dB(A))

Niveau de puissance sonore LWA : 98 dB(A)

(K=3dB(A)) Niveau de vibration : 1,0m/s² (K = 1,5m/s²)

- La valeur totale de vibrations déclarée a été mesurée conformément à une procédure de test standard et peut être utilisée pour la comparaison d'un outil avec un autre.
- La valeur totale de vibrations déclarée peut également être utilisée lors d'une évaluation préliminaire d'exposition.



AVERTISSEMENT ! L'émission de vibrations lors de l'utilisation réelle de l'outil électrique peut différer de la valeur déclarée selon la manière dont l'outil est utilisé. La nécessité d'identifier des mesures de sécurité et de protéger l'opérateur se base sur une estimation de l'exposition dans des conditions réelles d'utilisation (en tenant compte de toutes les parties du cycle de fonctionnement, par exemple, lorsque l'outil est éteint, lorsqu'il fonctionne en mode ralenti, en plus du temps de déclenchement).

VIBRATION

La directive européenne sur les agents physiques (vibrations) a été introduite pour réduire les blessures dues au syndrome des vibrations main-bras occasionnées aux utilisateurs d'outils électriques. La directive oblige les fabricants et fournisseurs d'outils électriques à fournir des résultats de test de vibrations à titre indicatif pour permettre aux utilisateurs de prendre des décisions éclairées quant à la durée pendant laquelle un outil électrique peut être utilisé quotidiennement en toute sécurité et quant au choix de l'outil.

La valeur d'émission de vibrations déclarée doit être utilisée comme un niveau minimum et selon les recommandations actuelles sur les vibrations.

La valeur d'émission de vibrations déclarée a été mesurée conformément au test standard mentionné ci-dessus et peut être utilisée pour comparer un outil à un autre. La valeur d'émission de vibrations déclarée peut également être utilisée lors d'une évaluation préliminaire d'exposition.

PERCEUSE PNEUMATIQUE 1/2"



AVERTISSEMENT ! La valeur d'émission de vibrations lors de l'utilisation réelle de l'outil électrique peut différer de la valeur déclarée selon la manière dont l'outil est utilisé. Voici des exemples de conditions pouvant occasionner une différence :

La façon dont l'outil est utilisé et dont les matériaux sont travaillés.

L'état et le bon entretien de l'outil.

L'utilisation de l'accessoire adapté à l'outil et son maintien en bon état.

L'utilisation de l'outil conformément à l'usage auquel il est destiné et à ces instructions.

Cet outil peut occasionner le syndrome des vibrations main-bras s'il n'est pas utilisé correctement



AVERTISSEMENT ! Identifier des mesures de sécurité pour protéger l'opérateur, basées sur une estimation de l'exposition dans des conditions réelles d'utilisation (en tenant compte de toutes les parties du cycle de fonctionnement, par exemple, lorsque l'outil est éteint et lorsqu'il fonctionne en mode ralenti en plus du temps de déclenchement). Remarque : l'utilisation d'autres outils réduit le temps de travail total des utilisateurs sur cet outil. Contribution à la diminution du risque d'exposition aux vibrations.

TOUJOURS utiliser des forets autorisés. Entretien cet outil conformément à ces instructions et le conserver bien lubrifié (le cas échéant).

Planifier les emplois du temps pour répartir toute utilisation d'un outil à fortes vibrations sur un certain nombre de jours.

Surveillance médicale

Tous les employés doivent suivre un programme de surveillance médicale de l'employeur pour permettre d'identifier à un stade précoce les éventuelles affections liées aux vibrations, et ainsi empêcher l'évolution de la maladie et aider les employés à poursuivre leur travail.

UTILISATION PRÉVUE

Cette perceuse pneumatique réversible de 1/2" ERN635ATL est compacte et ergonomique. La poignée de protection en caoutchouc et la poignée latérale réduisent la fatigue à l'utilisation. Elle est dotée d'un mandrin sans clé pour faciliter et accélérer les changements de foret. Elle a été conçue pour percer, roder, aléser, scier et pour d'autres applications de perçage dans l'automobile et le garage. Pour des raisons de sécurité, il est essentiel de lire le manuel dans son intégralité avant la première utilisation et de respecter toutes les instructions qu'il contient.

Ce produit est destiné à une utilisation domestique privée uniquement, et non à des fins commerciales. Il ne doit pas être utilisé à des fins autres que celles décrites.

DÉBALLAGE

1. Déballer tous les éléments et les poser sur une surface plane et stable.

PERCEUSE PNEUMATIQUE 1/2"

2. Retirer tous les matériaux d'emballage et dispositifs d'expédition, le cas échéant.
3. S'assurer que le contenu de livraison est complet et exempt de tout dommage. S'il s'avère que certaines pièces sont manquantes ou endommagées, ne pas utiliser le produit et contacter le revendeur.
4. L'utilisation d'un produit incomplet ou endommagé représente un danger pour les personnes et les biens.
5. S'assurer que vous disposez de tous les accessoires et outils nécessaires pour le montage et le fonctionnement. Cela inclut également un équipement de protection personnel adapté.

PERCEUSE PNEUMATIQUE 1/2"

MONTAGE

1. Monter la poignée auxiliaire (A) sur le foret en faisant d'abord glisser l'anneau en laiton sur l'épaulement plat du corps de l'outil, puis visser la poignée sur la partie filetée de l'anneau en laiton. S'assurer que l'ensemble poignée est bien serré. (voir Figure 1)



REMARQUE : la poignée peut être placée à différentes positions autour de la perceuse. Desserrer d'abord la poignée et régler sa position. La resserrer ensuite.

2. Retirer le capuchon de protection de l'admission d'air (D). (Voir Figure 2)

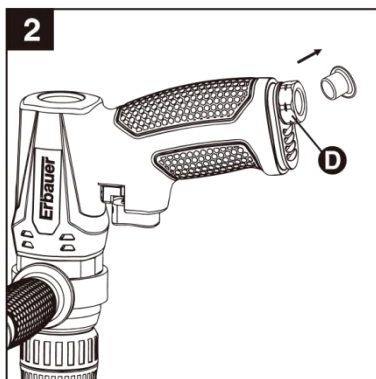
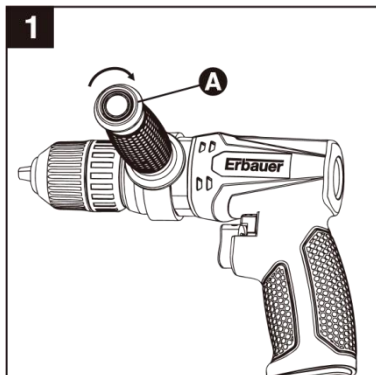

3. Poser un bouchon mâle à la main dans l'admission d'air (D). (Voir Figure 3)



REMARQUE : appliquer du ruban d'étanchéité pour filetages (non fourni) sur la prise mâle et le serrer avec une clé afin d'obtenir un raccordement hermétique. Ne pas trop serrer.

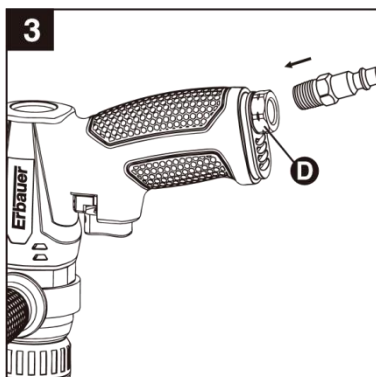

PERCEUSE PNEUMATIQUE 1/2"

4. Appliquer 2 ou 3 gouttes d'huile pour outil pneumatique (non fournie) dans le bouchon mâle avant chaque utilisation. (Voir Figure 4)

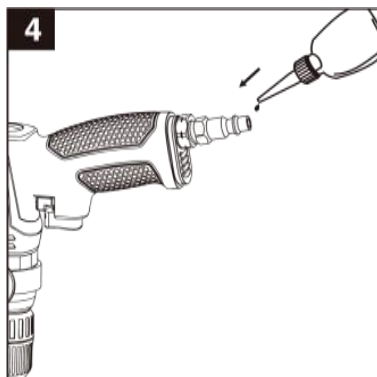

5. Ouvrir la griffe (G) en faisant tourner le mandrin (F) dans le sens antihoraire avec la main. (Voir Figure 5)

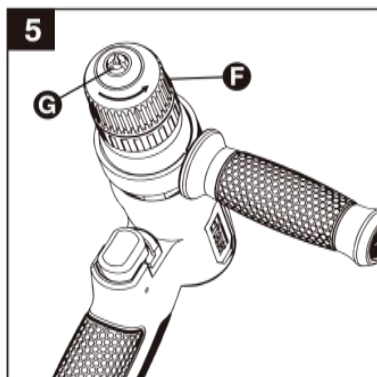

6. Insérer un foret (non fourni) dans la griffe (G) aussi loin que possible et faire tourner le mandrin (F) dans le sens horaire à la main. S'assurer que le foret est bien fixé et bien serré. (Voir Figure 6)



VERTISSEMENT ! Utiliser uniquement des forets prévus pour une vitesse supérieure ou égale à celle de l'outil lui-même.

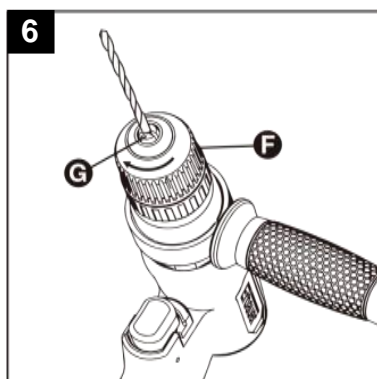

PERCEUSE PNEUMATIQUE 1/2"

7. Brancher le flexible d'alimentation en air sur le bouchon mâle. (Voir Figure 7)

8. Régler la pression de fonctionnement à 90 psi/6,3 bar pour de meilleures performances.



REMARQUE : la pression de fonctionnement correspond à la pression de la conduite d'air réglée

au niveau de l'outil quand celui-ci est en condition de fonctionnement.

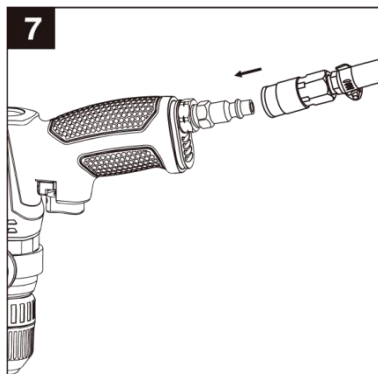

FUNCTIONNEMENT

1. Pousser le levier avant/arrière (C) vers l'avant en position « F ». Appuyer sur la gâchette (E). Le mandrin de l'outil tourne dans le sens horaire pour le perçage de la pièce à travailler. (voir Figure 8)

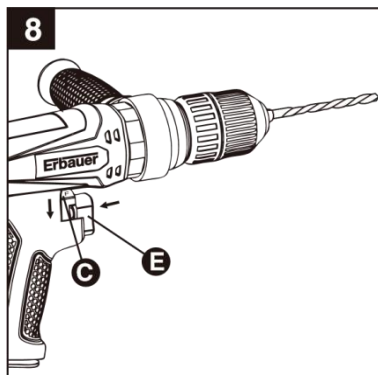

2. Pousser le levier avant/arrière (C) vers l'arrière en position « R ». Appuyer sur la gâchette (E). Le mandrin de l'outil tourne dans le sens antihoraire pour extraire le foret de la pièce à travailler. (Voir Figure 9)

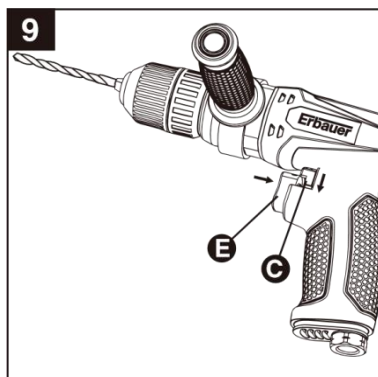

DÉPISTAGE DES PANNES

PROBLÈME	CAUSE POSSIBLE	MESURES CORRECTIVES
L'outil fonctionne lentement ou ne fonctionne pas	<ol style="list-style-type: none"> 1. Présence de gravier ou de gomme dans l'outil. 2. Pas d'huile dans l'outil. 3. Faible pression d'air. 4. Fuite du flexible d'air. 5. Chute de pression. 6. Lame du rotor usée. 7. De l'humidité sort de l'échappement de l'outil. 	<ol style="list-style-type: none"> 1. Rincer l'outil avec de l'huile pour outil pneumatique ou un solvant pour gomme. 2. Lubrifier l'outil. 3. a. Régler le régulateur de l'outil sur le réglage maximum. b. Régler le régulateur du compresseur de l'outil à un maximum de 90 PSI/6,3 BAR. 4. Serrer et étanchéifier les raccords de flexible en cas de fuites. Utiliser du ruban adhésif d'étanchéité. 5. a. S'assurer que le flexible est de la bonne taille. Un flexible long ou des outils utilisant de grandes quantités d'air peuvent nécessiter un flexible de 1/2 in. de diamètre ou plus, en fonction de la longueur totale des flexibles. b. Ne pas utiliser plusieurs flexibles branchés ensemble avec des raccords rapides. Cela provoque une chute de pression supplémentaire et réduit la puissance de l'outil. Brancher directement les flexibles ensemble. 6. Remplacer la lame du rotor. 7. Présence d'eau du réservoir ; vidanger le réservoir. (Voir le manuel du compresseur d'air). Huiler l'outil et le faire tourner jusqu'à ce qu'il n'y ait plus d'eau visible. Huiler à nouveau l'outil et le faire fonctionner pendant 1 à 2 secondes.

ENTRETIEN ET MAINTENANCE

Il est recommandé d'installer un graisseur en ligne sur la conduite d'alimentation en air, afin d'augmenter la durée de vie de l'outil et de le conserver en bon état de fonctionnement. Le graisseur en ligne doit être régulièrement vérifié et rempli d'huile pour outil pneumatique. Pour régler correctement le graisseur en ligne, placer une feuille de papier à côté des orifices d'échappement de l'outil et maintenir le papillon ouvert environ 30 secondes. Le graisseur en ligne est correctement réglé lorsqu'une petite quantité s'accumule sur le papier. Une quantité excessive d'huile doit être évitée.

Dans le cas où il s'avèrerait nécessaire de stocker l'outil pour une période prolongée, il doit alors être lubrifié généreusement. Faire tourner l'outil pendant environ 30 secondes pour s'assurer que l'huile a été répartie uniformément dans l'ensemble de l'outil. L'outil doit être stocké dans un environnement propre et sec.

Lubrifiants recommandés : utiliser de l'huile pour outils pneumatiques ou toute autre huile pour turbine de bonne qualité contenant un agent d'absorption de l'humidité, des inhibiteurs de rouille, un agent mouillant pour métaux et un additif EP (pression extrême).

Nettoyer l'ensemble de l'outil avec un chiffon en coton après chaque utilisation. Conserver l'outil dans un endroit sec et sûr, hors de la portée des enfants.

VUE ÉCLATÉE ET LISTE DES PIÈCES

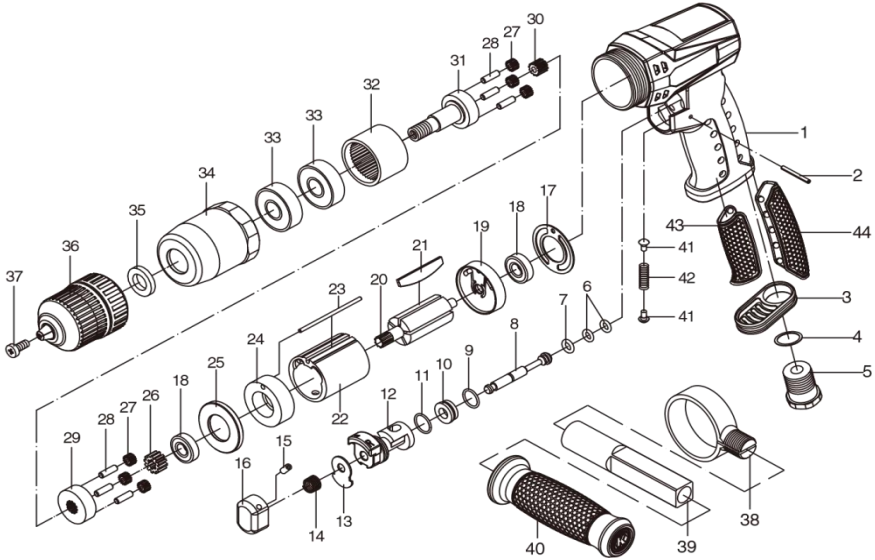

Réf.	Description	Qté.
1	Carter principal	1
2	Boulon	1
3	Silencieux	1
4	Rondelle	1
5	Admission d'air	1
6	Joint torique	2
7	Joint torique	1
8	Tige de soupape	1
9	Joint torique	1
10	Vis	1
11	Joint torique	1
12	Levier avant/arrière	1
13	Plaque en acier	1
14	Ressort	1
15	Vis	1
16	Déclencheur	1
17	Joint d'étanchéité	1
18	Roulement	2
19	Plaque arrière	1
20	Rotor	1
21	Lame de rotor	5
22	Cylindre	1

Réf.	Description	Qté.
23	Axe de réglage	1
24	Plaque avant	1
25	Bague	1
26	Pignonmajeur	1
27	Pignonmineur	6
28	Axe d'engrenage	6
29	Siège du pignon	1
30	Pignon	1
31	Broche de travail	1
32	Couronnedentée	1
33	Roulement	2
34	Écrou de serrage	1
35	Coussin	1
36	Mandrin	1
37	Vis de réglage	1
38	Bague en laiton	1
39	Poignée latérale	1
40	Poignée	1
41	Écrou de la gâchette	2
42	Ressort	1
43	Poignée avant	1
44	Poignée arrière	1

PERCEUSE PNEUMATIQUE 1/2"

Erbauer

DÉCLARATION DE CONFORMITÉ

Nous, l'Importateur
Kingfisher International Products B.V.
Rapenburgerstraat 175E 1011 VM Amsterdam
The Netherlands

Déclarons que le produit
Description : **Perceuse pneumatique 1/2"**
Model: **ERN635ATL-I**

est conforme aux directives suivantes, directive européenne
relative aux machines **2006/42/CE**

Normes et spécifications techniques visées :
EN ISO 11148-3: 2012

Signataire autorisé et détenteur du fichier technique

Date : 09/10/2019

Signature : 

Nom / Titre : Eric Capotummino / Group Quality Director
Kingfisher International Products B.V.
Rapenburgerstraat 175E 1011 VM Amsterdam The Netherlands

CE

PERCEUSE PNEUMATIQUE 1/2"

Erbauer

Manufacturer, Fabricant, Producent,
Producător, Fabricante:

UK Manufacturer:
Kingfisher International Products Limited
3 Sheldon Square
London
W2 6PX
United Kingdom

EU Manufacturer:
Kingfisher International Products B.V.
Rapenburgerstraat 175E
1011 VM Amsterdam
The Netherlands



www.castorama.fr

www.bricodepot.fr

Pour consulter les manuels d'instructions en ligne,
rendez-vous sur le site www.kingfisher.com/products

PERCEUSE PNEUMATIQUE 1/2"

Erbauer

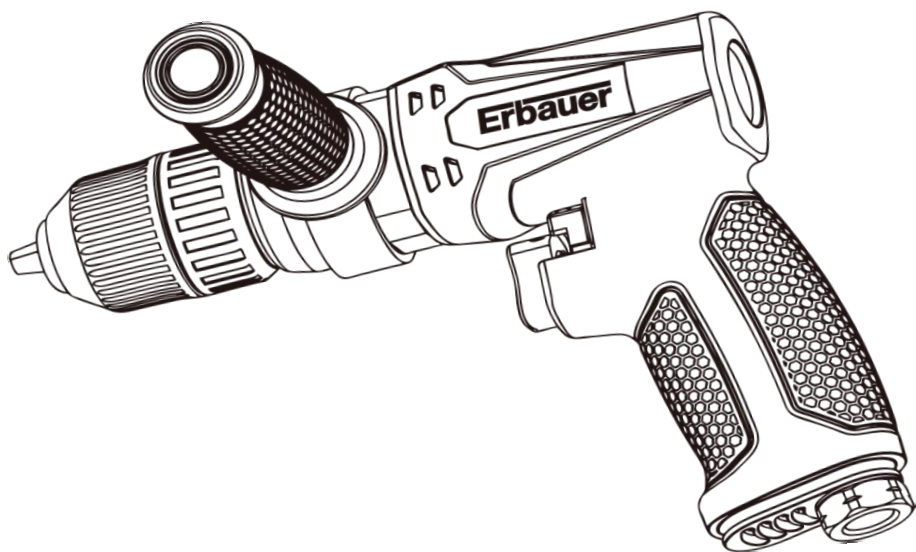

ERN635ATL-I

2 lata
gwarancji

WIERTARKA PNEUMATYCZNA 1/2"

Erbauer

Gratulujemy zakupu wysokiej jakości narzędzia firmy Kingfisher International Products B.V.. Narzędzie **Erbauer** powinno charakteryzować się odpowiednią niezawodnością, jednak w celu zwiększenia poczucia pewności zostało objęte 2-letnią gwarancją, której warunki określono poniżej.

Jeśli w okresie gwarancji dojdzie do usterki produktu, należy skontaktować się ze sprzedawcą.

Niniejszą instrukcję należy zachować w celu ewentualnego późniejszego skorzystania z informacji w zakresie bezpieczeństwa, konserwacji lub gwarancji.

GWARANCJA

Produkt **Erbauer** jest objęty 2-letnią gwarancją. Jeśli w tym okresie dojdzie do usterki produktu, należy najpierw skontaktować się ze sprzedawcą, u którego został zakupiony. Niniejsza gwarancja w szczególności wyklucza straty wynikające z następujących okoliczności:

- naturalne zużycie;
- użytkowanie niezgodne z przeznaczeniem;
- brak konserwacji okresowej;
- usterki elementów eksploatacyjnych (takich jak akumulatory);
- uszkodzenie w wyniku wypadku;
- uszkodzenia kosmetyczne;
- nieprzestrzeganie wskazówek producenta;
- strata związana z użytkowaniem towarów.

Gwarancja nie obejmuje materiałów eksploatacyjnych dostarczonych z urządzeniem. Niniejsza gwarancja nie wpływa na prawa użytkownika wynikające z obowiązujących przepisów. Niniejsza gwarancja obowiązuje wyłącznie w Wielkiej Brytanii, Francji, Polsce, Niemczech, Rumunii, Hiszpanii, Portugalii i Irlandii.

WIERTARKA PNEUMATYCZNA 1/2"

OGÓLNE ZASADY BEZPIECZEŃSTWA



OSTRZEŻENIE!

- Nieprawidłowa obsługa lub konserwacja narzędzia może spowodować obrażenia ciała i/lub uszkodzenia mienia. Przed rozpoczęciem użytkowania tego narzędzia należy uważnie przeczytać wszystkie ostrzeżenia oraz instrukcje dotyczące obsługi.
- Podczas użytkowania tego narzędzia należy zawsze przestrzegać podstawowych środków ostrożności, aby ograniczyć ryzyko obrażeń ciała i/lub uszkodzenia mienia.

Warunki w miejscupracyp

1. Zawsze pracować w czystym, suchym i dobrze wentylowanym miejscu, wolnym od łatwopalnych materiałów. Nigdy nie użytkować tego narzędzia w pobliżu łatwopalnych substancji, takich jak benzyna, nafta, rozpuszczalniki do czyszczenia itp.
2. Stosować odpowiednią odzież. Nie nosić luźnej odzieży. Upiąć lub ostonić długie włosy, jak również zdjąć biżuterię, naszyjniki i inną biżuterię, która mogłaby zostać pochwycona przez narzędzie.
3. Zadbać o prawidłowe oświetlenie i porządek w miejscu pracy. Główną przyczyną obrażeń w miejscu pracy są poślizgnięcia, potknięcia i upadki. Zwracać uwagę na węże powietrza pozostawione na podłodze lub powierzchni roboczej.
4. Upewnić się, że nie są to kable elektryczne, przewody gazowe itp., które w przypadku uszkodzenia przez narzędzie mogłyby spowodować zagrożenie.
5. Osoby postronne muszą zachować bezpieczną odległość od miejsca pracy. Nie zezwalać, aby w pobliżuprzebywałdzieci.

Użytkowanienarzędzipneumatycznych

1. Zachowywać ostrożność i rozsądek. Zwracać uwagę na wykonywane czynności. Nie obsługiwać narzędzia w stanie zmęczenia lub też pod wpływem narkotyków, alkoholu bądź leków.
2. Nie sięgać zbyt daleko. Zawsze zachowywać równowagę i prawidłową pozycję stóp.
3. Podczas użytkowania narzędzia zawsze stosować środki ochrony wzroku zapewniające ochronę przed cząstkami padającymi z przodu i z boku. Należytakżestosowaćśrodkiochronysłuchu.
4. Jako źródła zasilania tego narzędzia nigdy nie używać tlenu, dwutlenku węgla, łatwopalnych gazów ani jakichkolwiek gazów w butlach.
5. Przed użyciem tego narzędzia bezwzględnie sprawdzić, czy źródło powietrza zostało wyregulowane zgodnie ze znamionowym zakresem ciśnienia. Nigdy niepodłączaczródlapowietrza o wydajności powyżej 200 psi.
6. Nie podłączać węża powietrza do narzędzia podczas trzymania palca na spuście.
7. Nie przekraczać maksymalnego ciśnienia roboczego wynoszącego dla tego narzędzia 90 psi/6,3 bara. Nadmierne ciśnienie powoduje skrócenie żywotności narzędzia i/lub może doprowadzić do niebezpiecznych sytuacji.

WIERTARKA PNEUMATYCZNA 1/2"

8. Nigdy nie pozostawiać działającego narzędzia bez nadzoru. Po zakończeniu pracy odłączyć wąż powietrza.
9. Nie zbliżać węża powietrza do źródeł ciepła, olejów ani ostrych krawędzi.
10. Przed każdym użyciem sprawdzić wąż powietrza pod kątem zużycia i/lub szczelności. Upewnić się, że wszystkie połączenia są szczelne i bezpieczne.
11. Nie używać narzędzia do celów niezgodnych z jego przeznaczeniem.
12. Nie przerabiać ani nie modyfikować narzędzia.
13. Przed wymianą akcesoriów, naprawą/konserwacją, przeniesieniem do innego miejsca pracy lub przekazaniem narzędzia innej osobie bezwzględnie odłączyć narzędzie od źródła powietrza.
14. Nigdy nie używać narzędzia, które jest niesprawne, uszkodzone lub wykazuje nieprawidłowości w działaniu.
15. Sprawdzać ruchome części pod kątem braku wyrównania, zacinań się, uszkodzeń lub jakichkolwiek innych objawów, które mogą mieć wpływ na działanie narzędzia. Jeśli narzędzie jest uszkodzone, przed użyciem przekazać je do naprawy.
16. Nie zbliżać elementów roboczych narzędzia do rąk ani innych części ciała.
17. Nie przenosić narzędzia, trzymając je za wąż powietrza.
18. Nie wywierać zbyt dużego nacisku na narzędzie. Pozwolić narzędziu działać z prędkością zgodną z wartościami znamionowymi.
19. Nie usuwać z narzędzia żadnych etykiet. W przypadku zniszczenia lub uszkodzenia należy je wymienić.
20. Zawsze dbać o odpowiedni stan techniczny narzędzia. Utrzymywać narzędzie w czystości, aby zapewnić jego optymalną wydajność i bezpieczeństwo.
21. Niezalecane jest umieszczanie szybkozłączek bezpośrednio na wlocie powietrza, ponieważ powoduje to zwiększenie wagi i może skutkować uszkodzeniem w wyniku drgań.
22. Narzędzie drga podczas pracy. Ciągłe użytkowanie narzędzia może być szkodliwe dla dłoni i ramion. W przypadku poczucia dyskomfortu, mrowienia lub bólu należy zaprzestać użytkowania narzędzia. Pracę można wznowić po odpoczynku. W przypadku utrzymywania się poważnych objawów należy skontaktować się z lekarzem.

Instrukcje bezpieczeństwa dotyczące wiertarki pneumatycznej

1. Wiertarki pneumatycznej należy zawsze używać zgodnie z tą instrukcją.
2. Przed przystąpieniem do wymiany wiertła bezwzględnie sprawdzić, czy narzędzie jest odłączone od źródła powietrza.
3. Używać wyłącznie przeznaczonych do tego narzędzia wiertła o ostrych krawędziach. Nigdy nie używać stępionych wiertła, ponieważ praca z nimi wymaga wywierania silniejszego nacisku, co grozi pęknięciem wiertła wskutek zmęczenia materiału.
4. W razie potrzeby odpowiednio unieruchomić cięty element przy użyciu zacisków, imadeł lub innych narzędzi.

WIERTARKA PNEUMATYCZNA 1/2"

5. Pewnie trzymać narzędzie. Aby zapewnić sobie pełną kontrolę nad wiertarką pneumatyczną, używać w razie potrzeby obu rąk.
6. Nigdy nie przenosić narzędzia, trzymając je za wąż powietrza.
7. Jeśli narzędzie nie będzie używane przez jakiś czas, odłączyć je od źródła powietrza, aby zapobiec jego przypadkowemu uruchomieniu.
8. Zawsze poczekać na całkowite zatrzymanie narzędzia przed jego odłożeniem.
9. Nie wyrzucać instrukcji bezpieczeństwa – przekazać je operatorowi.
10. Narzędzie należy zawsze przechowywać w suchym i bezpiecznym miejscu niedostępnym dla dzieci i nieprzeszkolonych osób.

ŹRÓDŁO POWIETRZA

Prosimy zapoznać się z przedstawionym poniżej zalecanym typowym układem instalacji pneumatycznej.



OSTRZEŻENIE! Sprężone powietrze może być niebezpieczne. Zapoznać się z wszystkimi środkami ostrożności związanymi z użytkowaniem sprężarek i sprężonego powietrza.

1. Do zasilania narzędzia używać wyłącznie czystego i suchego sprężonego powietrza pochodzącego z regulowanego źródła.
2. Sprężarki powietrza stosowane z tym narzędziem muszą być zgodne z odpowiednimi dyrektywami bezpieczeństwa Wspólnoty Europejskiej.
3. Upewnić się, że sprężarka powietrza używana do zasilania narzędzia zapewnia odpowiedni wydatek.
4. Wyłączyć narzędzie przed podłączeniem go do źródła powietrza.
5. Używać normalnego ciśnienia roboczego dla narzędzia wynoszącego 90 psi. Użycie wysokiego ciśnienia/nieoczyszczonego powietrza spowoduje skrócenie żywotności narzędzia w wyniku szybszego zużycia, a ponadto może doprowadzić do zagrożenia bezpieczeństwa.
6. Codziennie usuwać wodę ze sprężarki powietrza oraz kondensację z przewodów powietrza. Woda zgromadzona w przewodach powietrza może przedostać się do narzędzia i spowodować uszkodzenie jego elementów mechanicznych.
7. Co tydzień czyścić filtr siatkowy na wlocie powietrza. W razie potrzeby czyścić go częściej.
8. Zwykle w celu zapewnienia optymalnej wydajności narzędzia zalecane są węże powietrza o średnicy wewnętrznej 3/8 cala.
9. Długi wąż powietrza (zwykle powyżej 8 metrów) może powodować spadek ciśnienia na poziomie 15 psi. Dlatego, aby utrzymać wymagane ciśnienie robocze w narzędziu, należy wówczas ustawić odpowiednio wyższe ciśnienie na wlocie sprężarki.
10. Używać odpowiednich węży i elementów połączeniowych. Nie zalecamy montowania szybkozłączy bezpośrednio na narzędziu, ponieważ drgania narzędzia podczas pracy mogą spowodować ich uszkodzenie. Lepiej jest dodać odcinek węża i zamontować złączkę pomiędzy nim a źródłem powietrza.
11. Przed każdym użyciem sprawdzić stan węży. Upewnić się, że wszystkie połączenia są bezpieczne.

WIERTARKA PNEUMATYCZNA 1/2"

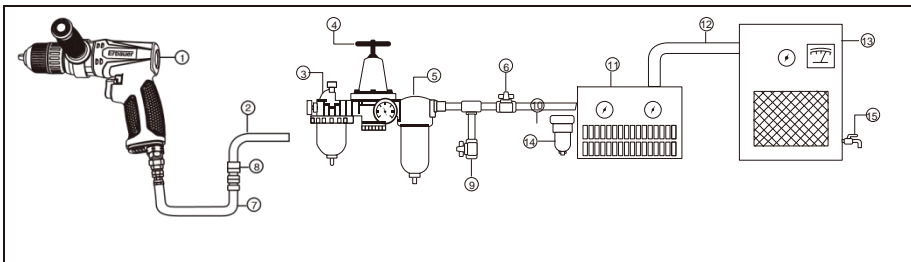

**UKŁAD INSTALACJI
PNEUMATYCZNEJ :**

- | | | |
|--|--|---|
| 1. Narzędzie pneumatyczne | 6. Zawór odcinający | 11. Osuszacz powietrza |
| 2. Wąż powietrza 3/8"
(średnica wewnętrzna) | 7. Odcinek węża | 12. Przewód i złącze 1 cal lub
większe |
| 3. Olejarka | 8. Korpus złączki i złącze | 13. Sprężarka powietrza |
| 4. Regulator ciśnienia | 9. Spust codzienny | 14. Spust automatyczny |
| 5. Filtr | 10. Przewód i złącze 1/2 cala
lub większe | 15. Spust codzienny |

SYMBOLE

Na produkcie, na tabliczce znamionowej oraz w niniejszej instrukcji można znaleźć między innymi poniższe symbole i skróty. Należy zapoznać się z nimi, aby zmniejszyć niebezpieczeństwo obrażeń ciała i uszkodzeń mienia.

RPM	Obrotów na minutę	CFM	Stopysześciennów na minutę
PSI	Funt na cal kwadratowy		
xxWxx	Kod daty produkcji: rok (20xx) oraz tydzień (Wxx) produkcji		
SN	Numer seryjny		
	Przestroga/ostrzeżenie.		Zapoznać się z instrukcją obsługi.
	Stosować środki ochrony słuchu.		Stosować środki ochrony wzroku.
	Stosować rękawice ochronne.		Produkt jest zgodny z odpowiednimi dyrektywami europejskimi oraz z zastosowaną metodą oceny zgodności z tymi dyrektywami.

WIERTARKA PNEUMATYCZNA 1/2"

OPIS PRODUKTU

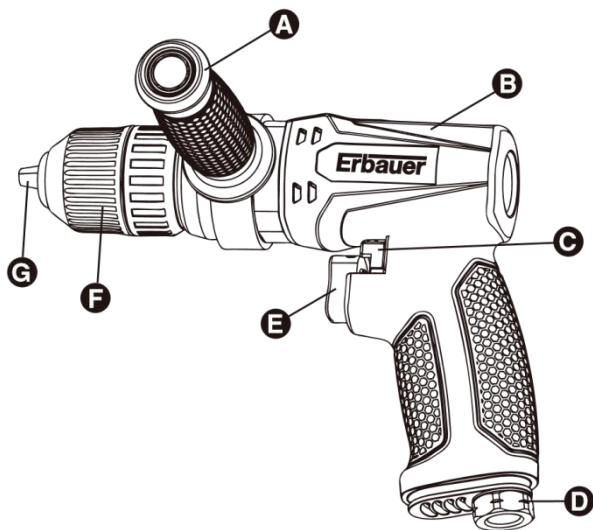

CZĘŚĆ	OPIS	LICZBA
A	Uchwyt pomocniczy	1
B	Wiertarka pneumatyczna 1/2"	1
C	Przełącznik przód/tył	1
D	Wlot powietrza	1
E	Spust	1
F	Uchwyt	1
G	Zacisk	1

WIERTARKA PNEUMATYCZNA 1/2"

DANE TECHNICZNE

PARAMETR/ELEMENT	DANE
Rozmiar uchwytu	1,5–13 mm
Maksymalna prędkość bez obciążenia	700 obr. /min
Włot powietrza	1/4" BSP
Wąż powietrza (średnica wewnętrzna)	3/8"
Średnie zużycie powietrza	5,5 stopy sześć. /min
Ciśnienie robocze	90 psi (6,3 bara)

DANE DOTYCZĄCE POZIOMU HAŁASU I DRGAŃ

Poziom ciśnienia dźwięku LPA: 87 dB(A) (K = 3 dB(A))

Poziom mocy dźwięku LWA: 98 dB(A) (K = 3 dB(A))

Poziom drgań: 1,0 m/s² (K = 1,5 m/s²)

- Deklarowana łączna wartość drgań została zmierzona zgodnie ze standardową metodą testowania i może być wykorzystywana do porównywania poszczególnych narzędzi.
- Deklarowana łączna wartość drgań może być także używana do wstępnej oceny narażenia.



OSTRZEŻENIE! Emisja drgań podczas rzeczywistego użytkowania narzędzia może różnić się od łącznej wartości deklarowanej w zależności od sposobów używania narzędzia. W celu ochrony operatora należy stosować odpowiednie środki bezpieczeństwa na podstawie oceny narażenia na rzeczywiste warunki użytkowania (z uwzględnieniem wszystkich elementów cyklu obsługi, takich jak czas działania, czas wyłączenia narzędzia oraz czas pracy jałowej).

DRGANIA

Jako pomoc w ograniczeniu urazów związanych z chorobą vibracyjną u użytkowników narzędzi została opracowana europejska dyrektywa dotycząca czynników fizycznych (drgań). Ta dyrektywa wymaga od producentów i dostawców narzędzi podawania orientacyjnych wyników testów drgań, aby umożliwić użytkownikom podjęcie świadomej decyzji w zakresie bezpiecznego czasu użytkowania narzędzia w ciągu dnia oraz wyboru narzędzia.

Deklarowana wartość emisji drgań powinna być stosowana jako poziom minimalny wraz z aktualnymi wskazówkami dotyczącymi drgań.

Deklarowana wartość emisji drgań została zmierzona zgodnie z powyższym standaryzowanym testem i może być stosowana do porównywania poszczególnych narzędzi.

Deklarowana wartość emisji drgań może być także używana do wstępnej oceny narażenia.

WIERTARKA PNEUMATYCZNA 1/2"



OSTRZEŻENIE! Wartość emisji drgań podczas rzeczywistego użytkowania narzędzia może różnić się od wartości deklarowanej w zależności od sposobów używania narzędzia podanych w poniższych przykładach i innych czynników.

Sposób użytkowania narzędzia oraz obrabiane materiały.

Narzędzie w dobrym stanie i odpowiednio konserwowane.

Użycie prawidłowych akcesoriów do narzędzia oraz zapewnienie dobrego stanu narzędzia.

Narzędzie używane zgodnie z przeznaczeniem oraz niniejszą instrukcją.

Nieodpowiednia obsługa narzędzia może doprowadzić do choroby vibracyjnej.



OSTRZEŻENIE! W celu ochrony operatora należy stosować odpowiednie środki bezpieczeństwa na podstawie oceny narażenia na rzeczywiste warunki użytkowania (z uwzględnieniem wszystkich elementów cyklu obsługi, takich jak czas działania, czas wyłączenia narzędzia oraz czas pracy jałowej). Uwaga: korzystanie z innych narzędzi powoduje skrócenie łącznego czasu użytkowania tego narzędzia przez operatora, pomagając ograniczyć ryzyko narażenia na drgania.

ZAWSZE używać ostrych wiertel przeznaczonych do tej wiertarki. Konserwować narzędzie zgodnie z niniejszą instrukcją i zapewnić jego prawidłowe smarowanie (o ile jest to wymagane).

Zaplanować pracę, aby rozłożyć korzystanie z narzędzi powodujących silne drgania na wiele dni.

Kontrola zdrowia

Wszyscy pracownicy powinni uczestniczyć w prowadzonym przez pracodawcę programie kontroli zdrowia, który pozwala diagnozować choroby związane z drganiami na wczesnym etapie i zapobiegać postępowaniu choroby, a także pomaga pozostać osobom zatrudnionym w pracy.

PRZEWIDYWANE UŻYCIE

Dwukierunkowa wiertarka pneumatyczna 1/2" ERN635ATL charakteryzuje się niewielkimi wymiarami, ergonomiczną konstrukcją oraz zastosowaniem uchwyty bezkluczykowego. Gumowy uchwyt zabezpieczający i uchwyt boczny zapobiegają zmęczeniu podczas pracy. Bezkluczykowy uchwyt zapewnia szybką i łatwą wymianę wiertel. Przewidywane użycie obejmuje wiercenie, honowanie, rozwiercanie, wycinanie otworów i inne prace związane z wierceniem w serwisach samochodowych oraz w innych zastosowaniach warsztatowych. Ze względów bezpieczeństwa bardzo ważne jest zapoznanie się z całą instrukcją obsługi przed rozpoczęciem użytkowania produktu oraz przestrzeganie wszystkich zawartych w niej wytycznych.

Produkt jest przeznaczony tylko do prywatnego użytku domowego; nie jest przeznaczony do zastosowań komercyjnych. Nienależy go stosować do celów innych niż wskazane.

WIERTARKA PNEUMATYCZNA 1/2"

ROZPAKOWYWANIE

1. Rozpakować wszystkie elementy i ułożyć je na płaskiej, stabilnej powierzchni.
2. Usunąć wszystkie materiały pakunkowe i ewentualne elementy transportowe.
3. Upewnić się, że zawartość opakowania jest kompletna i nieuszkodzona.
W przypadku stwierdzenia braku lub uszkodzenia jakichkolwiek elementów nie korzystać z produktu, lecz skontaktować się ze sprzedawcą.
4. Korzystanie z niekompletnego lub uszkodzonego produktu stwarza zagrożenie dla ludzi i mienia.
5. Upewnić się, że dostępne są wszystkie akcesoria i narzędzia wymagane do montażu i użytkowania. Obejmuje to również odpowiedzialność za bezpieczeństwo.

WIERTARKA PNEUMATYCZNA 1/2"

MONTAŻ

1. Zamontować uchwyt pomocniczy (A).
W tym celu najpierw przesunąć mosiężny pierścień na płaski występ korpusu narzędzia, a następnie nakręcić uchwyt na gwintowaną część mosiężnego pierścienia. Upewnić się, że uchwyt został prawidłowo zamontowany (patrz rys. 1).



UWAGA: uchwyt można zamontować w różnych pozycjach względem wiertarki. Jego pozycję można wyregulować po poluzowaniu. Następnie należy go dokręcić.

2. Zdjąć pokrywkę zabezpieczającą z wlotu powietrza (D). (Patrz rys. 2).

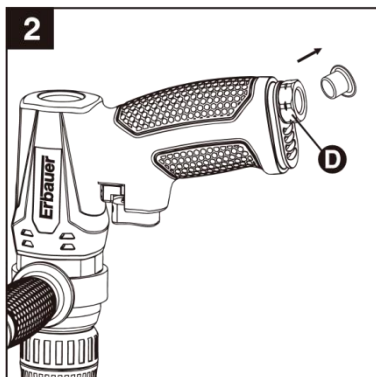
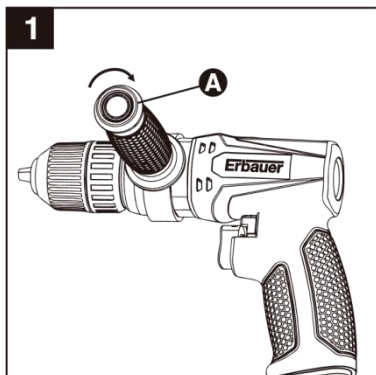

3. Ręcznie zamontować złącze męskie na wlocie powietrza (D). (Patrz rys. 3).



UWAGA: nawinąć na złącze męskie taśmę do uszczelniania gwintów (brak w zestawie), a następnie dokręcić je kluczem, aby zapewnić szczelność połączenia. Nie dokręcać ze zbyt dużą siłą.

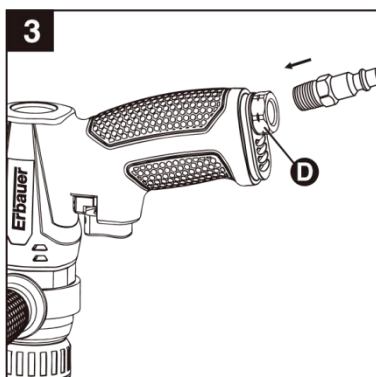

WIERTARKA PNEUMATYCZNA 1/2"

4. Przed każdym użyciem wpuścić do złącza męskiego 2–3 krople oleju do narzędzi pneumatycznych (brak w zestawie). (Patrz rys. 4).

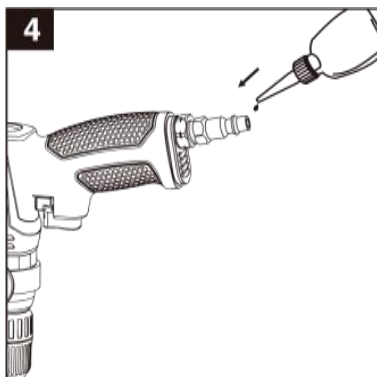

5. Otworzyć zacisk (G), obracając uchwyt (F) ręcznie w lewo. (Patrz rys. 5).

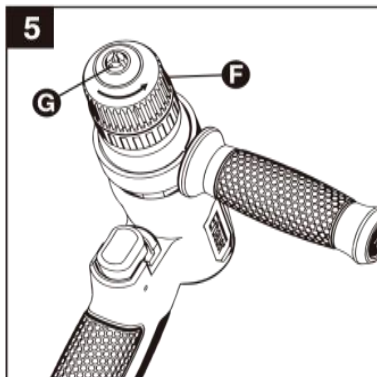

6. Wsunąć wiertło (brak w zestawie) maksymalnie do zacisku (G), a następnie obrócić uchwyt (F) ręcznie w prawo. Upewnić się, że wiertło zostało zamocowane prawidłowo i bez luzów. (Patrz rys. 6).



OSTRZEŻENIE! Należy używać wyłącznie wiertel o znamionowej prędkości obrotowej równej lub większej niż odpowiednie wartości narzędzia.

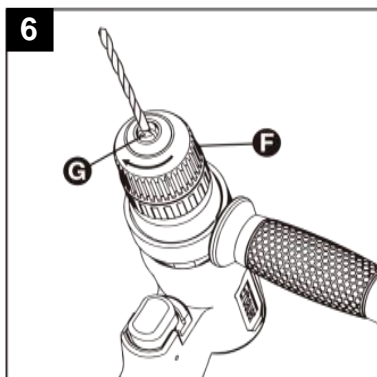

WIERTARKA PNEUMATYCZNA 1/2"

7. Podłączyć wąż powietrza do złącza męskiego. (Patrz rys. 7).

8. Aby zapewnić optymalną wydajność narzędzia, należy ustawić ciśnienie robocze 90 psi/6,3 bara.



UWAGA: ciśnienie robocze oznacza ciśnienie w przewodzie powietrza ustawione dla danych warunków pracy narzędzia.

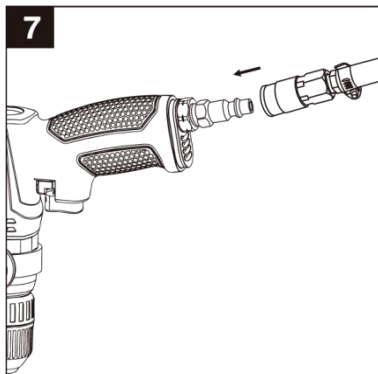

OBŚLUGA

1. Ustawić przełącznik przód/tył (C) w pozycji „F” (przód). Nacisnąć spust (E). Zacisk narzędzia zacznie się obracać w prawo (jest to tryb wiercenia) (patrz rys. 8).

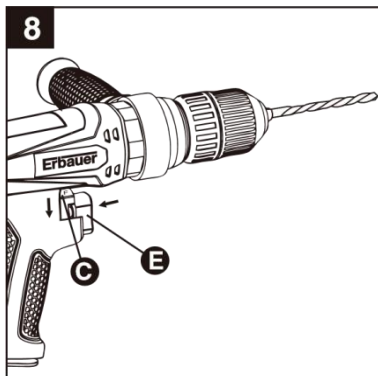

2. Ustawić przełącznik przód/tył (C) w pozycji „R” (tył). Nacisnąć spust (E). Zacisk narzędzia zacznie się obracać w lewo (jest to tryb uwalniania wiertła z obrabianego elementu). (Patrz rys. 9).

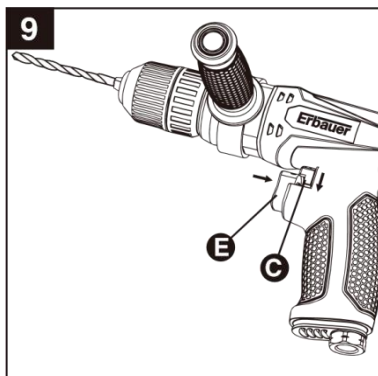

WIERTARKA PNEUMATYCZNA 1/2"

ROZWIĄZYWANIE PROBLEMÓW

PROBLEM	PRAWDOPODOBNA PRZYCZYNA	SPOSÓB POSTĘPOWANIA
Narzędzie nie działa lub działa zbyt wolno.	<p>1. Pył lub żywica w narzędziu.</p> <p>2. Brak oleju w narzędziu.</p> <p>3. Niskie ciśnienie powietrza.</p> <p>4. Nieszczelność węża powietrza.</p> <p>5. Spadki ciśnienia.</p> <p>6. Zużycie łopatki wirnika.</p> <p>7. Wydobywanie się wilgoci z wylotu narzędzia.</p>	<p>1. Przepłukać narzędzie olejem do narzędzi pneumatycznych lub rozpuszczalnikiem do żywicy.</p> <p>2. Nasmarować narzędzie.</p> <p>3. a. Ustawić maksymalną wartość na regulatorze narzędzia. b. Ustawić w regulatorze sprężarki maksymalne ciśnienie narzędzia wynoszące 90 PSI/6,3 BARA.</p> <p>4. W przypadku stwierdzenia nieszczelności należy zacisnąć i uszczelnić elementy połączeniowe węży. Użyć taśmy uszczelniającej.</p> <p>5. a. Użyć węża o odpowiednich wymiarach. W przypadku dłuższych węży lub narzędzi wymagających większej ilości powietrza może być wymagane zastosowanie węża o średnicy wewnętrznej 1/2 cala lub większej – w zależności od całkowitej długości węży. b. Nie używać wielu węży połączonych razem przy użyciu szybkozłączy. Powoduje to dodatkowe spadki ciśnienia i obniżenie mocy narzędzia. Węże należy połączyć bezpośrednio.</p> <p>6. Wymienić łopatkę wirnika.</p> <p>7. Woda w zbiorniku: opróżnić zbiornik. (Patrz instrukcja sprężarki powietrza). Nasmarować narzędzie, uruchomić je i poczekać, aż woda przestanie być widoczna. Ponownienasmarowaćnarzędzieiuruchomić je na 1–2 sekundy.</p>

WIERTARKA PNEUMATYCZNA 1/2"

CZYSZCZENIE I KONSERWACJA

Zalecane jest zainstalowanie szeregowo olejarki na przewodzie źródła powietrza, aby zwiększyć żywotność narzędzia i zapewnić jego stabilną pracę. Olejarkę należy regularnie sprawdzać i napełniać olejem do narzędzi pneumatycznych. Aby prawidłowo wyregulować olejarkę, należy umieścić kartkę papieru obok otworów wylotowych narzędzia i otworzyć przepustnicę na około 30 sekund. Przy prawidłowym ustawieniu olejarki szeregowej na papierze powinna się pojawić niewielka plama oleju. Należy unikać nadmiernych ilości oleju.

Jeśli wymagane jest dłuższe przechowywanie narzędzia, należy je odpowiednio nasmarować. Narzędzie powinno pracować przez około 30 sekund, aby zapewnić odpowiednie rozprowadzenie oleju. Wymagane jest przechowywanie narzędzia w czystym i suchym miejscu.

Zalecane środki smarne: używać oleju do narzędzi pneumatycznych lub innego wysokiej jakości oleju turbinowego zawierającego środki pochłaniające wilgoć, środki chroniące przed korozją, środki zapewniające zwilżanie metalu oraz dodatki wysokociśnieniowe (EP).

Po każdym użyciu należy wyczyścić całe narzędzie przy użyciu bawełnianej szmatki. Narzędzie należy przechowywać w suchym i bezpiecznym miejscu niedostępnym dla dzieci.

WIERTARKA PNEUMATYCZNA 1/2"

WIDOK ROZSTRZELONY I LISTA CZĘŚCI

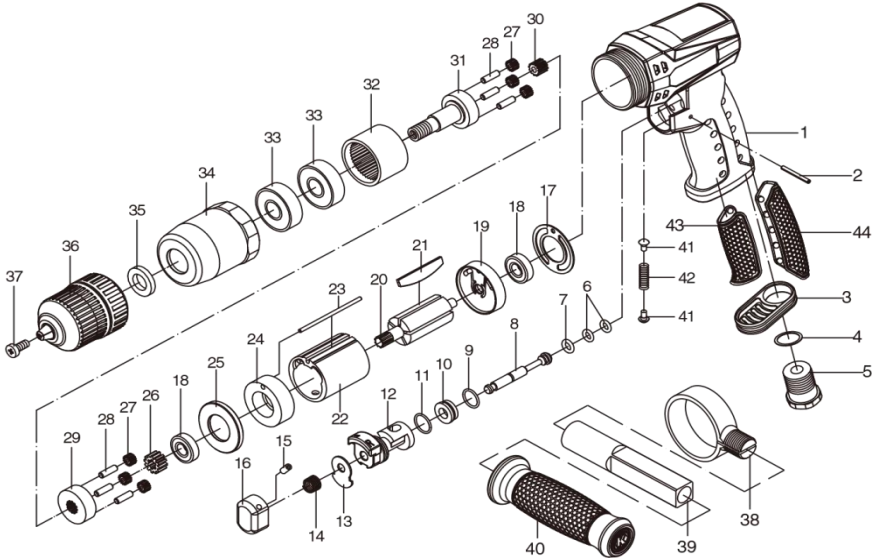

Nr części	Opis	Liczba
1	Obudowagłówna	1
2	Śruba	1
3	Tłumik	1
4	Podkładka	1
5	Wlotpowietrza	1
6	O-ring	2
7	O-ring	1
8	Trzpieńzaworu	1
9	O-ring	1
10	Śruba	1
11	O-ring	1
12	Przełącznikprzód/tył	1
13	Płytkastalowa	1
14	Sprężyna	1
15	Śruba	1
16	Spust	1
17	Uszczelka	1
18	Łożysko	2
19	Płytkatylina	1
20	Wirnik	1
21	Łopatkawirnika	5
22	Cylinder	1

Nr części	Opis	Liczba
23	Trzpieńustalający	1
24	Płytkaprzodnia	1
25	Tuleja	1
26	Kołozębatewiększe	1
27	Kołozębatemniejsze	6
28	Oskołążbatego	6
29	Gniazduprzekładni	1
30	Przekładnia	1
31	Wrzecionorobocze	1
32	Kołokoronowe	1
33	Łożysko	2
34	Nakrętkazaciskowa	1
35	Element tłumiący	1
36	Uchwyt	1
37	Śrubaustawcza	1
38	Pierścieńmosiężny	1
39	Uchwytboczny	1
40	Uchwyt	1
41	Nakrętkaspustu	2
42	Sprężyna	1
43	Uchwytprzedni	1
44	Uchwyttylny	1

WIERTARKA PNEUMATYCZNA 1/2"

Erbauer

DEKLARACJA ZGODNOŚCI

My, importer produktów
Kingfisher International Products B.V.
Rapenburgerstraat 175E 1011 VM Amsterdam
The Netherlands

deklarujemy, że produkt
opis: **Wiertarka pneumatyczna 1/2"**
model: **ERN635ATL-I**

jest zgodny z następującymi dyrektywami:
Dyrektywa maszynowa **2006/42/WE**

Obowiązujące normy i specyfikacje techniczne:
PN-EN ISO 11148-3: 2012

Upoważniony sygnatariusz i posiadacz dokumentacji technicznej

Date : 09/10/2019

Podpis: 

Nazwisko/stanowisko: Eric Capotummino / Group Quality Director
Kingfisher International Products B.V.
Rapenburgerstraat 175E 1011 VM Amsterdam The Netherlands

CE

WIERTARKA PNEUMATYCZNA 1/2"

Erbauer

Manufacturer, Fabricant, Producent,
Producător, Fabricante:

UK Manufacturer:
Kingfisher International Products Limited
3 Sheldon Square
London
W2 6PX
United Kingdom

EU Manufacturer:
Kingfisher International Products B.V.
Rapenburgerstraat 175E
1011 VM Amsterdam
The Netherlands



www.castorama.pl

Aby zapoznać się z instrukcją obsługi online,
odwiedź stronę www.kingfisher.com/products

WIERTARKA PNEUMATYCZNA 1/2"

Erbauer

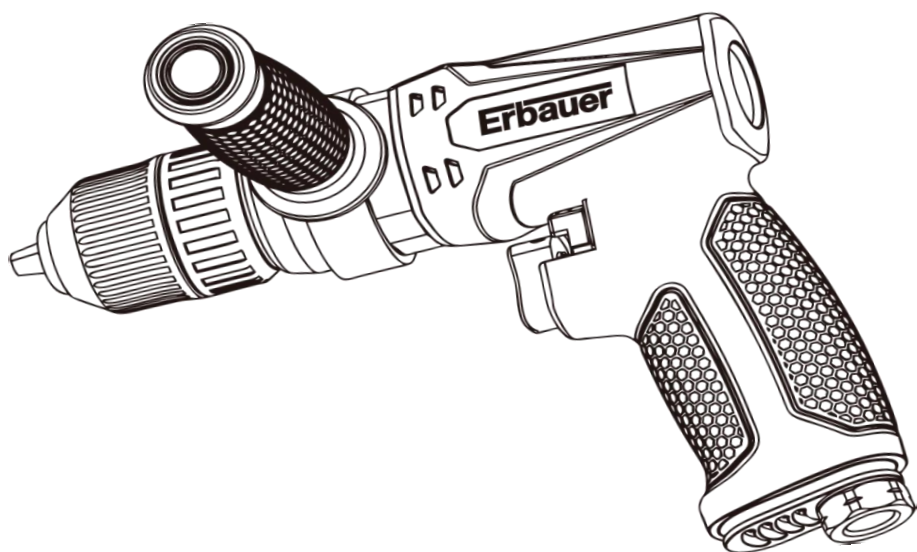

ERN635ATL-I

2 Jahre
Garantie

1/2" DRUCKLUFTBOHRER

Erbauer

Herzlichen Glückwunsch zum Kauf eines Qualitäts-Elektrowerkzeugs von Kingfisher International Products B.V.. Sie haben ein zuverlässiges Produkt erworben. Zu Ihrer Sicherheit gilt für dieses **Erbauer** Elektrowerkzeug eine Garantie von 2 Jahren, deren Bedingungen im Folgenden erläutert werden.

Wenden Sie sich an Ihren Händler, falls an diesem Gerät innerhalb der Garantiezeit Störungen auftreten.

Bewahren Sie dieses Handbuch auf, damit Sie künftig alle Informationen bezüglich Sicherheit, Pflege und Garantie darin nachschlagen können.

GARANTIE

Für dieses **Erbauer** Produkt gilt eine Garantie von 2 Jahren. Setzt während dieses Zeitraums eine Störung am Gerät ein, wenden Sie sich zunächst an den Händler, bei dem der Artikel gekauft wurde.

Von dieser Garantie ausdrücklich ausgenommen sind Verluste verursacht durch:

- Normale Abnutzung
- Zweckentfremdung oder Missbrauch
- Mangelhafte Routinewartung
- Ausfall von Verbrauchsstoffen (wie z. B. Akkus)
- Unbeabsichtigte Beschädigung
- Kosmetische Schäden
- Verstöße gegen die Vorschriften des Herstellers
- Nutzungsausfall der Waren

Mit diesem Produkt mitgelieferte Verbrauchsgüter sind von der Garantie ausgeschlossen. Ihre gesetzlichen Ansprüche bleiben von dieser Garantie unberührt. Diese Garantie gilt nur in Großbritannien, Frankreich, Polen, Deutschland, Rumänien, Spanien, Portugal und Irland.

1/2" DRUCKLUFTBOHRER

ALLGEMEINE SICHERHEITSREGELN



WARNHINWEIS!

- Unsachgemäßer Gebrauch oder unsachgemäße Wartung dieses Werkzeugs kann zu Personen- und/oder Sachschäden führen. Lesen und verstehen Sie alle Warnhinweise und Betriebsanleitungen, bevor Sie dieses Werkzeug benutzen.
- Bei der Benutzung dieses Werkzeugs müssen stets grundlegende Sicherheitsvorkehrungen befolgt werden, um die Gefahr von Personen- und/oder Sachschäden zu verringern.

Arbeitsplatzbedingungen

1. Arbeiten Sie immer an einem trockenen, gut belüfteten Bereich, der frei von brennbaren Werkstoffen ist. Verwenden Sie das Werkzeug nie in der Nähe von brennbaren Substanzen wie Benzin, Naphta, Reinigungsmitteln usw.
2. Tragen Sie geeignete Kleidung. Tragen Sie keine weite Kleidung. Binden Sie lange Haare zusammen oder bedecken Sie sie, entfernen Sie Schmuck, Ketten usw., die sich im Werkzeug verfangen könnten.
3. Der Arbeitsplatz muss gut beleuchtet und ordentlich sein. Ausrutschen, Stolpern und Stürze sind die Hauptursachen für Verletzungen am Arbeitsplatz. Geben Sie darauf Acht, dass sich kein überschüssiger Luftschlauch in Ihrem Weg oder auf der Arbeitsoberfläche befindet.
4. Vergewissern Sie sich, dass keine Stromkabel, Gasleitungen usw. vorhanden sind, die bei einer Beschädigung durch das Werkzeug eine Gefährdung darstellen können.
5. Sorgen Sie dafür, dass alle Besucher den Sicherheitsabstand zum Arbeitsbereich einhalten. Halten Sie Kinder fern.

Verwendung von Druckluftwerkzeugen

1. Seien Sie wachsam und wenden Sie gesunden Menschenverstand an. Achten Sie darauf, was Sie tun. Benutzen Sie das Werkzeug nicht, wenn Sie müde sind oder unter dem Einfluss von Drogen, Alkohol oder Medikamenten stehen.
2. Vermeiden Sie eine instabile Körperhaltung. Sorgen Sie für einen sicheren Stand und halten Sie jederzeit das Gleichgewicht.
3. Tragen Sie immer eine Schutzbrille, die Sie vor herumfliegenden Kleinstteilen von vorne und von der Seite schützt, wenn Sie mit dem Werkzeug arbeiten. Tragen Sie auch einen Gehörschutz.
4. Verwenden Sie zur Stromversorgung dieses Werkzeugs niemals Sauerstoff, Kohlendioxid, brennbare Gase oder andere Flaschengase.
5. Überprüfen Sie vor der Verwendung des Werkzeugs immer, dass die Luftversorgung auf den Nennluftdruckbereich eingestellt wurde. Schließen Sie das Werkzeug niemals an eine Luftversorgung an, die 200 Psi überschreiten kann.
6. Verbinden Sie den Luftzuführschlauch nicht mit dem Werkzeug, während sich Ihr Finger auf dem Auslöser befindet.
7. Überschreiten Sie den maximalen Betriebsdruck von 90 Psi/6,3 Bar für dieses Werkzeug nicht. Übermäßiger Druck verringert die Lebensdauer Ihres Werkzeugs und/oder führt zu einer Gefahrensituation.
8. Lassen Sie das Werkzeug nie unbeaufsichtigt. Entfernen Sie den Luftschlauch, wenn Sie das Werkzeug nicht benutzen.

1/2" DRUCKLUFTBOHRER

9. Halten Sie den Luftzuführschlauch fern von Hitze, Öl und scharfen Kanten.
10. Überprüfen Sie den Luftzuführschlauch vor jedem Gebrauch auf Verschleiß und/oder Lecks. Achten Sie darauf, dass alle Verbindungen dicht und sicher sind.
11. Verwenden Sie das Werkzeug nur für den bestimmungsgemäßen Gebrauch.
12. Nehmen Sie keine Wechsel und/oder Änderungen am Werkzeug vor.
13. Unterbrechen Sie stets die Luftzufuhr zum Werkzeug, bevor Sie Zubehör ersetzen, Reparaturen oder Wartung durchführen, das Werkzeug zu einem anderen Arbeitsplatz bringen oder es an jemand anderen weitergeben.
14. Verwenden Sie das Werkzeug nicht, wenn es defekt oder beschädigt ist oder nicht richtig arbeitet.
15. Kontrollieren Sie, ob bewegliche Teile falsch ausgerichtet sind oder klemmen, ob Teile gebrochen sind oder anderweitig die Funktion des Werkzeugs beeinträchtigen. Lassen Sie bei einem Schaden das Werkzeug warten, bevor Sie es benutzen.
16. Halten Sie die Arbeitsteile des Werkzeugs von Händen und Körper fern.
17. Tragen Sie das Werkzeug nicht am Luftschlauch.
18. Üben Sie keinen übermäßigen Druck auf das Werkzeug aus. Lassen Sie das Werkzeug mit der Frequenz arbeiten, für die es ausgelegt wurde.
19. Entfernen Sie keine Etiketten vom Werkzeug. Ersetzen Sie sie, wenn Sie nicht mehr gut lesbar sind oder beschädigt wurden.
20. Behandeln Sie das Werkzeug mit Sorgfalt. Halten Sie es sauber, damit es weiterhin gut und sicher arbeitet.
21. Es wird nicht empfohlen, Schnellwechsellkupplungen direkt am Luftanschluss anzubringen, da sie zusätzliches Gewicht bedeuten und durch die Schwingung beschädigt werden könnten.
22. Dieses Werkzeug vibriert bei der Benutzung. Ein dauerhafter Gebrauch dieses Werkzeugs könnte schädlich für Ihre Hände oder Arme sein. Verwenden Sie das Werkzeug nicht, wenn Sie sich unwohl fühlen, ein Kribbeln verspüren oder Schmerzen bekommen. Arbeiten Sie weiter, sobald Sie sich erholt haben. Nehmen Sie medizinische Hilfe in Anspruch, wenn ernsthafte Symptome auftreten.

Sicherheitshinweise für Druckluftbohrer

1. Verwenden Sie den Druckluftbohrer genau so und für die Funktionen, die in diesem Handbuch beschrieben sind.
2. Stellen Sie stets sicher, dass das Werkzeug nicht mit der Luftzufuhr verbunden ist, wenn Sie Bohrer wechseln.
3. Verwenden Sie nur geeignete Bohrer mit scharfen Kanten. Verwenden Sie nie stumpfe Bohrer, die einen übermäßigen Druck brauchen und aufgrund der Materialermüdung brechen können.
4. Verwenden Sie, falls nötig, Klemmen, Schraubzwingen oder geeignete Vorrichtungen, um das Werkstück sicher zu befestigen.
5. Halten Sie das Werkzeug gut fest. Benutzen Sie, falls nötig, beide Hände, um den Druckluftbohrer zu kontrollieren.
6. Tragen Sie das Werkzeug nicht am Luftzuführschlauch.

1/2" DRUCKLUFTBOHRER

7. Unterbrechen Sie stets die Luftzufuhr zum Werkzeug, wenn Sie es nicht sofort verwenden, so vermeiden Sie ein ungewolltes Einschalten.
8. Warten Sie immer, bis das Werkzeug vollständig zum Stillstand gekommen ist, bevor Sie es ablegen.
9. Werfen Sie die Sicherheitshinweise nicht weg, geben Sie sie dem Bediener.
10. Bewahren Sie dieses Produkt immer trocken, sicher und außerhalb der Reichweite von Kindern oder nicht angewiesenen Bedienern auf.

LUFTZUFUHR

Weitere Informationen entnehmen Sie dem üblichen unten empfohlenen Luftsystem.



WARNHINWEIS! Druckluft kann gefährlich sein. Machen Sie sich mit allen Vorsichtsmaßnahmen zum Gebrauch von Kompressoren und Druckluftversorgung vertraut.

1. Verwenden Sie zur Stromversorgung nur saubere, trockene, geregelte Druckluft.
2. Druckluftkompressoren, die mit dem Werkzeug verwendet werden, müssen den geltenden EU-Sicherheitsrichtlinien entsprechen.
3. Vergewissern Sie sich, dass der für den Betrieb des Werkzeugs verwendete Druckluftkompressor die richtige Spannung (CFM) liefert.
4. Das Werkzeug muss ausgeschaltet sein, wenn Sie es an die Luftzufuhr anschließen.
5. Verwenden Sie für das Werkzeug den normalen Betriebsdruck von 90 Psi (6,3 Bar). Ein hoher Druck und unsaubere Luft verkürzen durch erhöhten Verschleiß die Lebensdauer des Werkzeugs und können auch eine Sicherheitsgefährdung darstellen.
6. Lassen Sie das Wasser aus dem Druckluftkompressor-Tank sowie das Kondenswasser in den Luftschläuchen täglich ab. Wasser aus dem Luftschlauch kann in das Werkzeug gelangen und die Mechanik im Werkzeug während des Betriebs beschädigen.
7. Reinigen Sie den Siebfilter im Luftanschluss des Werkzeugs wöchentlich bei Verstopfung. Reinigen Sie ihn, wenn erforderlich.
8. Grundsätzlich wird ein Luftanschluss mit einem Innendurchmesser von 3/8" für Luftzufuhr und Luftstrom empfohlen, um die optimale Leistung des Werkzeugs zu erreichen.
9. Ein langer Luftschlauch (normalerweise über 8 Meter) könnte zu einem Druckabfall um 15 Psi führen, deshalb müssen Sie die Druckabgabe des Druckluftkompressors höher einstellen, damit der benötigte Betriebsdruck am Werkzeug erhalten bleibt.
10. Verwenden Sie geeignete Schläuche und Anschlussstücke. Wir empfehlen nicht, Schnellwechselkupplungen direkt am Werkzeug zu montieren, da sie durch Schwingungen am Werkzeug während des Betriebs zu einer Störung führen können. Verwenden Sie stattdessen einen Zwischenschlauch und montieren Sie die Kupplung zwischen Luftzufuhr und Schlauchpeitsche.
11. Überprüfen Sie die Schläuche vor jedem Gebrauch auf Verschleiß. Vergewissern Sie sich, dass alle Verbindungen sicher sind.

1/2" DRUCKLUFTBOHRER

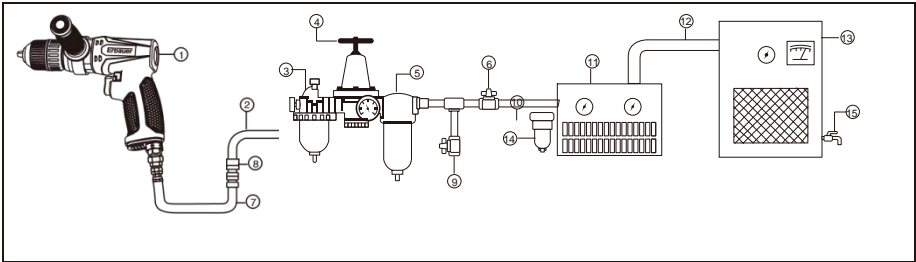

AUFBAU LUFTSYSTEM:

- | | | |
|---|---|--|
| 1. Druckluftwerkzeug | 6. Absperrventil | 11. Lufttrockner |
| 2. Luftschlauch 3/8" (Innendurchmesser) | 7. Schlauchpeitsche größer sowie | 12. Rohrleitung 1" oder Anschlussstück |
| 3. Öler | 8. Kupplungsgehäuse und Anschluss | 13. Druckluftkompressor |
| 4. Druckregler | 9. TäglicherAbfluss | 14. AutomatischerAbfluss |
| 5. Filter | 10. Rohrleitung 1/2" oder größer sowie Anschlussstück | 15. TäglicherAbfluss |

SYMBOLE

Auf dem Gerät, auf dem Typenschild und in dieser Anleitung werden unter anderem die folgenden Symbole und Abkürzungen verwendet. Machen Sie sich mit ihnen vertraut, um die Gefahr von Personen- und Sachschäden zu vermindern.

U/min	Umdrehungen pro Minute	CFM	Kubikfuß pro Minute
PSI	Pfund pro Quadratzoll		
xxWxx	Herstellungsdatumsschlüssel; Herstellungsjahr (20xx) und Kalenderwoche der Produktion (Wxx)		
SN	Seriennummer		
	Vorsicht/Warnhinweis.		LesenSie das Handbuch.
	TragenSieeinenGehörschutz.		TragenSie eine Schutzbrille.
	TragenSieSchutzhandschuhe.		Das Produkt entspricht den geltenden europäischen Normen und ein Verfahren zur Beurteilung der Konformität für diese Normen wurde durchgeführt.

1/2" DRUCKLUFTBOHRER

PRODUKTBESCHREIBUNG

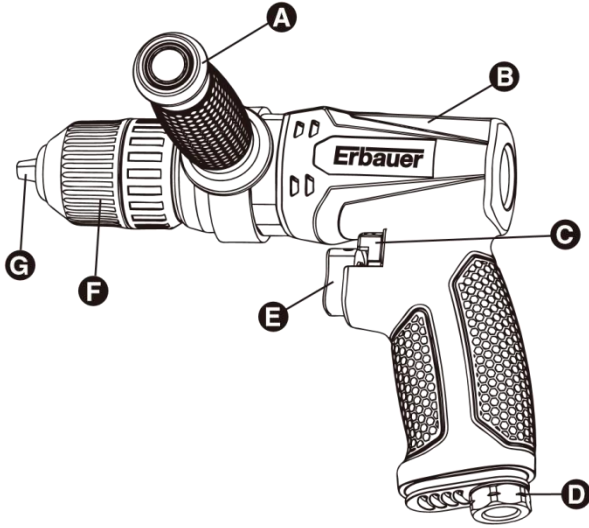

TEIL	BEZEICHNUNG	MENGE
A	Zusatzgriff	1
B	1/2" Druckluftbohrer	1
C	Vorwärts-/Rückwärtshebel	1
D	Luftanschluss	1
E	Auslöser	1
F	Bohrfutter	1
G	Klaue	1

1/2" DRUCKLUFTBOHRER

TECHNISCHE ANGABEN

BAUTEIL	ANGABEN
Bohrfuttergröße	1,5–13 mm
Maximale Leerlaufdrehzahl	700 U/min
Luftanschluss	1/4" BSP
Luftschlauch (Innendurchmesser)	3/8"
Durchschnittlicher Luftverbrauch	5,5 CFM
Betriebsdruck	90 PSI (6,3 Bar)

LÄRM- UND SCHWINGUNGSANGABEN

Schalldruckpegel LPA: 87 dB(A) (K=3 dB(A))

Schalleistungspegel LWA: 98 dB(A) (K=3 dB(A))

Schwingungspegel: 1,0 m/s² (K = 1,5 m/s²)

– Der angegebene Schwingungsgesamtwert wurde gemäß einer Standardtestmethode gemessen und lässt sich für einen Vergleich von Werkzeugen miteinander heranziehen.

– Der angegebene Schwingungsgesamtwert eignet sich auch für eine vorläufige Einschätzung der Schwingungsbelastung.



WARNHINWEIS! Die Schwingungsemission während der tatsächlichen Bedienung des Elektrowerkzeugs kann vom angegebenen Gesamtwert je nach Nutzung des Werkzeugs und je nach Sicherheitsmaßnahmen zum Schutz des Bedieners abweichen, die auf einer geschätzten Gefährdung unter den gegenwärtigen Nutzungsbedingungen beruhen (unter Berücksichtigung aller Elemente eines Betriebszyklus wie z. B. neben den Einschaltzeiten auch Zeiten, in denen das Werkzeug ausgeschaltet ist und in denen es sich im Leerlauf befindet).

SCHWINGUNG

Die europäische Richtlinie zum Schutz vor der Gefährdung durch physikalische Einwirkungen (Schwingung) wurde erlassen, um bei Bedienern von Elektrowerkzeugen das Auftreten des Hand-/Arm-Vibrationssyndroms zu verringern. Die Richtlinie fordert die Hersteller und Lieferanten von Elektrowerkzeugen auf, aussagekräftige Schwingungsprüfresultate vorzulegen, damit Bediener fundierte Entscheidungen in Bezug auf die Auswahl des Werkzeugs und auf die Dauer treffen können, die ein Elektrowerkzeug unbedenklich jeden Tag benutzt werden kann.

Der angegebene Schwingungsemissionswert sollte als Mindestmaß und mit der aktuellen Richtlinie zur Schwingung verwendet werden.

Die angegebene Schwingungsemission wurde im oben erwähnten standardisierten Test gemessen und lässt sich für einen Vergleich von Werkzeugen miteinander heranziehen. Der angegebene Schwingungsemissionswert eignet sich auch für eine vorläufige Einschätzung der Schwingungsbelastung.

1/2" DRUCKLUFTBOHRER



WARNHINWEIS! Der Schwingungsemissionswert bei tatsächlichem Gebrauch des Elektrowerkzeugs kann von dem angegebenen Wert abweichen. Folgende Beispiele geben mögliche Abhängigkeiten an, die zu Abweichungen führen, je nachdem:

Wie das Werkzeug verwendet wird und welche Werkstoffe bearbeitet werden.

Ob das Werkzeug in gutem Zustand und gut gewartet ist.

Ob das richtige Zubehör für das Werkzeug verwendet wird und ob es in gutem Zustand ist.

Ob das Werkzeug bestimmungsgemäß und dieser Anleitung entsprechend verwendet wird.

Dieses Werkzeug kann ein Hand-/Arm-Vibrationssyndrom hervorrufen, wenn es nicht auf angemessene Weise verwendet wird



WARNHINWEIS! Sicherheitsmaßnahmen, die auf einer geschätzten Gefährdung unter den gegenwärtigen Nutzungsbedingungen beruhen (unter Berücksichtigung aller Elemente eines Betriebszyklus wie neben den Einschaltzeiten auch Zeiten, in denen das Werkzeug ausgeschaltet ist und in denen es sich im Leerlauf befindet), dienen dem Schutz des Bedieners. Hinweis dazu: Arbeitet der Bediener zusätzlich mit anderen Werkzeugen, verringert sich die Einsatzdauer dieses Werkzeugs. Maßnahmen zur Minimierung der eigenen Schwingungsgefährdung.

Verwenden Sie **IMMER** geeignete Bohrer. Warten Sie das Werkzeug gemäß dieser Anleitung und schmieren Sie es immer gut (soweit erforderlich).

Teilen Sie die Arbeit so ein, dass sich der intensive Werkzeuggebrauch mit hoher Schwingungsbelastung über mehrere Tage verteilt.

Gesundheitsaufsicht

Vom Arbeitgeber muss ein Gesundheitsplan für alle Mitarbeiter aufgestellt werden, in dem eine frühzeitige Erkennung schwingungsbedingter Erkrankungen, die Verhinderung fortschreitender Erkrankung und präventive Maßnahmen vorgesehen sind, die dazu beitragen, dass die Mitarbeiter arbeitsfähig bleiben.

BESTIMMUNGSGEMÄSSER GEBRAUCH

Der 1/2" schlüssellose reversible Druckluftbohrer ERN635ATL ist kompakt und ergonomisch geformt. Der Schutzgriff aus Gummi und der seitliche Griff sorgen dafür, dass man während des Gebrauchs nicht so schnell ermüdet. Es enthält eine schlüssellose Werkzeugaufnahme für einen schnellen und leichten Bohrerwechsel. Zum bestimmungsgemäße Gebrauch gehören Bohren, Hohnen, Aufbohren, Lochsägen und andere Bohranwendungen im Automobil- und Werkstattbereich. Aus Sicherheitsgründen ist es wichtig, das gesamte Handbuch vor der ersten Inbetriebnahme zu lesen und die Anleitung zu beachten.

Dieses Gerät ist für den privaten Hausgebrauch und nicht für den gewerblichen Einsatz bestimmt. Es darf ausschließlich für die beschriebenen Zwecke verwendet werden.

1/2" DRUCKLUFTBOHRER

AUSPACKEN

1. Packen Sie alle Teile aus und legen Sie sie auf eine ebene, stabile Oberfläche.
2. Entfernen Sie das gesamte Verpackungs- und Versandmaterial.
3. Vergewissern Sie sich, dass die Lieferung vollständig ist und nichts beschädigt ist. Wenn Sie feststellen, dass Teile beschädigt sind oder fehlen, dürfen Sie das Produkt nicht verwenden. Wenden Sie sich an Ihren Händler.
4. Die Verwendung eines unvollständigen oder beschädigten Produkts kann zu Personen- und Sachschäden führen.
5. Überprüfen Sie, ob alle Zubehörteile und Werkzeuge für die Montage und den Betrieb vorhanden sind. Darin ist auch eine geeignete persönliche Schutzausrüstung enthalten.

1/2" DRUCKLUFTBOHRER

MONTAGE

1. Montieren Sie den Zusatzgriff (A) am Bohrer. Schieben Sie dazu zuerst den Messingring über die flache Schulter des Werkzeugkörpers und schrauben Sie anschließend den Griff auf dem Gewindeteil des Messingrings fest. Vergewissern Sie sich, dass der Griff fest sitzt (Siehe Abb. 1)



HINWEIS: Sie können den Griff an verschiedenen Stellen entlang des Bohrers befestigen. Lösen Sie zuerst den Handgriff und stellen Sie die Position ein. Ziehen Sie ihn dann wieder fest.

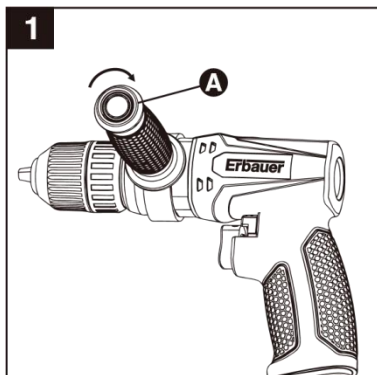

2. Entfernen Sie die Schutzkappe vom Luftanschluss (D). (Siehe Abb. 2)

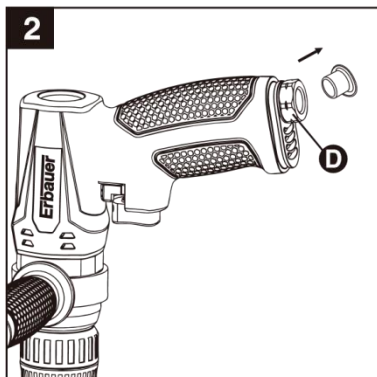

3. Befestigen Sie einen Stecker von Hand im Luftanschluss (D). (Siehe Abb. 3)



Hinweis: Verwenden Sie ein Gewindedichtungsband (nicht im Lieferumfang enthalten) am Stecker und ziehen Sie ihn mit einem Schraubenschlüssel luftdicht fest. Ziehen Sie nicht zu sehr fest.

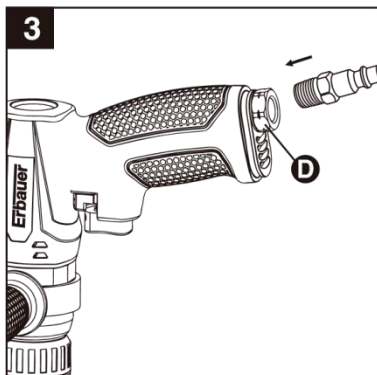

1/2" DRUCKLUFTBOHRER

4. Bringen Sie 2–3 Tropfen Öl für Druckluftwerkzeuge (nicht im Lieferumfang enthalten) vor jedem Gebrauch auf dem Stecker auf. (Siehe Abb. 4)

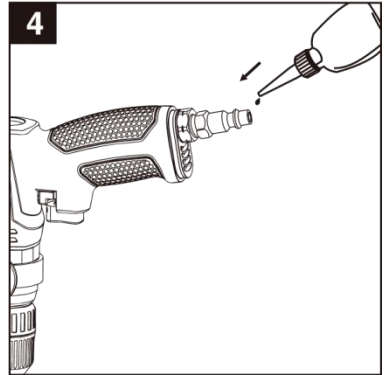

5. Öffnen Sie die Klaue (G) durch manuelles Drehen des Bohrfutters (F) gegen den Uhrzeigersinn. (Siehe Abb. 5)

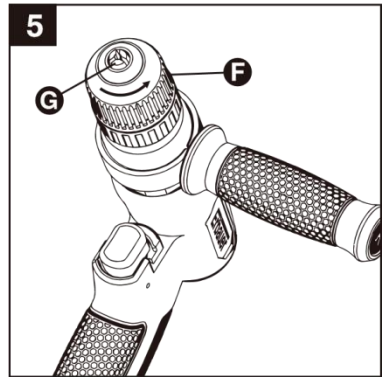

6. Setzen Sie einen Bohrer (nicht im Lieferumfang enthalten) so weit wie möglich in die Klaue (G) ein und drehen Sie das Bohrfutter (F) manuell im Uhrzeigersinn. Vergewissern Sie sich, dass der Bohrer fest und sicher sitzt. (Siehe Abb. 6)



WARNHINWEIS! Verwenden Sie nur Bohrer mit einer Drehzahl, die gleich oder größer als die Werkzeugdrehzahl ist.

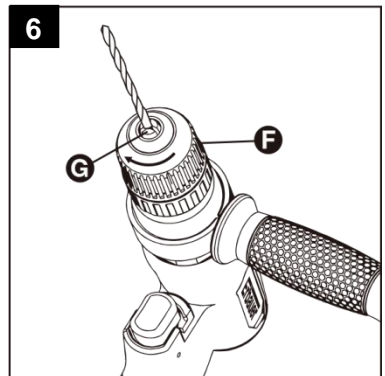

7. Verbinden Sie den Luftzuführschlauch mit dem Stecker. (Siehe Abb. 7)

8. Stellen Sie den Betriebsdruck auf 90 Psi/6,3 Bar ein, um eine optimale Werkzeugleistung zu erreichen.



HINWEIS: Unter Betriebsbedingungen bezieht sich der Betriebsdruck auf den am Werkzeug eingestellten Druck im Luftschlauch.

BETRIEB

1. Drücken Sie den Vorwärts-/Rückwärtshebel (C) nach vorne in Position „F“ (Forward, dt.: Vorwärts). Drücken Sie den Auslöser (E). Zum Bohren in ein Werkstück dreht sich das Bohrfutter im Uhrzeigersinn (Siehe Abb. 8)

2. Drücken Sie den Vorwärts-/Rückwärtshebel Hebel (C) nach hinten in Position „R“ (Reverse, dt.: Rückwärts). Drücken Sie den Auslöser (E). Das Bohrfutter dreht sich gegen den Uhrzeigersinn und der Bohrer wird aus dem Werkstück herausgedreht. (Siehe Abb. 9)

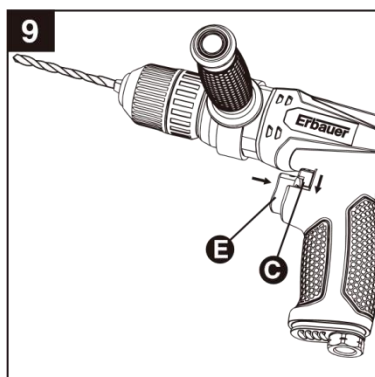
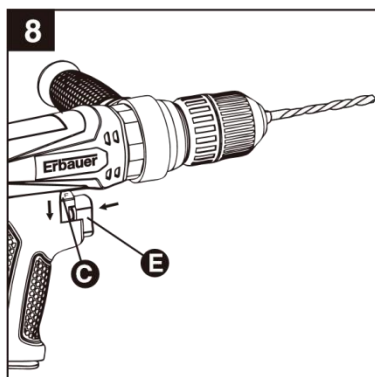
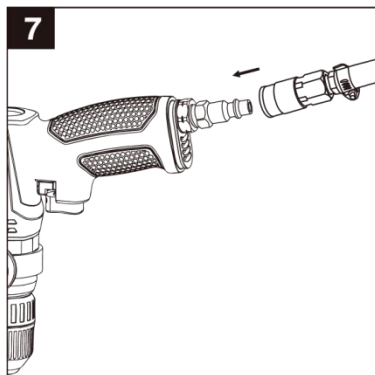

FEHLERBEHEBUNG

PROBLEM	MÖGLICHE URSACHE	KORREKTURMASSNAHMEN
Das Werkzeug läuft langsam oder funktioniert nicht	<ol style="list-style-type: none"> 1. Sand oder Gummi im Werkzeug 2. Kein Öl im Werkzeug 3. Geringer Luftdruck 4. Luftschlauch leckt 5. Druckabfall 6. Verschlissene Lamelle 7. Aus dem Werkzeug-Auslass bläst feuchte Luft 	<ol style="list-style-type: none"> 1. Spülen Sie das Werkzeug mit Öl für Druckluftwerkzeuge oder Gummilösungsmittel. 2. Schmieren Sie das Werkzeug. 3. a. Bringen Sie den Regler auf dem Werkzeug in maximale Stellung. b. Stellen Sie den Kompressorregler auf das Werkzeug-Maximum von 90 Psi/6,3 Bar. 4. Ziehen Sie bei Lecks die Dichtschlauchanschlüsse fest und dichten Sie sie ab. Verwenden Sie Dichtband. 5. a. Vergewissern Sie sich, dass der Schlauch die richtige Größe hat. Ein langer Schlauch oder Werkzeuge, die mit großen Luftvolumina arbeiten, benötigen einen Schlauch mit einem Innendurchmesser von 1/2" oder größer, je nach Gesamtlänge der Schläuche. b. Verwenden Sie nicht zu viele Schläuche, die über Schnellanschlüsse miteinander verbunden sind. Dies verursacht zusätzliche Druckabfälle und vermindert die Leistung des Werkzeugs. Verbinden Sie die Schläuche direkt miteinander. 6. Ersetzen Sie die Lamelle. 7. Wasser im Tank; Tank ablassen (Siehe Handbuch zum Druckluftkompressor) Ölen Sie das Werkzeug und lassen Sie es laufen, bis das Wasser klar ist. Ölen Sie das Werkzeug erneut und lassen Sie es 1-2 Sekunden laufen.

PFLEGE UND WARTUNG

Es wird empfohlen, einen Inline-Öler auf der Luftzufuhrleitung zu montieren, da er die Lebensdauer des Werkzeugs verlängert und den nachhaltigen Betrieb des Werkzeugs begünstigt. Der Inline-Öler sollte regelmäßig überprüft werden und mit Öl für Druckluftwerkzeuge befüllt werden. Sie können den Inline-Öler richtig einstellen, indem Sie ein Stück Papier in der Nähe der Abluftöffnung des Werkzeugs anbringen und die Drosselklappe etwa 30 Sekunden geöffnet lassen. Der Inline-Öler ist korrekt eingestellt, wenn ein schwacher Ölfleck auf dem Papier sichtbar wird. Vermeiden Sie übermäßige Ölmengen.

Wenn Sie das Werkzeug für einen längeren Zeitraum lagern müssen, sollte es zum Zeitpunkt der Lagerung ausreichend geschmiert werden. Lassen Sie das Werkzeug etwa 30 Sekunden laufen und stellen Sie so sicher, dass sich das Öl gleichmäßig im Werkzeug verteilt hat. Lagern Sie das Werkzeug an einem sauberen und trockenen Ort.

Empfohlene Schmiermittel: Verwenden Sie Öl für Druckluftwerkzeuge oder jedes andere hochwertige Turbinenöl, das Feuchtigkeitsabsorptionsmittel, Rostschutzmittel, Metallbenetzungsmittel und ein EP-Additiv (EP, extreme pressure; extremer Druck) enthält.

Reinigen Sie das gesamte Werkzeug nach jedem Gebrauch mit einem Baumwolltuch. Bewahren Sie das Werkzeug trocken, sicher und außerhalb der Reichweite von Kindern auf.

1/2" DRUCKLUFTBOHRER

EXPLOSIONSDARSTELLUNG UND TEILELISTE

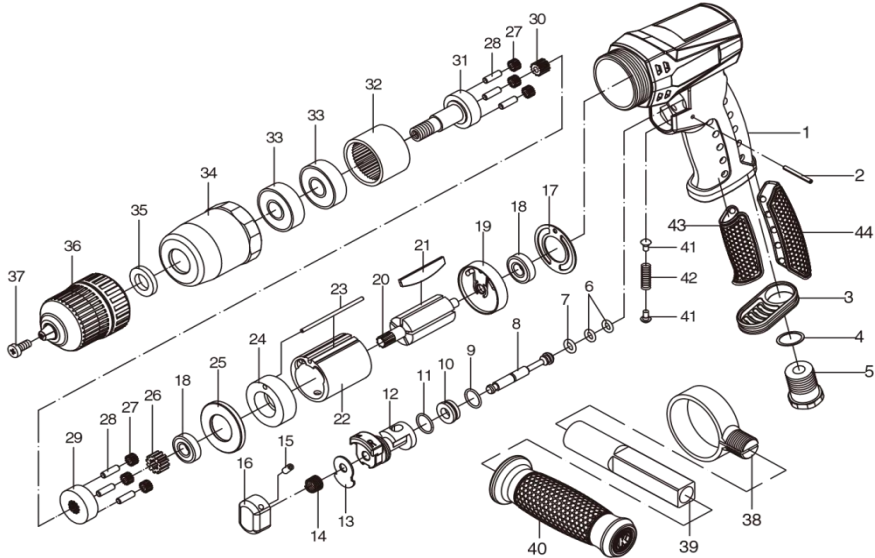

Teilenummer	Bezeichnung	Menge
1	Hauptgehäuse	1
2	Bolzen	1
3	Schalldämpfer	1
4	Unterlegscheibe	1
5	Luftanschluss	1
6	O-Ring	2
7	O-Ring	1
8	Ventilstößel	1
9	O-Ring	1
10	Schraube	1
11	O-Ring	1
12	Vorwärts-/Rückwärtshebel	1
13	Stahlplatte	1
14	Feder	1
15	Schraube	1
16	Auslöser	1
17	Dichtung	1
18	Lager	2
19	Hintere Platte	1
20	Rotor	1
21	Lamelle	5
22	Zylinder	1

Teilenummer	Bezeichnung	Menge
23	Passtift	1
24	Vordere Platte	1
25	Buchse	1
26	GroßesZahnrad	1
27	KleinesZahnrad	6
28	Zahnradstift	6
29	Zahnradstift	1
30	Zahnrad	1
31	Arbeitsspindel	1
32	Zahnkranz	1
33	Lager	2
34	Befestigungsmutter	1
35	Dämpfer	1
36	Bohrfutter	1
37	Stellschraube	1
38	Messingring	1
39	SeitlicherGriff	1
40	Handgriff	1
41	Auslöser-Mutter	2
42	Feder	1
43	VordererGriff	1
44	HintererGriff	1

1/2" DRUCKLUFTBOHRER

Erbauer

KONFORMITÄTSERKLÄRUNG

Wir, die Importfirma
Kingfisher International Products B.V.
Rapenburgerstraat 175E 1011 VM Amsterdam
The Netherlands

erklären, dass das Gerät
mit der Bezeichnung: **1/2" Druckluftbohrer**
Modell: **ERN635ATL-I**

der folgenden Richtlinie entspricht:
EU-Maschinenrichtlinie **2006/42/EG**

Normen und technische Angaben, auf die hierin verwiesen wird:
EN ISO 11148-3: 2012

Befugter Unterzeichner und Inhaber der technischen Unterlagen

Datum: 09/10/2019

Unterschrift: _____



Name/Titel: Eric Capotummino / Group Quality Director
Kingfisher International Products B.V.
Rapenburgerstraat 175E 1011 VM Amsterdam The Netherlands



1/2" DRUCKLUFTBOHRER

Erbauer