

HITACHI

Batteridreven radio
Radio
Radio batteridrevet
Akkutoiminen radio
Cordless Radio

UR 18DSL

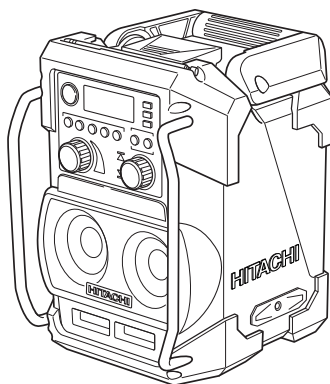



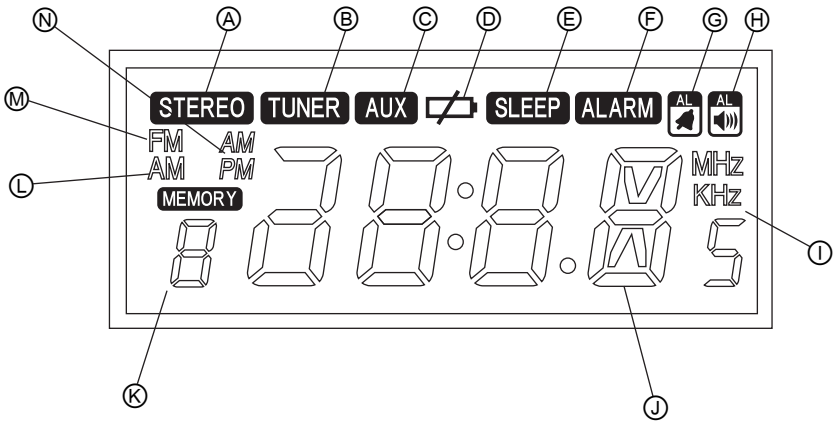
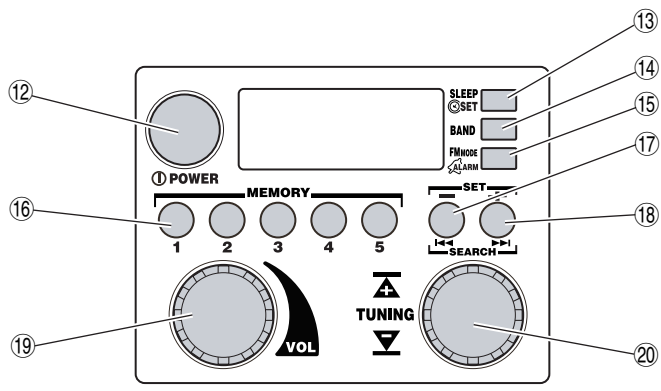
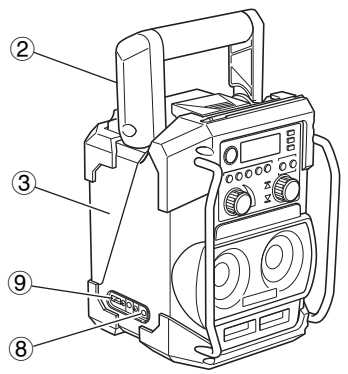
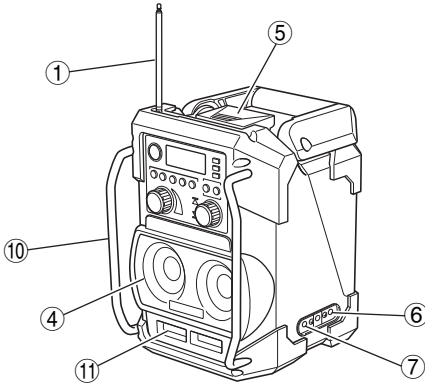

Läs igenom bruksanvisningen noga före verktygets användning.
Læs instruktionerne nøje igennem, før maskinen tages i brug.
Les grundig og forstå anvisningene før bruk.
Lue ohjeet huolellisesti ennen käyttöä.
Read through carefully and understand these instructions before use.

Bruksanvisning
Brugsanvisning
Bruksanvisning
Käyttöohjeet
Handling Instructions

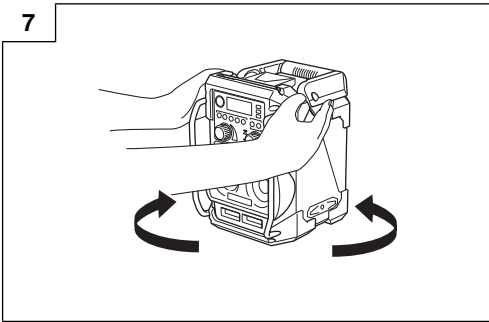
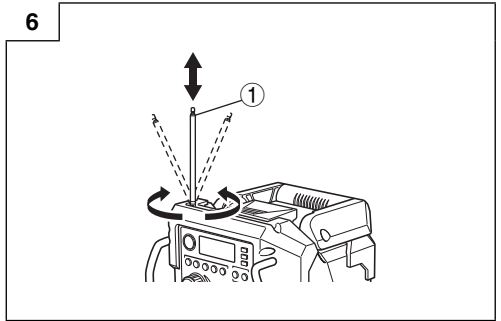
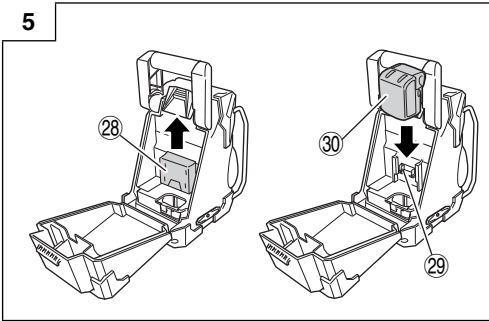
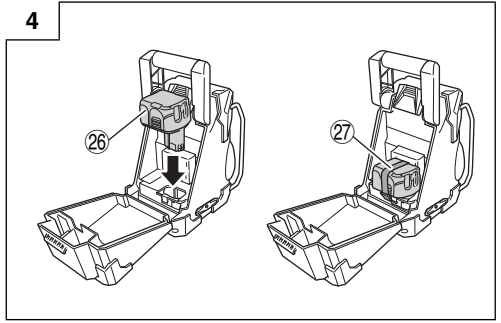
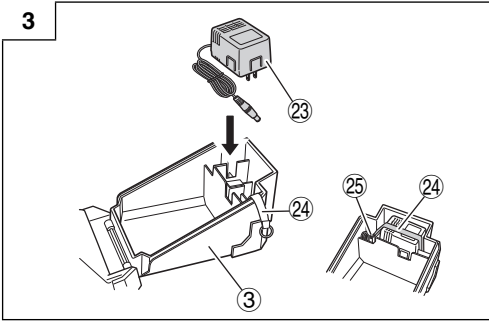
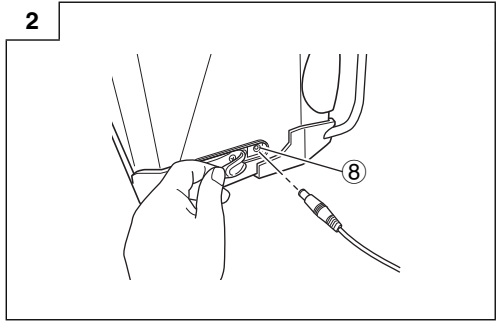
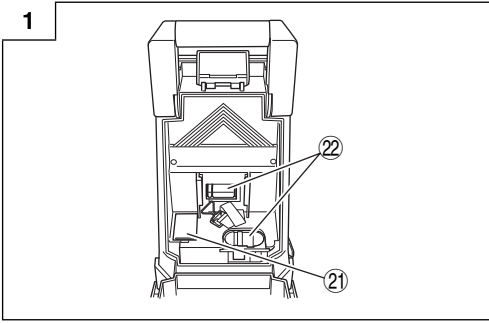
Hitachi Koki





	<p>Symboler ⚠ VARNING Nedan visas de symboler som används för maskinen. Se till att du förstår vad de betyder innan verktyget används.</p>	<p>Symboler ⚠ ADVARSEL Det følgende viser symboler, som anvendes for maskinen. Vær sikker på, at du forstår deres betydning, inden du begynder at bruge maskinen.</p>	<p>Symboler ⚠ ADVARSEL Følgende symboler brukes for maskinen. Sørg for å forstå betydningen av disse symbolene før maskinen tas i bruk.</p>
	<p>Läs alla säkerhetsvarningar och alla instruktioner. Underlåtenhet att följa varningarna och instruktionerna nedan kan resultera i elstötar, brand och/eller allvarliga skador.</p>	<p>Læs alle sikkerhedsadvarsler og instruktioner. Det kan medføre elektrisk stød, brand og/eller alvorlig personskade, hvis alle advarslerne og instruktionerne nedenfor ikke overholdes.</p>	<p>Les alle advarsler og sikkerhetsinstruksjoner. Hvis du ikke følger alle advarsler og instruksjoner kan bruk av utstyret resultere i elektrisk stød, brann og/eller alvorlig personskade.</p>
	<p>Gäller endast EU-länder Elektriska verktyg får inte kastas i hushållssoporna! Enligt direktivet 2002/96/EG som avser äldre elektrisk och elektronisk utrustning och dess tillämpning enligt nationell lagstiftning ska uttjänta elektriska verktyg sorteras separat och lämnas till miljövänlig återvinning.</p>	<p>Kun for EU-lande Elværktøj må ikke bortskaffes som almindeligt affald! I henhold til det europæiske direktiv 2002/96/EF om bortskaffelse af elektriske og elektroniske produkter og gældende national lovgivning skal brugt elværktøj indsamles separat og bortskaffes på en måde, der skåner miljøet mest muligt.</p>	<p>Kun for EU-land Kast aldri elektroverktøy i husholdningsavfallet! I henhold til EU-direktiv 2002/96/EF om kasserte elektriske og elektroniske produkter og direktivets iverksetting i nasjonal rett, må elektroverktøy som ikke lenger skal brukes, samles separat og returneres til et miljøvennlig gjenvinningsanlegg.</p>
	<p>Symbolit ⚠ VAROITUS Seuraavassa on näytetty koneessa käytetyt symbolit. Varmista, että ymmärrät niiden merkityksen ennen kuin aloitat koneen käytön.</p>	<p>Symbols ⚠ WARNING The following show symbols used for the machine. Be sure that you understand their meaning before use.</p>	
	<p>Lue kaikki turvallisuutta koskevat varoitukset ja kaikki ohjeet. Jos varoituksia ja ohjeita ei noudateta, on olemassa sähköiskun, tulipalon ja/tai vakavan henkilövahingon vaara.</p>	<p>Read all safety warnings and all instructions. Failure to follow the warnings and instructions may result in electric shock, fire and/or serious injury.</p>	
	<p>Koskee vain EU-maita Älä hävitä sähkötyökalua tavallisen kotitalousjätteen mukana! Vanhoja sähkö- ja elektroniikkalaitteita koskevan EU-direktiivin 2002/96/ETY ja sen maakohtaisten sovellusten mukaisesti käytetyt sähkötyökalut on toimitettava ongelmajätteen keräyspisteeseen ja ohjattava ympäristöystävälliseen kierrätykseen.</p>	<p>Only for EU countries Do not dispose of electric tools together with household waste material! In observance of European Directive 2002/96/EC on waste electrical and electronic equipment and its implementation in accordance with national law, electric tools that have reached the end of their life must be collected separately and returned to an environmentally compatible recycling facility.</p>	

SÄKERHETSVARNINGAR FÖR BATTERIDRIVEN RADIO

VARNING

Läs alla säkerhetsvarningar och alla instruktioner.

Underlåtenhet att följa varningarna och instruktionerna nedan kan resultera i elstötar, brand och/eller allvariga skador.

Spara alla varningar och instruktioner för framtida referens.

1. Använd endast strömkälla med angiven spänning.

- Användning av annan spänning kan leda till brand eller elektrisk stöt.

2. Undvik att skada nätsladden.

- Se till att inte modifiera, bända med kraft, vrida eller dra i sladden, placera tunga föremål på den eller placera den nära värmekällor.

- När apparaten inte används dra ur kontakten (AC-adaptorn) från eluttaget och från radion. Om detta inte görs kan det leda till elektrisk stöt eller brand.

3. Ta inte i kontakten (AC-adaptorn) med våta händer.

- Du kan få en elektrisk stöt.

4. Använd inte radion i badrummet eller duschen.

- Använd inte radion på våta eller fuktiga platser eller i regn. Det kan leda till elektrisk stöt, rökbildning eller felfunktion.

5. Vidrör inte FM-antennen eller kontakten (AC-adaptorn) vid åskväder.

- Det kan leda till elektrisk stöt.

6. Plocka inte isär eller modifiera radion.

- Om du gör det kan det leda till elektrisk stöt eller brand. Inspektioner och reparationer bör utföras i affären där den inhandlades eller av Hitachi servicecenter för elektriska verktyg.

7. Sätt i kontakten (AC-adaptorn) ordentligt så långt det går.

- Smuts eller skräp mellan kontakten och eluttaget kan orsaka brand. Avlägsna kontakten med jämna mellanrum och torka bort eventuellt smuts eller skräp med en torr trasa.

8. Se till att inte okända föremål eller vatten kommer in i radiokroppen.

- Med undantag för AC-adaptorn och det uppladdningsbara batteriet, om ett metallföremål eller brännbart föremål eller vatten kommer innanför bakkörren kan det leda till elektrisk stöt eller brand.
- Se till att förhindra att järnspån från basreflektor högtalarna, smuts eller vatten kommer in i radion.

9. Plocka inte isär eller modifiera radion.

- Det kan leda till olyckor eller felfunktion.

10. Placera inte radion på ett ostabil underlag eller på en hög plats. Häng inte radion i handtaget eller skyddsräcket.

- Radion kan falla och orsaka skada eller felfunktion.

11. Minska volymen innan strömmen slås på.

- Annars kan det leda till ett plötsligt högt ljud som kan skada högtalarna eller orsaka hörselskador.

12. Vrid inte upp volymen för högt när hörlurar eller öronpluggar används.

- Om man lyssnar på radion under lång tid med hög volym kan det orsaka hörselskada.

13. Fäst skjutluckan för kontakt för att förhindra att smuts kommer in kontakten eller andra skador som kan uppstå vid kontakt med kontaktområdet när inte något skjutbatteri är isatt.

14. Handha reservbatterierna varsamt.

- Felaktigt handhavande av batterierna kan orsaka bristning eller läckage, som kan leda till brand, skada eller förorening av omgivningen. Se till att följa följande föreskrifter.

- Använd endast angivna batterier
- Värm eller plocka inte isär batterierna
- Släng inte batterierna i eld eller vatten
- Ladda inte batterier
- Se till att batterierna är korrekt orienterad och undvik kortslutning
- Återanvänd inte batterier eller använd olika typer av batterier

– Ta ur batterierna när radion inte används
Om det uppstår läckage från batterierna, torka batterihållaren ren.

Om batterivätska skulle hamna på dig, tvätta av den ordentligt.

Om  visas när då slår på strömmen med det uppladdningsbara batteriet är isatt betyder det att batteristyrkan är låg.

Strömsätt radion via AC-adaptorn eller sätt i ett laddat batteri.

15. Ladda endast med laddare som angetts av tillverkaren.

- En laddare som passar för en typ av laddningsbart batteri kan orsaka brandfara om den används med ett annat batteri.

16. Använd radion endast med specifik uppladdningsbart batteri.

- Användning av annat uppladdningsbart batteri kan orsaka risk för skada eller brand.

17. När uppladdningsbart batteri inte används förvara det fränskilt från andra metallföremål så som gem, mynt, nycklar, spikar, skruvar eller andra metallföremål som kan orsaka anslutning från en pol till en annan.

- Kortslutning av batteripolerna kan orsaka brännskada eller brand.

18. Vid oriktigt handhavande kan vätska komma ut från batteriet; undvik kontakt. Om kontakt av misstag sker, spola med vatten. Om vätska kommer i ögonen sök medicinsk hjälp.

- Vätska som läcker från batteriet kan orsaka irritation eller brännskador.

19. Låt en kvalificerad reparatör utföra service på din radio och använd bara identiska reservdelar.

- Detta garanterar att radion alltid är säker och fungerar som den ska.

HUVUDFUNKTIONER

- Manuellt/automatiskt val
- Spara (minne) (5 AM- + 5 FM-stationer)
- Radio På/Av/Alarm
- Stereohögtalare av hög kvalitet + basreflektor
- Laddning av mobiltelefoner
- Kompatibel med uppladdningsbara batterier och AC-adapter för Hitachi elektriska verktyg

DELARNAS NAMN

①	FM-antenn	⑩	Minnesknapp (1 - 5)	Ⓐ	Stereoindikator
②	Handtag	⑪	Sökknapp (Klock (-) knapp)	Ⓑ	Tunerindikator
③	Bakdörr	⑫	Sökknapp (Klock (+) knapp)	Ⓒ	AUX-indikator
④	Högtalare	⑬	Volymreglage	Ⓓ	Indikatorn för uttömt batteri
⑤	Spänne	⑭	Valreglage	Ⓔ	Insomningstimerindikator
⑥	Extern ingång (AUX IN)	⑮	Låda för reservbatteri	Ⓕ	Alarmindikator
⑦	Hörlursjack	⑯	Utrymme för uppladdningsbart batteri	Ⓖ	Signal alarmindikator
⑧	AC-adapterjack	⑰	AC-adapter	Ⓗ	Radio alarmindikator
⑨	Laddningsjack (5 V 0,5 A)	⑱	Gummiband	Ⓘ	Frekvens
⑩	Skyddsräcke	⑲	Fäst krok	Ⓝ	Klocka
⑪	Basreflektor	⑳	Pluggin batteri	Ⓚ	Minnesindikator
⑫	Strömbrytare	㉑	Rem	Ⓛ	AM-sändningsindikator
⑬	Knapp insomningstimer / klocka	㉒	Skjutlucka för kontakt	Ⓜ	FM-sändningsindikator
⑭	Bandvalsknapp	㉓	Kontakt	Ⓝ	Tidsindikator (FM / EM)
⑮	FM-läge / Alarmknapp	㉔	Skjutbatteri		

TEKNISKA DATA

Modell	UR18DSL
Frekvensband	FM: 87,5 till 108 MHz AM: 522 till 1620 KHz
Antenn	FM: Stavantenn AM: Ferritantenn (inbyggd)
Högtalare	76 mm (8 Ω) x 2
Ingång	AUX IN (ø 3,5 mm)
Utgång	Hörlursjack (ø 3,5 mm) Laddningsjack (5 V 0,5 A)
Maximal tillgänglig utmatning	9,6 V: 1,4 W x 2 12 V: 2,2 W x 2 14,4 V: 3,2 W x 2 18V: 5 W x 2
Strömförsörjning	Skjutbatteri: DC 14,4 V, 18 V Pluggin batteri: DC 9,6 V, 12 V, 14,4 V, 18 V Reservbatterier: DC 4,5 V, tre AA-batterier Hushållsström: AC 230 V (med medföljande AC-adapter)
Maximal ytterdimension	Längd 231 mm x bredd 184 mm x höjd 281 mm (med antennen nedfäld)
Vikt	3,3 kg
Standardtillbehör	AC-adapter (DC 12 V 1 A), Tre AA batterier

ANMÄRKNING:

Uppladdningsbart batteri

De flesta uppladdningsbara batterier för Hitachi elektriska verktyg kan användas med denna radio, förutom följande modeller.

3,6 V, 7,2 V, 10,8 V och 24 V och över

ANVÄNDNINGSTID PER BATTERILADDNING

Batterikapacitet	Användningstid*
1,3 Ah	Cirka 7 timmar
1,4 Ah	Cirka 8 timmar
1,5 Ah	Cirka 8 timmar
2,0 Ah	Cirka 11 timmar
2,4 Ah	Cirka 13 timmar
2,6 Ah	Cirka 14 timmar
3,0 Ah	Cirka 17 timmar
3,3 Ah	Cirka 18 timmar

* Användningstiden är ungefärlig (vid 2 W x 2 utmatning). Den varierar beroende på typ av batteri, laddningsomständigheter och omständigheter för användning.

STANDARD TILLBEHÖR

- ① AC-adapter 1
 ② AA-batteri.....3

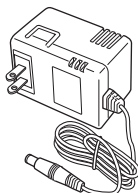
**FÖRE ANVÄNDNING****● Sätt i reservbatterierna**

Genom att sätta i reservbatterierna kan du spara inställningarna för klocka och radiostationernas frekvenser.

1. Lossa spännet och öppna bakkörren. Lådan för reservbatterier finns på insidan. (Bild. 1)
2. Öppna batterilågan och sätt i de tre medföljande AA batterierna och se till att de är rätt orienterade, som visas.

VARNING

- Se till att batterierna är korrekt orienterade.
- Byt ut alla batterier på samma gång. Använd inte gamla och nya batterier på samma gång.
- Släng inte batterierna i hushållsavfallet eller släng dem i eld.

● Montering av AC-adapter

Den medföljande AC-adaptorn kan användas för att strömsätta radion via ett elektriskt uttag.

Dra tillbaka gummiskyddet och anslut AC-adaptorn till AC-adaptergången. Sätt sedan i AC-adapterkontakten i eluttaget. (Bild. 2)

AC-adaptorn kan förvaras inuti ovandelen på bakkörren. När AC-adaptorn förvaras se till att fästa sladden med ett elastiskt band. (Bild. 3)

ANMÄRKNING

- När AC-adatern och uppladdningsbart batteri används samtidigt ges AC-adaptorn prioritet. Ingen ström tas från batteriet.
- Radion har ingen laddningsfunktion. Det uppladdningsbara batteriet laddas inte när AC-adaptorn och batteriet används samtidigt.

● Isättning av det uppladdningsbara batteriet**VARNING**

Fäst skjutluckan för kontakt för att förhindra att smuts kommer in kontakten eller andra skador som kan uppstå vid kontakt med kontaktområdet när inte något skjutbatteri är isatt.

ANMÄRKNING

- Följande batterier är inte kompatibla med denna utrustning.
3,6 V, 7,2 V, 10,8 V och 24 V och över
- När du sätter i ett batteri använd inte onödig kraft. Om batteriet inte går i enkelt har det inte satts i korrekt. Kontrollera att batteriet är korrekt orienterat och att det inte finns några främmande föremål som har fastnat.
- Radion har ingen laddningsfunktion. Användning av AC-adaptorn och ett uppladdningsbart batteri samtidigt kommer inte att ladda batteriet.
Om  visas när då slår på strömmen med det uppladdningsbara batteriet är isatt betyder det att batteristyrkan är låg.
Strömsätt radion via AC-adaptorn eller sätt i ett laddat batteri.

Isättning av ett pluginbatteri (Bild. 4)

Sätt i batteriet i utrymmet på radions kropp så långt det går innan det fästes med bältet.

Om bältet inte har rätt längd, justera längden på bältet.

Isättning av ett skjutbatteri (Bild. 5)

Avlägsna skjutluckan för kontakt.

Passa in batteriet mot skårorna på radions kropp och sätt i batteriet så långt det går.

● Justering av klockan

Justera klockan med strömmen avstängd.

1. Tryck och håll ner knappen för insomningstimer / klocka i mer än 2 sekunder. Indikatorn "timmar" blinkar. Genom att trycka på bandvalsknappen i detta läge växlar man mellan 12-timmars och 24-timmars visning.
2. Vrid valreglaget eller tryck på sökknappen för att välja "timmar".
3. Tryck ner knappen för insomningstimer / klocka igen. Indikatorn "minuter" blinkar.
4. Vrid valreglaget eller tryck på söknappen för att välja "minuter".
5. Tryck på knappen för insomningstimer / klocka igen för att spara inställningarna av klockan.

ANMÄRKNING

- För att kunna spara klockinställningarna måste reservbatterierna vara installerade.

LYSSNING PÅ RADIO**VARNING**

- Vrid ner volymen innan strömmen slås på. Annars kan det leda till ett plötsligt högt ljud och orsaka skada på högtalarna eller orsaka hörselskador.

1. Tryck på strömbrytaren för att slå på radion.
2. Tryck på bandvalsknappen och välj radioband (FM eller AM).

ANMÄRKNING

- Displayen växlar i följande ordning [FM→AM→AUX→FM] varje gång bandvalsknappen trycks ned.
- 3. Välj station med Auto, Manuell eller Spara (minne).
- 4. Om brus uppstår eller mottagningen är dålig, se "För bättre mottagning".
- 5. Vrid på volymreglaget för att justera volymen.
- 6. Tryck på strömbrytaren för att stänga av radion.

● Automatiskt val

Tryck på ◀ eller ▶ sökknapp för att söka efter stationer med starka radiovågor automatiskt.

När en station upptäcks spelas den under 3 sekunder.

Tryck på sökknappen igen innan nästa sökning startar för att fortsätta att lyssna på hittad radiostation.

● Manuellt val

Vrid valreglaget för att hitta den station du vill lyssna på.

● Spara (minne)

Hitta stationen som du vill spara.

Tryck och håll ner minnesknappen (1 till 5) i mer än 2 sekunder för att spara inställningen.

[MEMORY]-indikatorn visas nere till vänster på displaypanelen och siffran för tilldelad minnesknapp visas där under.

Du kan spara 5 AM och 5 FM stationer i minnesknapparna 1 till 5.

För att välja sparad station, tryck på minnesknappen som motsvarar sparad nummer.

● För bättre mottagning

FM (Bild. 6)

Justera längden, riktningen och vinkeln för antennen för att erhålla bästa mottagning.

När en FM-station som sänder i stereo är inställd visas [STEREO].

Om en massa brus uppstår under en FM-stereosändning, tryck på FM-läges- / alarmknappen.

Radion växlar till mono (indikatorn [STEREO] släcks) för att minska bruset. För att återgå till stereomottagning, tryck på FM-läges- / alarmknappen igen.

AM (Bild. 7)

Radion har en inbyggd antenn. Vrid radion för att hitta den riktning som har bäst mottagning.

Placering

Mottagningen kan vara dålig när radion används inne i ett fordon eller byggnad. Inuti en byggnad, placera radion nära fönstret för att erhålla bättre mottagning.

Brus kan uppstå om radion placeras nära en apparat som genererar brus. Flytta bort radion från bruskällan.

● Automatisk avstängning

Radion stängs av automatiskt efter 8 timmar.

ANVÄNDA TIMERFUNKTIONEN

- Radion slås på / stängs av vid förinställt klockslag
- Använd radion som en väckarklocka

● Insomningstimer

Genom att ställa in insomningstimer kommer radion att stängas av efter det att inställd tid har förflutit.

1. Genom att trycka på knappen för insomningstimer/klocka medan strömmen är påslagen kommer [SLEEP]-indikatorn att visas. Indikatorn för tid (minuter) ändras i ordning [90→80→70→...→10→OFF] i intervall om 10 minuter varje gång knappen trycks in.

2. Tryck upprepad gånger på knappen till dess att önskad tid visas.

3. Radion stängs av när inställd tid har förflutit.

4. För att avbryta timern, tryck på knappen för insomningstimer / klocka till dess att indikatorn visas OFF.

[SLEEP]-indikatorn släcks och insomningstimer stängs av.

För att kontrollera återstående tid

[SLEEP]-indikatorn visas när insomningstimer har ställts in.

Tryck på knappen för insomningstimer/klocka för att kontrollera återstående tid för timern.

● Signalalarm / Radioalarm

ANMÄRKNING

- Volymen på signalalarmet kan inte justeras.
- Om det uppladdningsbara batteriet håller på att ta slut kan det hända att radioalarmtimern inte fungerar. Ladda batteriet innan inställning av timern eller använd AC-adaptorn.
- Radioalarmet slås på med den station och volym som var inställd innan timern ställdes in. Ställ in volym och tid för att undvika problem när radion slås på.

När alarmtiden är inställd och signalalarm är valt kommer signalen att ljuda på förinställd tidpunkt.

När radioalarm är inställt kommer radion att slås på med vald radiostation på förinställd tidpunkt.

1. Ställ in tiden med radion avstängd.
2. Tryck och håll ner FM-läges- / alarmknappen mer än 2 sekunder för att växla alarmläge. [ALARM]-indikatorn visas.
3. Indikatorn "timmar" blinkar. Vrid valreglaget eller tryck på sökknappen för att välja önskad "timmar". Tryck på FM-läges- / alarmknappen för att ställa in "timmar". Indikatorn "minuter" blinkar. Vrid valreglaget eller tryck på sökknappen för att välja önskad "minuter".
4. Tryck på FM-läges- / alarmknappen för att spara inställd tid. [ALARM]-indikatorn släcks.
5. Displayen ändras i följande ordning [signalalarm→radioalarm→ingen visning] varje gång FM-läges / alarmknappen trycks ned.
6. Strömmen slås på och signalen ljuder eller radion spelar när förinställd tid infaller.

Signalalarm

För att stänga av signalalarmet tryck ner FM-läges- / alarmknappen. Om den inte stängs av kommer signalen att ljuda i 1 minut och sedan stängas av.

Radioalarm

Tryck ner strömbrytaren för att stänga av radion. Om den inte stängs av kommer den att fortsätta att spela i 30 minuter.

För att kontrollera alarmet

Tryck på bandvalsknappen med strömmen avstängd för att kontrollera inställd alarmtid.

ANDRA FUNKTIONER

● Anslutning av externa apparater

Du kan använda radion för att lyssna på en MP3-, MD eller CD-spelare.

1. Med både radion och den externa apparaten avstängda, anslut ljudkabeln (ø3,5 mm, som kan inhandlas hos en elhandlare) från den externa apparaten till den externa ingången (AUX IN) på sidan av radion.
2. Slå på radion och tryck på bandvalsknappen så att [AUX] visas.

ANMÄRKNING

- Displayen växlar i följande ordning [FM→AM→AUX→FM] varje gång bandvalsknappen trycks ned.
- 3. Slå på den externa apparaten för att påbörja lyssning.
- 4. Justera volymen.
- 5. För att koppla loss externa apparater, stäng av apparaten och radion innan du avlägsnar ljudkabeln.

● Användning av hörlurar

Du kan använda hörlurar eller örönpluggar inköpta hos en elhandlare för att lyssna på radion.

VARNING

- Se till att vrida ner volymen innan du ansluter hörlurar eller öronpluggar. Annars kan det leda till ett plötsligt högt ljud och orsaka hörselskador.
- 1. Anslut hörlurar och öronproppar till hörlursjacket på sidan av radion.
- 2. Inget ljud kommer att höras från radions högtalare när hörlurar eller öronproppar är anslutna.
- 3. Justera volymen.

● Ladda en mobiltelefon**ANMÄRKNING**

- När du använder det uppladdningsbara batteriet som strömkälla se till att det är ordentligt laddat. Om batteristyrkan är svag kan det hända att det inte går att ladda mobiltelefonen.
- Koppla bort mobiltelefonen vid laddning. Ring inte eller ta emot några samtal med mobiltelefonen i närheten av radion då radiomottagningen kan påverkas negativt.
- Tiden för laddning varierar beroende på typ av mobiltelefon.
- Använd inte det uppladdningsbara batteriet för att ladda andra apparater än mobiltelefoner.
- 1. Anslut en USB-laddningskabel som passar till din mobiltelefon (inköpt hos en elhandlare) till laddningsjacket på sidan av radion.
- 2. Slå på radion och tryck på bandvalsknappen så att [AUX] visas.

ANMÄRKNING

- Displayen växlar i följande ordning [FM→AM→AUX→FM] varje gång bandvalsknappen trycks ned.
- 3. Välj AUX-läget för att påbörja laddning.

● För att slå på / av röstmeddelanden

Inställningen från fabriken när röstmeddelandefunktionen spelar "Welcome to Hitachi Power Tools" när strömmen slås på och "Presented by Hitachi Power Tools" när strömmen slås av.

För att stänga av röstmeddelande, tryck på minnesknapp 1 medan strömmen är avstängd och display på displaypanelen visar [OFF].

För att sätta på röstmeddelande igen, tryck på minnesknapp 1 medan strömmen är avstängd och display på displaypanelen visar [ON].

UNDERHÅLL OCH ÖVERSYN**VARNING**

- När radion inte används eller vid inspektion och underhåll, se till att avlägsna AC-kontakten, det uppladdningsbara batteriet och reservbatterierna.

● Kontroll av skruvförband

Kontrollera regelbundet skruvarna. Skulle någon skruv ha lossnat, dra åt den ordentligt. Slarv av skruvarnas åtdragning kan resultera i olyckor.

● Rengöring av höljet

När radion blir smutsig, torka av den med en torr, mjuk trasa eller fukta trasan i tvålvatten. Använd aldrig klorlösningar, bensin eller lösningsmedel för färg för höljets rengöring. Det kan skada ytbehandlingen.

● Förvaring av radion

Förvara inte radion på följande platser.

- Inom räckhåll eller lättåtkomlig för barn
- Fuktiga eller smutsiga platser
- Vid höga temperaturer så som inuti en bil eller där den utsätts för direkt solljus

- På extremt kalla platser eller där den utsätts för kallt drag
- Där temperaturen ändras drastiskt
- Where it is exposed to smoke or steam such as near a cooking appliance or humidifier

● Servicelista**ÖBBERA**

Reparationer, modifieringar och inspektioner av Hitachi elverktyg får endast utföras av en av Hitachi auktoriserad serviceverkstad.

Vi rekommenderar att denna servicelista lämnas in tillsammans med verktyget som referens, då verktyget lämnas in för reparation eller annat underhåll till en av Hitachi auktoriserad serviceverkstad. Vid användning och underhåll av elverktyg måste de säkerhetsbestämmelser och standarder som gäller i respektive land iakttas.

MODIFIERINGAR

Hitachis elverktyg förbättras och modifieras ständigt för att inkludera de senaste tekniska framstegen.

På grund av detta kan det hända att vissa ting ändras utan föregående meddelande.

ANMÄRKNING:

Beroende på HITACHIs kontinuerliga forskningsoch utvecklingsarbete förbehåller HITACHI rätten till ändringar av tekniska data utan föregående meddelande.

SIKKERHEDSADVARSLER FOR RADIO

ADVARSEL

Læs alle sikkerhedsadvarsler og instruktioner.

Det kan medføre elektrisk stød, brand og/eller alvorlig personskade, hvis alle advarslerne og instruktionerne nedenfor ikke overholdes.

Gem alle advarsler og instruktioner så du har dem til senere brug.

1. Brug kun den specificerede strømspænding.

- Brug af enhver anden spænding kan medføre brand eller elektrisk stød.

2. Undgå at beskadige AC-adapterledningen.

- Du skal ikke modificere, bøje med kraft, vride eller trække i ledningen, placere tunge genstande på den eller placere den i nærheden af varmeapparater.
- Når den ikke er i brug, skal du tage strømstikket (AC-adapteren) ud fra stikkontakten og radioen. Hvis du ikke gør det, kan det medføre elektrisk stød eller brand.

3. Rør ikke ved strømstikket (AC-adapteren) med våde hænder.

- Det kan medføre elektrisk stød.

4. Brug ikke radioen i badeværelset eller i brusebadet.

- Brug ikke radioen på våde eller fugtige steder eller hvor den udsættes for regn. Det kan medføre elektrisk stød, udledning af røg eller funktionsfejl.

5. Rør ikke ved FM-antennen eller strømstikket (AC-adapter) under tordenvejr.

- Det kan medføre elektrisk stød.

6. Du skal ikke skille radioen ad eller modificere den.

- Det kan medføre elektrisk stød eller brand. Eftersyn og reparationer skal udføres af den forretning, hvor den blev købt eller af et Hitachi-servicecenter for el-værktøj.

7. Sæt strømstikket (AC-adapteren) så langt ind som muligt.

- Støv eller snavs mellem strømstikket og stikkontakten kan medføre brand. Tag med mellemrum strømstikket ud og tør eventuelt støv eller snavs af med en tør klud.

8. Sørg for, at der ikke kommer nogen uspecificerede genstande eller vand ind i radioen.

- Hvis der, udover AC-adapteren og det genopladelige batteri, kommer metal, brandfarlige genstande eller vand indenfor baglågen, kan det medføre elektrisk stød eller brand.
- Sørg for, at der ikke kommer jernpulver fra basreflekshøjttalerne, støv eller vand ind i radioen.

9. Du skal ikke sidde eller stå ovenpå radioen.

- Det kan medføre ulykker eller funktionsfejl.

10. Placer ikke radioen på et ustabilt underlag eller på steder højt oppe. Hæng ikke radioen op i håndtaget eller afskærmningen.

- Radioen kan falde ned og medføre personskade eller funktionsfejl.

11. Skru ned for lyden, inden du tænder for radioen.

- Hvis du ikke gør det, kan det medføre en pludselig høj støj og beskadige højttalerne eller medføre nedsat hørelse.

12. Skru ikke højt op for lyden, når du anvender hovedtelefoner.

- Længere tids lytning ved høj lydstyrke kan forårsage nedsat hørelse.

13. Når der ikke er isat noget slide-batteri, skal du montere slide-terminaldækslet for at forhindre, at du skærer dig eller lignende, hvis du skulle komme til at røre ved terminalområdet.

14. Hånder backup-batterierne varsomt.

- Forkert håndtering af batterierne kan medføre brist eller lækage, hvilket kan medføre brand, personskade eller forurening af det omgivende område. Sørg for, at overholde følgende forholdsregler.

- Brug kun de specificerede batterier
- Du skal ikke opvarme eller skille batterierne ad
- Kast ikke batterierne ind i ild eller vand
- Oplad ikke batterierne
- Sørg for at batterierne vender korrekt og undgå kortslutning
- Genbrug ikke batterier, og brug ikke forskellige typer batterier
- Tag batterierne ud, når radioen ikke bruges

Hvis batterierne skulle lække, skal du tørre batterirummet af.

Skulle du få batterivæske på kroppen, skal du omhyggeligt vaske det af.

Hvis  vises, når du tænder for radioen med det genopladelige batteri isat, er batteriet ved at være fladt.

Strømfør radioen vha. AC-adapteren eller indsæt et opladet batteri.

15. Genopladning må kun udføres med den oplader, der er specificeret af producenten.

- En oplader, der passer til én type genopladeligt batteri, kan give risiko for brand, når den anvendes med et andet batteri.

16. Brug kun radioen med det særligt designede genopladelige batteri.

- Anvendelse af andre genopladelige batterier kan muligvis give risiko for tilskadekomst og brand.

17. Når det genopladelige batteri ikke anvendes, skal du opbevare det væk fra andre metalobjekter som fx papirclips, mønter, nøgler, søm, skruer eller andre små metalobjekter, der kan lave en forbindelse fra den ene pol til den anden.

- Kortslyttes batteripolerne, kan der opstå forbrændinger eller en brand.

18. Under særlig dårlige omstændigheder kan der sive væske ud fra batteriet; undgå kontakt. Hvis du ved et uheld alligevel kommer i kontakt med væsken, skal du skylle med vand. Hvis væsken kommer i kontakt med øjnene, skal du desuden søge lægehjælp.

- Væske, der siver ud fra batteriet, kan irritere huden og give forbrændinger.

19. Få din radio serviceeret af en kvalificeret serviceperson, der kun anvender identiske udskiftingsdele.

- Dette sikrer, at radioens brugssikkerhed bibeholdes.

HOVEDFUNKTIONER

- Manuelt/Automatisk valg
- Gem (Hukommelse) (5 AM + 5 FM stationer)
- Radio tænd/sluk/Alarm
- Højkvalitets stereohøjttaler + basrefleks
- Opladning af mobiltelefon
- Kompatibilitet med genopladelige Hitachi-batterier til el-værktøj og AC-adapter

DELENES NAVNE

①	FM-antenne	⑩	Hukommelsesknop (1 - 5)	Ⓐ	Stereoindikator
②	Håndtag	⑪	Søge-knop (Ur (-) knop)	Ⓑ	Tunerindikator
③	Baglåge	⑫	Søge-knop (Ur (+) knop)	Ⓒ	AUX-indikator
④	Højtaler	⑬	Drejeknop til lydstyrke	Ⓓ	Indikator for fladt batteri
⑤	Spænde	⑭	Drejevælger	Ⓔ	Sleep-timer-indikator
⑥	Ekstern indgang-terminal (AUX IN)	⑮	Backup-batteriboks	Ⓕ	Alarmindikator
⑦	Hovedtelefonstik	⑯	Rum til genopladeligt batteri	Ⓖ	Brummealarmindikator
⑧	AC-adapterstik	⑰	AC-adapter	Ⓗ	Radioalarmindikator
⑨	Ladestik (5 V 0,5 A)	⑱	Gummibånd	Ⓘ	Frekvens
⑩	Afskærmning	⑲	Fastgør til krog	Ⓝ	Ur
⑪	Basrefleks	⑳	Plug-in-batteri	Ⓚ	Hukommelsesindikator
⑫	Tænd/sluk-knop	㉑	Rem	Ⓛ	Indikator for AM-udsendelse
⑬	Sleep-timer / Ur-knop	㉒	Slide-terminaldæksel	Ⓜ	Indikator for FM-udsendelse
⑭	Båndvælgerknop	㉓	Terminal	Ⓝ	Tidsindikator (AM / PM)
⑮	FM-tilstand / Alarm-knop	㉔	Slide-batteri		

SPECIFIKATIONER

Model	UR18DSL
Frekvensbånd	FM: 87,5 til 108 MHz AM: 522 til 1620 KHz
Antenne	FM: Stavantenne AM: Ferritstang-antenne (indbygget)
Højtaler	76 mm (8 Ω) x 2
Indgangsterminal	AUX IN (ø 3,5 mm)
Udgangsterminal	hovedtelefonstik (ø 3,5 mm) Ladestik (5 V 0,5 A)
Maksimal udgang	9,6 V: 1,4 W x 2 12 V: 2,2 W x 2 14,4 V: 3,2 W x 2 18 V: 5 W x 2
Strømforsyning	Slide-batteri: Jævnstrøm 14,4 V, 18 V Plug-in-batteri Jævnstrøm 9,6 V, 12 V, 14,4 V, 18 V Backup-batterier: Jævnstrøm 4,5 V, tre AA-batterier Strømnet: AC 230 V (ved brug af medfølgende AC-adapter)
Maksimal udvendige mål	Længde 231 mm x bredde 184 mm x højde 281 mm (med antennen foldet ind)
Vægt	3,3 kg
Standardtilbehør	AC-adapter (DC 12 V 1 A), tre AA-batterier

BEMÆRK:

Genopladeligt batteri

De fleste genopladelige batterier til Hitachi el-værktøjer kan anvendes sammen med denne radio, med undtagelse af følgende.

3,6 V, 7,2 V, 10,8 V og 24 V og over

DRIFTSTID PR. BATTERIOPLADNING

Batterikapacitet	Driftstid*
1,3 Ah	Cirka 7 timer
1,4 Ah	Cirka 8 timer
1,5 Ah	Cirka 8 timer
2,0 Ah	Cirka 11 timer
2,4 Ah	Cirka 13 timer
2,6 Ah	Cirka 14 timer
3,0 Ah	Cirka 17 timer
3,3 Ah	Cirka 18 timer

* Driftstiden er omtrentlig (ved 2 W x 2 udgang). Den varierer afhængigt af batteritypen, ladeforhold og brugsbetingelser.

STANDARD TILBEHØR

- ① AC-adapter 1
 ② AA-batterier 3

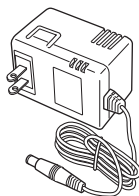

INDEN BRUG

● Indsætning af backup-batterierne

Indsætning af backup-batterier gør det muligt at gemme ur-indstillingen og radiostationsfrekvenserne.

- Løsn spændet og åbn baglågen. Backup-batteriboksen er placeret inde i radioen. (Fig. 1)
- Åbn batteriboksen og indsæt de tre medfølgende AA-batterier, mens du sørger for, at de vender som illustreret.

FORSIGTIG

- Sørg for, at batterierne vender rigtigt.
- Udskift alle batterierne på samme tid. Brug ikke gamle batterier og nye batterier på samme tid.
- Bortskaf ikke batterierne sammen med husholdningsaffald eller ved at smide dem ind i ild.

● Montering af AC-adapteren

Den medfølgende AC-adapter kan bruges til at strømforsyde radioen fra en stikkontakt.

Træk gummiddækslet tilbage og slut AC-adapteren til AC-adapterterminalen. Sæt derefter AC-adapterens strømstik ind i stikkontakten. (Fig. 2)

AC-adapteren kan opbevares inde i det øverste af baglågen. Når du gemmer AC-adapteren væk, skal du fastgøre den med et gummibånd. (Fig. 3)

BEMÆRK

- Når AC-adapteren og det genopladelige batteri bruges samtidigt, prioriteres AC-adapteren. Der bruges ikke strøm fra batteriet.
- Radioen har ikke nogen opladningsfunktion. Det genopladelige batteri oplades ikke, når AC-adapteren og batteriet bruges samtidigt.

● Isætning af det genopladelige batteri

FORSIGTIG

Når der ikke er isat noget slide-batteri, skal du montere slide-terminaldækslet for at forhindre, at du skærer dig eller lignende, hvis du skulle komme til at røre ved terminalområdet.

BEMÆRK

- De følgende batterier er ikke kompatible med dette udstyr.
3,6 V, 7,2 V, 10,8 V og 24 V og over
- Brug ikke unødvendig kraft ved indsætning af batteriet. Hvis batteriet ikke glider let ind, er det ikke indsat korrekt. Kontroller, at batteriet vender rigtigt, og der ikke er nogen genstande i klemme.
- Radioen har ikke nogen opladningsfunktion. Samtidig brug af AC-adapteren og det genopladelige batteri oplader ikke batteriet. Hvis  vises, når du tænder for radioen med det genopladelige batteri isat, er batteriet ved at være fladt. Strømfør radioen vha. AC-adapteren eller indsæt et opladet batteri.

Isætning af et plug-in-batteri (Fig. 4)

Sæt batteriet helt ind i batterirummet i radioen, før du spænder bæltet til.

Hvis bæltet ikke har den rigtige længde, skal du justere længden på bæltet.

Isætning af et slide-batteri (Fig. 5)

Tag slide-terminaldækslet af.

Juster batteriet ind efter rillerne i radioen og sæt batteriet så langt ind som muligt.

● Justering af uret

Juster uret med strømmen slået fra.

- Tryk og hold på sleep-timer / ur-knappen i mere end 2 sekunder. "time"-indikatoren blinker. Trykker du i denne tilstand på båndvælgerknappen, skifter radioen mellem 12-timers og 24-timers visning.
- Drej på drejevælgeren eller tryk på søge-knappen for at vælge "time".
- Tryk på sleep-timer / ur-knappen igen. "minutter"-indikatoren blinker.
- Drej på drejevælgeren eller tryk på søge-knappen for at vælge "minutter".
- Tryk på sleep-timer / ur-knappen igen for at gemme ur-indstillingen.

BEMÆRK

- Der skal være indsat backup-batterier, for at du kan gemme ur-indstillingen.

LYTNING TIL RADIO

FORSIGTIG

- Skru ned for lyden, inden du trykker på tænd/sluk-knappen.

Hvis du ikke gør det, kan det medføre en pludselig høj støj og beskadige højttalerne eller medføre nedsat høreelse.

- Tryk på tænd/sluk-knappen for at tænde for radioen.
- Tryk på båndvælgerknappen og vælg radiobåndet (FM eller AM).

BEMÆRK

- Displayet skifter i rækkefølgen [FM→AM→AUX→FM], hver gang der trykkes på båndvælgerknappen.
- Vælg en station vha. Auto, Manuel eller Gem (Hukommelse).
- Hvis der opstår støj, eller modtagelsen er dårlig, skal du se "For bedre modtagelse".
- Drej på drejeknappen til lydstyrken for at justere lyden.
- Tryk på tænd/sluk-knappen for at slukke for radioen.

● Automatisk valg

Tryk på ◀◀ eller ▶▶ søge-knappen for at søge automatisk efter stationer med stærke radiobølger.

Når der er fundet en station, afspiller radioen 3 sekunder.

Tryk på søge-knappen inden den næste søgning starter for at fortsætte med at lytte til den fundne radiostation.

● Manuelt valg

Drej på drejevælgeren for at finde den station, du ønsker at høre.

● Gem (Hukommelse)

Find den station du ønsker at gemme.

Tryk og hold hukommelsesknappen (1 til 5) nede i mere end 2 sekunder for at gemme indstillingen.

Hukommelsesindikatoren [MEMORY] vises nede i bunden til venstre i displaypanelet, og nummeret på den tildelte hukommelsesknop vises neden under den.

Du kan gemme 5 AM- og 5 FM-stationer på hukommelsesknapperne 1 til 5.

Tryk på den hukommelsesknop, der svarer til det gemte nummer, for at vælge den gemte station.

● For bedre modtagelse

FM (Fig. 6)

Juster længden, retningen og vinklen på antennen for at sikre den bedste modtagelse.

Når der stilles ind på en FM stereo-udsendelse, vises der [STEREO].

Hvis der er meget støj på en FM stereo-udsendelse, skal du trykke på FM-tilstand / Alarm-knappen.

Radioen skifter til mono ([STEREO]-indikatoren slukker) for at reducere støjen. Tryk på FM-tilstand / Alarm-knappen igen for at vende tilbage til stereomodtagelse.

AM (Fig. 7)

Radioen har en indbygget antenne. Drej radioen rundt for at finde den retning, der giver den bedste modtagelse.

Placering

Modtagelsen kan være dårlig, når radioen bruges inde i et køretøj eller en bygning. Inde i en bygning skal du placere radioen i nærheden af vinduet for at sikre en bedre modtagelse.

Der kan forekomme støj, hvis radioen placeres i nærheden af et apparat, der udvikler støj. Flyt radioen væk fra støjkilden.

● Automatisk slukning

Radioen slukker automatisk efter 8 timer.

BRUG AF TIMERFUNKTIONEN

- Radioen tænder/slukker på det indstillede tidspunkt
- Brug radioen som et vækkeur

● Sleep-timer

Indstiller du sleep-timeren, slukker radioen når den indstillede tid er forløbet.

1. Trykker du på sleep-timer / ur-knappen, mens radioen er tændt, vises [SLEEP]-indikatoren. Tidsindikatoren (minutter) skifter i rækkefølgen [90→80→70→...→10→OFF] i 10-minuts enheder, hver gang du trykker på knappen.
2. Tryk flere gange på knappen indtil den ønskede tid vises.
3. Radioen slukker, når den indstillede tid er forløbet.
4. For at annullere timeren skal du trykke på sleep-timer / ur-knappen, indtil indikatoren er sat til OFF. [SLEEP]-indikatoren slukker, og sleep-timeren annulleres.

Sådan kontrolleres den resterende tid

[SLEEP]-indikatoren vises, når sleep-timeren er blevet indstillet.

Tryk på sleep-timer/ur-knappen for at kontrollere den resterende tid på timeren.

● Brummealarm / Radioalarm

BEMÆRK

- Brummealarmens lydstyrke kan ikke justeres.
- Hvis det genopladelige batteri er ved at være fladt, virker radioalarm-timeren muligvis ikke.
- Oplad batteriet inden du indstiller timeren, eller brug AC-adapteren.
- Radioalarmen tænder på den station og med den lydstyrke, der var valgt, inden timeren blev indstillet. Indstil lydstyrken og tidspunktet for at undgå at blive forstyrret, når radioen tænder.

Når alarmtidspunktet er indstillet, og brummealarmen er valgt, lyder brummeren på det indstillede tidspunkt.

Når radioalarmen er valgt, tænder radioen på den valgte radiostation på det indstillede tidspunkt.

1. Indstil tiden mens radioen er slukket.
2. Tryk og hold på FM-tilstand / alarmknappen i mere end 2 sekunder for at skifte til alarmtilstand.

[ALARM]-indikatoren vises.

3. "Time"-indikatoren blinker. Drej på drejevælgeren eller tryk på søge-knappen for at vælge den ønskede "time". Tryk på FM-tilstand / alarmknappen for at indstille "time". "Minutter"-indikatoren blinker. Drej på drejevælgeren eller tryk på søge-knappen for at vælge de ønskede "minutter".
4. Tryk på FM-tilstand / alarmknappen for at gemme den indstillede tid.

[ALARM]-indikatoren slukker.

5. Displayet skifter i rækkefølgen [brummealarm→radioalarm→ingen visning], hver gang du trykker på FM-tilstand / alarmknappen.
6. Strømmen tændes og brummeren lyder eller radioen spiller, når den indstillede tid er nået.

Brummealarm

Tryk på FM-tilstand / Alarm-knappen for at slå brummealarmen fra. Hvis den ikke slås fra, fortsætter brummeren med at lyde i 1 minut og stopper derefter.

Radioalarm

Tryk på tænd/sluk-knappen for at slukke for radioen. Hvis den ikke slukkes, fortsætter radioen med at spille i 30 minutter.

Sådan kontrolleres alarmer

For at kontrollere den tid, der er indstillet på alarmer, skal du trykke på båndvælgerknappen, mens strømmen er slået fra.

ANDRE FUNKTIONER

● Tilslutning til en ekstern enhed

Du kan bruge radioen til at lytte til en MP3-, MD- eller CD-afspiller.

1. Med både radioen og den eksterne enhed i slukket tilstand, skal du tilslutte lyd-kablet (ø3,5 mm, fås i en elforretning) fra den eksterne enhed til eksterne indgangsterminalen (AUX IN) på siden af radioen.
2. Tænd radioen og tryk på båndvælgerknappen for at vise [AUX].

BEMÆRK

- Displayet skifter i rækkefølgen [FM→AM→AUX→FM], hver gang der trykkes på båndvælgerknappen.
- 3. Tænd for den eksterne enhed for at begynde at lytte.
- 4. Juster lydstyrken.
- 5. For at frakoble den eksterne enhed skal du slukke for enheden og radioen, inden du fjerner lyd-kablet.

● Brug af hovedtelefoner

Du kan bruge hovedtelefoner, som kan anskaffes fra en elforretning, til at lytte til radioen med.

FORSIGTIG

- Sørg for, at skrue ned for lyden inden du tilslutter hovedtelefonerne.
 - Hvis du ikke gør det, kan det medføre en pludselig høj støj og forårsage nedsat hørelse.
1. Tilslut hovedtelefonerne til hovedtelefonstikket på siden af radioen.
 2. Der udsendes ingen lyd fra radioens højtalere, når der er tilsluttet hovedtelefoner.
 3. Juster lydstyrken.

● Opladning af en mobiltelefon

FORSIGTIG

- Når du bruger det genopladelige batteri som strømkilde, skal du sørge for, at det er ladet tilstrækkeligt op. Hvis batteriet er ved at være fladt, er det måske ikke muligt at oplade mobiltelefonen.
 - Frakobl mobiltelefonen undtagen når den oplader. Foretag eller modtag ikke opkald på mobiltelefonen i nærheden af radioen eftersom radiomodtagelsen kan påvirkes ugunstigt.
 - Opladningstiden varierer afhængigt af mobiltelefonens type.
 - Brug ikke radioen til at oplade andre apparater end en mobiltelefon.
1. Tilslut et USB-ladekabel, der passer til din mobiltelefon (anskaffet fra en el-forretning) til ladestikket på siden af radioen.
 2. Tænd radioen og tryk på båndvælgerknappen for at vise [AUX].

BEMÆRK

- Displayet skifter i rækkefølgen [FM→AM→AUX→FM], hver gang der trykkes på båndvælgerknappen.
- 3. Vælg AUX-tilstanden for at starte opladningen.

● Sådan slås stemmemeddelelser til / fra

Som standardindstilling afspiller stemmemeddelelsesfunktionen "Welcome to Hitachi Power Tools", når radioen tændes og "Presented by Hitachi Power Tools", når radioen slukkes.

For at slå afspilningen af stemmemeddelelser fra, skal du trykke på hukommelsesknappen 1, mens radioen er slukket, sådan at der vises [OFF] i displaypanelet.

For igen at afspille stemmemeddelelser, skal du trykke på hukommelsesknappen 1, mens radioen er slukket, sådan at der vises [ON] i displaypanelet.

VEDLIGEHOLDELSE OG EFTERSYN

ADVARSEL

- Når radioen ikke skal bruges eller under eftersyn og vedligeholdelse, skal du sørge for at fjerne vekselstrømsstikket, det genopladelige batteri og backup-batterierne.

● Eftersyn af monteringsskrueerne

Efterse regelmæssigt alle monteringsskrueer og sørg for, at de er forsvarligt strammet. Er nogen af skrueerne løse de strammes øjeblikkeligt.

Forsømmelse i så henseende kan medføre alvorlig risiko.

● Udvendig rengøring af maskinen

Når radioen er tilsmudset, aftørres den med en tør, blød klud eller en klud fugtet med sæbevand. Brug ikke kloropløsninger, benzin eller fortynder, da de kan opløse plastmaterialer.

● Opbevaring af radioen

Opbevar ikke radioen på følgende steder.

- Inden for rækkevidde af eller nemt tilgængelig for børn

- På fugtige eller støvede steder
- På steder med høj temperatur, som fx inden i en bil eller udsat for direkte sollys
- På meget kolde steder eller direkte udsat for koldt træk
- På steder hvor temperaturen skifter meget
- Hvor den udsættes for røg eller damp, som fx i nærheden af et komfur eller en luftfugter

● Liste over reservedele

FORSIGTIG

Reparationer, modifikationer og eftersyn af Hitachi el-værktøj skal udføres af et autoriseret Hitachi service-center.

Denne liste over reservedele vil være nyttig, når værktøjes indleveres til det autoriserede Hitachi service-center til reparation eller anden vedligeholdelse.

Ved anvendelse og vedligeholdelse af el-værktøj skal de sikkerhedsregler og standarder, som gælder i hvert enkelt land, nøje overholdes.

MODIFIKATIONER

Hitachi el-værktøj undergår konstant forbedringer og modifikationer, så teknologiske nyheder hele tiden kan inkorporeres.

Som et resultat heraf kan nogle dele ændres uden varsel.

BEMÆRK:

Grundet HITACHI's løbende forskning og udvikling, kan bemeldte specifikationer ændres uden forudgående varsel.

SIKKERHETSFORHOLDSREGLER FOR BATTERIDREVET RADIO

⚠ ADVARSEL

Les alle advarsler og sikkerhetsinstruksjoner.

Hvis du ikke følger alle advarsler og instruksjoner kan bruk av utstyret resultere i elektrisk støt, brann og/eller alvorlig personskade.

Ta vare på alle varsler og instruksjoner for fremtidig bruk.

1. Bruk kun strømforsyning med den spesifiserte spenning.

- Bruk av annet spenningsnivå kan føre til brann eller elektrisk sjokk.

2. Unngå skader på AC adapter ledningen.

- Ikke modifier, breek, vri eller trekk ledningen, ikke plasser tunge gjenstander på den eller plasser den nær en varmekilde.
- Når radioen ikke brukes, fjern AC adapteren fra kontakten og fra radioen. Hvis ikke dette gjøres, kan det føre til brann eller elektrisk sjokk.

3. Ikke ta på AC adapterens støpsel med våte hender.

- Det kan føre til elektrisk sjokk.

4. Ikke bruk radioen på badet eller i dusjen.

- Ikke bruk radioen på våte eller fuktige steder eller i regnet.
Hvis det gjøres, kan det føre til elektrisk sjokk, røykutvikling eller teknisk feil.

5. Ikke ta på FM antennen eller AC adapterens støpsel ved tordenvær.

- Det kan føre til elektrisk sjokk.

6. Ikke ta radioen fra hverandre eller modifier den.

- Det kan føre til elektrisk sjokk eller brann. Inspeksjoner og reparasjoner skal alltid utføres av butikken hvor du kjøpte radioen eller av et Hitachi elektroverktøy service senter.

7. Sett inn støpselet til AC adapteren så langt som mulig.

- Støv eller skitt mellom støpselet og stikkkontakten kan føre til brann. Fjern støpselet med jevne mellomrom og tork vekk støv eller skitt med en tørr fille.

8. Ikke la uspesifiserte gjenstander eller vann komme inn i radioen.

- Med unntak av AC adapteren og batteriet skal ikke metall, brennbare objekter eller vann komme inn i luken på baksiden da det kan det føre til elektrisk sjokk eller brann.

- Sørg for at jernstøv fra bass refleks høyttalerne, støv eller vann ikke kommer inn i radioen.

9. Ikke sitt eller stå på radioen.

- Hvis det gjøres, kan det føre til ulykker eller teknisk feil.

10. Ikke plasser radioen på en ustødig overflate eller høyt oppe. Ikke heng radioen fra håndtaket eller blindskinnen.

- Radioen kan falle ned og forårsake skade eller teknisk feil.

11. Skru ned volumet før du skrur på radioen.

- Hvis ikke dette gjøres, kan det føre til overraskende høy lyd og det kan skade høyttalerne eller føre til hørselsskade.

12. Ikke skru volumet for høyt når du bruker høretelefoner eller øreplugger.

- Lytting til radioen i lengre tid på høyt volum kan føre til hørselsskader.

13. Når det ikke er lagt inn skyve batteri, fest skyveterminaldekselet for å forhindre kutt og andre skader som kan oppstå fra berøring av terminalområdet.

14. Vær forsiktig med reserve batteriene.

- Uforsiktig omgang med batteriene kan føre til brister eller lekkasje som kan føre til brann, skade eller tilsmussing av det omliggende området. Ta følgende forholdsregler.
 - Bruk bare de spesifiserte batteriene
 - Ikke varm opp eller ta batteriene fra hverandre
 - Ikke kast batteriene i ild eller vann
 - Ikke lad opp batteriene
 - Sørg for at batteriene er vendt riktig vei og unngå kortslutning
 - Ikke bruk batteriene igjen eller bruk forskjellige typer batterier
 - Fjern batteriene når radioen ikke er i bruk
- Hvis batteriene lekker, rengjør batterikassen. Hvis du får væske fra batteriene på kroppen, vask det av forsiktig.
Hvis  vises når du skrur på radioen med det oppladbare batteriet satt inn, betyr det at batterinivået er lavt.
Forsyn radioen med strøm fra AC adapteren eller sett inn et ladet batteri.

15. Oppladning av batteriet skal bare gjøres med lader spesifisert av produsenten.

- En lader som passer for en type oppladbare batteri kan forårsake fare for brann når den brukes med et annet batteri.

16. Bruk radioen bare med spesiallagde oppladbare batteri.

- Bruk av andre oppladbare batteri kan føre til skade eller brann.

17. Når det oppladbare batteri ikke er i bruk, skal det holdes borte fra metall objekt som binders, mynter, nøkler, spiker, skruer eller andre små metall objekter som kan føre til kontakt mellom batteriets poler.

- Kortslutning av batteriet kan forårsake skader eller brann.

18. Hvis batteriet utsettes for uvøren behandling, kan lekkasje oppstå. Hvis dette skjer, unngå kontakt. Ved kontakt, rens med vann. Hvis væsken kommer i kontakt med øyne, søk medisinsk hjelp.

- Batterivæsken kan forårsake irritasjon eller brannskår.

19. La et kvalifisert serviceverksted som kun bruker originale reservedeler utføre service på radioen.

- Dette vil forsikre at radioens sikkerhet opprettholdes.

HOVEDFUNKSJONER

- Manuell/Auto valg
- Lagre (Minne) (5 AM + 5 FM stasjoner)
- Radio På/Av/Alarm
- Høykvalitets stereohøyttaler + bass refleks
- Lading av Mobiltelefon
- Kompatibel med Hitachi elektroverktøy batteri og AC adapter

NAVN PÅ DELER

①	FM antenne	⑩	Minne knapp (1 - 5)	Ⓐ	Stereo indikator
②	Håndtak	⑪	Søke knapp (Klokke (-) knapp)	Ⓑ	Tuner indikator
③	Bakluke	⑫	Søke knapp (Klokke (+) knapp)	Ⓒ	AUX indikator
④	Høytaler	⑬	Volum innstillingsskala	Ⓓ	Tomt batteri indikator
⑤	Spenne	⑭	Velg innstillingsskala	Ⓔ	Søvn timer indikator
⑥	Ekstern enhet input (AUX IN) terminal	⑮	Reserve batteri boks	Ⓕ	Alarm indikator
⑦	Hodetelefon inngang	⑯	Oppladbar batteri komponent	Ⓖ	Signal alarm indikator
⑧	AC adapter inngang	⑰	AC adapter	Ⓗ	Radio alarm indikator
⑨	Kontakt for lading (5 V 0,5 A)	⑱	Gummibånd	Ⓘ	Frekvens
⑩	Blindskinne	⑲	Festet til kroken	Ⓝ	Klokke
⑪	Bass refleks	⑳	Innstikksbatteri	Ⓚ	Minne indikator
⑫	På / Av knapp	㉑	Belte	Ⓛ	AM kringkastningsindikator
⑬	Søvn timer / Klokke knapp	㉒	Terminaldeksel til dias	Ⓜ	FM kringkastningsindikator
⑭	Båndvalg knapp	㉓	Terminal	Ⓝ	Tid indikator (AM / PM)
⑮	FM modus / Alarm knapp	㉔	Skyve batteri		

TEKNISKE DATA

Modell	UR18DSL
Frekvens bånd	FM: 87,5 til 108 MHz AM: 522 til 1620 KHz
Antenne	FM: Stang antenne AM: Ferritantenne (innebygd)
Høytaler	76 mm (8 Ω) x 2
Input terminal	AUX INN (ø 3,5 mm)
Output terminal	Hodetelefon støpsel (ø 3,5 mm) Kontakt for lading (5 V 0,5 A)
Maksimum tilgjengelig output	9,6 V: 1,4 W x 2 12 V: 2,2 W x 2 14,4 V: 3,2 W x 2 18 V: 5 W x 2
Strømtilførsel	Skyve batteri: DC 14,4 V, 18 V Innstikksbatteri: DC 9,6 V, 12 V, 14,4 V, 18 V Reserve batteri: DC 4,5 V, tre AA batterier Husholdningsstrømtilførsel: AC 230 V (ved bruk av den medfølgende AC adapteren)
Maksimum utvendige mål	Lengde 231 mm x bredde 184 mm x høyde 281 mm (når antennen ikke er ute)
Vekt	3,3 kg
Standard tilbehør	AC adapter (DC 12 V 1 A), tre AA batterier

MERK:

Oppladbare batteri

De fleste batterier som passer Hitachi elektroverktøy kan brukes til denne radioen med unntak av følgende.

3,6 V, 7,2 V, 10,8 V og 24 V og over

LADINGSTID PER BATTERI OPPLADING

Batteri kapasitet	Ladingstid*
1,3 Ah	Mellom 7 timer
1,4 Ah	Mellom 8 timer
1,5 Ah	Mellom 8 timer
2,0 Ah	Mellom 11 timer
2,4 Ah	Mellom 13 timer
2,6 Ah	Mellom 14 timer
3,0 Ah	Mellom 17 timer
3,3 Ah	Mellom 18 timer

* Ladingstiden er omtrentlig (ved 2 W × 2 output). Den avhenger av type batteri, oppladingsforhold og hvordan batteriet har vært brukt.

STANDARD ACCESSORIES

- ① AC Adapter1
 ② AA Batteri.....3

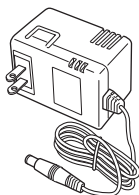
**FØR BRUK****● Innsetting av reserve batterier**

Når reserve batteriene er satt inn kan du lagre klokkeinnstillingene og radio frekvensinnstillingene.

- Løs opp spennen og åpne bakluken. Reserve batteriboksen befinner seg der. (Fig. 1)
- Åpne batteriboksen og sett inn de tre AA batteriene som medfølger på den måten som er vist på illustrasjonen.

ADVARSEL

- Sørg for at batteriene er satt inn riktig vei.
- Bytt alle batteriene samtidig. Ikke bruk gamle batterier og nye batterier samtidig.
- Ikke kast batteriene sammen med husholdningsavfall eller brenn dem.

● Bruk av AC Adapteren

Den medfølgende AC adapteren kan brukes til å gi strøm til radioen fra en elektrisk kontakt.

Trekk gummidekslet tilbake og koble AC adapteren til AC adapter terminalen. Deretter, sett AC adapter stopselet inn i en elektrisk kontakt. (Fig. 2)

AC adapteren kan lagres inne i radioen på toppen av bakluken. Når den lagres på denne måten, skal den sikres med strikk. (Fig. 3)

MERK

- Når AC adapteren og det oppladbare batteriet brukes samtidig, er det adapteren som prioriteres. Batteriet brukes ikke.
- Radioen har ingen lader funksjon. Batteriet lades ikke når AC adapteren og batteriet brukes samtidig.

● Innstallering av det oppladbare batteriet**ADVARSEL**

Når det ikke er lagt inn skyve batteri, fest skyveterminaldekslet for å forhindre kutt og andre skader som kan oppstå fra berøring av terminalområdet.

MERK

- Følgende batterier kan ikke brukes med denne radioen. 3,6 V, 7,2 V, 10,8 V og 24 V og over
- Når batteriet settes inn skal ikke unødvendig mye kraft brukes. Hvis batterier ikke går inn lett, er det ikke satt inn på riktig måte. Sjekk at batteriet er vendt riktig vei og at ingen hindringer er i veien.
- Radioen har ingen lader funksjon. Et oppladbare batteriet lades ikke når AC adapteren og batteriet brukes samtidig. Hvis  vises når du skrur på radioen med det oppladbare batteriet satt inn, betyr det at batterinivået er lavt. Forsyn radioen med strøm fra AC adapteren eller sett inn et ladet batteri.

Innsetting av innstiksbatteri (Fig. 4)

Sett batteriet så langt inn i radiohuset som mulig og fest det så med beltet.

Hvis beltet ikke har riktig lengde, juster lengden.

Innsetting av skyve batteri (Fig. 5)

Ta av skyveterminaldekslet.

Sett batteriet inn i sporene i radiohuset og sett batteriet så langt inn som mulig.

● Stilling av Klokken

Juster klokken med strømmen slått av.

- Trykk og hold søvn timeren / klokke knappen nede i mer enn 2 sekunder. "Time" indikatoren blinker. Hvis du trykker inn båndvalg knappen i denne tilstand, bytter displayet mellom 12-timer og 24-timer.
- Vri valg knappen eller press søke knappen for å velge antall "timer".
- Trykk inn søvn timeren / klokke knappen igjen. "Minutter" indikatoren blinker.
- Drei valg innstillingsskalaen eller press søke knappen for å velge antall "minutter".
- Trykk søvn timeren / klokke knappen igjen for å lagre klokkeinnstillingen.

MERK

- For å lagre klokkeinnstillingen må reserve batteriene være innstallert.

LYTTING TIL RADIOEN**ADVARSEL**

- Skru ned volumet før du skrur på radioen. Hvis ikke dette gjøres, kan det føre til overraskende høy lyd og skade høyttalerne eller føre til hørselsskade.

- Skru på radioen med På / Av knappen.
- Trykk inn båndvalg knappen og velg radiobånd (FM eller AM).

MERK

- Displayet skifter i følgende rekkefølge [FM→AM→AUX→FM] hver gang båndvalg knappen trykkes.
- Velg en stasjon med Auto, Manuell eller Lagre (Minne).
- Hvis mottaksforholdene er dårlige eller støy forekommer, se "For Bedre Mottaksforhold".
- Drei volum innstillingsskalaen for å justerer volumet.
- Skru av radioen med På / Av knappen.

● Auto Valg

Trykk the ◀◀ or ▶▶ i søke knappen for å søke automatisk etter stasjoner med kraftige radiosignaler.

Når en stasjon er funnet, spiller radioen denne stasjonen i 3 sekunder.

Trykk søke knappen før neste søk starter hvis du ønsker å lytte til stasjonen.

● Manull Valg

Drei valg innstillingsskalaen for å finne den stasjonen du ønsker å lytte til.

● Lagre (Minne)

Finn den stasjonen du ønsker å lagre.

Trykk inn og hold nede minne knappen (1 til 5) for mer enn 2 sekunder for å lagre innstillingen.

MEMORY indikatorer vises i det nedre, venstre området av displayet og nummeret til den anviste minne knappen vises under indikatorer.

Du kan lagre 5 AM og 5 FM stasjoner med minneknappene fra 1 til 5.

For å velge den lagrede stasjonen, trykk inn minne knappen som korresponderer med det lagrede nummeret.

● For Bedre Mottakforhold

FM (Fig. 6)

Juster lengden, retningen og vinkelen til antennen for å bedre mottaksforholdene.

Når du lytter til en FM stereo sending, lyser STEREO i displayet.

Hvis det oppstår mye støy under en FM stereosending, trykk på FM modus / alarmknappen.

Radioen bytter til mono (STEREO indikatorer slås av) for å redusere støyen. For å returnere til stereomottak, trykk på FM modus / alarmknappen igjen.

AM (Fig. 7)

Radioen har en innebygget antenne. Snu på radioen for å finne den retningen som gir det beste signalet.

Posisjonering

Mottaksforholdene kan være dårlige hvis radioen brukes i et kjøretøy eller i en bygning. Når radioen brukes inne i en bygning plasser den nær et vindu for å sikre best mulige mottaksforhold.

Hvis radioen er plassert nær en innretning som lager lyd kan det påvirke lyd kvaliteten. Flytt radioen vekk fra innretningen.

● Radioen Automatisk AV

Radioen slås av automatisk etter 8 timer.

BRUK AV TIMER FUNKSJONEN

- Radioen kan programmeres til å skru seg på eller av ved et bestemt tidspunkt.
- Bruk radioen som vekkerklokke.

● Søvn Timer

Innstilling av søvn timeren skrur radion av etter at den programmerte tiden er passert.

1. Ved å trykke inn søvn timer/klokke knappen mens radioen er på vises SLEEP indikatoren. Tiden (minutter) indikatoren endres på følgende vis [90→80→70→...→10→AV] i 10 minutter intervaller hver gang knappen trykkes inn.
2. Trykk knappen til ønsket tid vises.
3. Radioen skrur av når den innstilte tiden er passert.
4. For å slette timeren, trykk søvn timer / klokke knappen til indikatoren viser AV.

SLEEP indikatoren slås av og søvn timeren er kansellert.

For å sjekke gjenstående tid

SLEEP indikatoren vises når søvn timeren er innstilt.

Trykk søvn timer / klokke knappen for å sjekke gjenstående tid på timeren.

● Signal Alarm / Radio Alarm

MERK

- Signal alarm volumet kan ikke justeres.
- Hvis batteriet begynner å bli tomt kan det føre til at alarm timeren ikke fungerer.
Lad opp batteriet før du innstiller timeren eller bruk AC adapteren.
- Radioalarmen slås på i den valgte stasjonen og volumet som ble valgt for timeren ble stilt inn. Still inn volum og tid for å unngå at det opprettes en forstyrrelse når radioen slås på.

Når alarmtiden er innstilt og signal alarmen er valgt vil signal alarmen lyde ved den innstilte tiden.

Når radio alarm er valgt, er det den stasjonen som ble valgt på det tidspunktet alarmen ble satt som skrur på.

1. Sett tidspunktet når radioen er skrudd av.
2. Trykk og hold FM modus / alarm knappen for mer enn 2 sekunder for å skifte til alarm modus.

ALARM indikatoren vises.

3. "timer" indikatoren blinker. Drei innstillingsskalaen eller trykk inn søke knappen for å velge antall "timer".

Trykk FM modus / alarm knappen for å innstille "timer".

"Minutter" indikatoren blinker. Drei innstillingsskalaen eller trykk inn søke knappen for å velge antall "minutter".

4. Trykk FM modus / alarm knappen for å lagre den innstilte tiden.

ALARM indikatoren slås av.

5. Displayet skifter i følgende rekkefølge [signal alarm→radio alarm→inget display] hver gang FM modus / alarm knappen trykkes.

6. Radioen skrur på og signalet eller radioen spiller når den forhåndsinnstilte tiden nås.

Signal Alarm

For å slå av summeralarmen, trykk på FM modus / alarmknappen. Hvis den ikke slås av, vil summeren fortsette å summe i 1 minutt og deretter stoppe.

Radio Alarm

Trykk på strømbryteren for å slå av radioen. Hvis den ikke slås av, vil radioen fortsette å spille i 30 minutter.

For å sjekke alarmen

For å kontrollere tiden som er stilt inn for alarmen, trykk på båndvelgerknappen med strømmen avslått.

ANDRE FUNKSJONER

● Tilkobling av en Ekstern Enhet

Du kan bruke radioen til å høre på en MP3, MD eller CD-spiller.

1. Når både radioen og den eksterne enheten er slått av, koble til audio kabelen (ø3,5 mm, tilgjengelig i elektriske forretninger) til den eksterne enheten til den eksterne input (AUX IN) terminalen på siden av radioen.
2. Skru på radioen og trykk inn båndvalg knappen for å få frem [AUX] på displayet.

MERK

- Displayet skifter i følgende rekkefølge [FM→AM→AUX→FM] hver gang båndvalg knappen trykkes.
- 3. Skru på den eksterne enheten for å starte lytting.
- 4. Juster volumet.
- 5. For å koble av den eksterne enheten, skru av enheten og radioen før audio kabelen fjernes.

● Bruk av Hodetelefoner

Du kan bruke hodetelefoner eller øreplugger kjøpt fra en elektrisk forretning for å høre på radioen.

ADVARSEL

- Sørg for at volumet er skrudd ned før hodetelefoner eller ørepluggene kobles til.
Hvis ikke dette gjøres, kan det føre til overraskende høy lyd eller hørselsskade.
- 1. Koble til høretelefoner eller øreplugger til hodetelefon inngangen på siden av radioen.
- 2. Det kommer ingen lyd fra radio- høytalerene når hodetelefonene og ørepluggene er koblet til.
- 3. Juster volumet.

● Lagring av Mobiltelefon

MERK

- Når batteriet brukes som strømkilde, sørg for at det er oppladet. Hvis batterinivået er lavt kan det være umulig å lade en mobiltelefon.
- Koble fra mobiltelefonen når den ikke lades.
Ikke ring eller motta telefonsamtaler på mobiltelefonen i nærheten av radioen da dette kan påvirke radioens mottaksforhold.
- Ladetiden varierer fra mobiltelefon til mobiltelefon.
- Ikke bruk radioen til å lade andre enheter enn en mobiltelefon.
- 1. Koble til en USB ladings kabel som passer din mobiltelefon (kjøpt i en elektrisk forretning) til ladings kontakten på siden av radioen.
- 2. Skru på radioen og trykk inn båndvalg knappen for å få frem [AUX] på displayet.

MERK

- Displayet skifter i følgende rekkefølge [FM→AM→AUX→FM] hver gang båndvalg knappen trykkes.
- 3. Velg AUX modus for å starte lasting.

● For å skru på/av tale beskjeder

Ved standard fabrikkinnstilling er tale beskjeden "Velkommen til Hitachi Elektroverktøy" når radioen er slått på og "Presentert av Hitachi Elektroverktøy" når den er slått av.

For å dempe tale beskjedene, trykk inn minne knapp 1 mens radioen er slått av og viser [OFF] på display panelet.

For å gjenopprette tale beskjeder, trykk inn minne knapp 1 mens radioen er slått av og [ON] vises på display panelet.

VEDLIKEHOLD OG INSPEKSJON

ADVARSEL

- Når radioen ikke er i bruk, under inspeksjon eller vedlikehold skal AC pluggen, batteriet og reservebatteriet fjernes.

● Inspeksjon av monteringskruene

Insjper alle monteringskruene med jevne mellomrom og se etter at de er ordentlig skrudd til. Hvis noen av skruene er løse, skrudem fast øyeblikkelig. Ders om en ikke gjør dette, kan det føre til alvorlig risiko.

● Rengjøring av maskinens overflate

Når det er kommet flekker på radioen, tørk den med en myk, tørr klut, eller en klut som er fuktet med såpevann. Ikke bruk oppløsninger med klor, bensin eller malingstynnere på grunn av at disse oppløser plastikk.

● Lagring av Radioen

Ikke lagre radioen på følgende steder.

- Innen rekkevidde for eller lett tilgjengelig for barn
- I et fuktig eller støvete sted
- På et sted med høye temperaturer som inne i en bil eller utsatt for direkte sollys
- På ekstremt kalde steder eller direkte utsatt for kald trekk
- På steder hvor temperaturen skifter drastisk
- Hvor radioen er utsatt for røyk eller damp som nær et kokeappara eller luftfukter

● Liste over servicedeler

NB!

Reparasjoner, modifikasjoner og inspeksjon av Hitachi elektroverktøy må utføres av et Hitachi autorisert serviceverksted.

Denne dellisten er behjelpelig hvis den leveres inn sammen med verktøyet til et Hitachi autorisert serviceverksted når reparasjoner eller annet vedlikeholdsarbeid kreves. Sikkerhetsregler og normer som gjelder for det enkelte land, må overholdes ved drift og vedlikehold av elektroverktøy.

MODIFIKASJONER

Hitachi elektroverktøy er under konstant utbedring og modifisering for å inkorporere de siste nye teknologiske fremskritt.

Følgelig vil enkelte deler kunne endres uten forvarsel.

MERK

På grunn av Hitachis kontinuerlige forsknings og utviklingsprogram kan spesifikasjonene i dette haftet endres uten forvarsel.

AKKUTOIMISEN RADION TURVALLISUUSVAROITUKSET

VAROITUS

Lue kaikki turvallisuutta koskevat varoitukset ja kaikki ohjeet.

Jos varoituksia ja ohjeita ei noudateta, on olemassa sähköiskun, tulipalon ja/tai vakavan henkilövahingon vaara.

Säästä kaikki varoitukset ja ohjeet tulevaa käyttöä varten.

1. Käytä vain määrättyä virtalähteen jännitettä.

- Muun jännitteen käyttö saattaa johtaa tulipaloon tai sähköiskuun.

2. Älä vahingoita AC-adapterin johtoa.

- Älä muuntele, taivuta voimakkaasti, kierrä tai vedä johtoa, aseta raskaita esineitä sen päälle tai aseta sitä lämmityslaitteiden läheisyyteen.
- Kun adapteri ei ole käytössä, irrota virtapistoke (AC-adapteri) sähköpistorasiasta ja radiosta. Tämän noudattamatta jättäminen saattaa johtaa sähköiskuun tai tulipaloon.

3. Älä kosketa virtapistoketta (AC-adapteri) märillä käsillä.

- Tämä saattaa aiheuttaa sähköiskun.

4. Älä käytä radiota kylpyhuoneessa tai suihkussa.

- Älä käytä radiota märissä tai kosteissa paikoissa tai sateessa. Tällainen käyttö saattaa aiheuttaa sähköiskun, savun syntymistä tai virhetoimintoja.

5. Älä kosketa FM-antennia tai virtapistoketta (AC-adapteri) ukkosella.

- Tämä saattaa aiheuttaa sähköiskun.

6. Älä pura tai muuntele radiota.

- Tämä saattaa aiheuttaa sähköiskun tai tulipalon. Tarkastukset ja korjaukset tulisi teettää liikkeessä, josta laite on ostettu, tai Hitachin sähkötyökaluhuoltokeskuksessa.

7. Työnnä virtapistoke (AC-adapteri) lujasti niin pitkälle kuin se menee.

- Virtapistokkeen ja virtapistorasian väliin jäänyt pöly tai liika saattaa johtaa tulipaloon. Irrota virtapistoke ajoittain ja pyyhi pöly tai liika kuivalla kankaalla.

8. Älä anna vieraiden esineiden tai veden päästä radion rungon sisään.

- AC-adapteria ja ladattavaa akkua lukuun ottamatta, jos metallinen tai helposti syttyvä esine tai vettä pääsee takaoven sisäpuolelle, se saattaa johtaa sähköiskuun tai tulipaloon.
- Huolehdi siitä, että estät bassorefleksikuittimista lähtevää rautajauhetta, pölyä tai vettä pääsemästä radion sisään.

9. Älä istu tai seiso radion päällä.

- Tämä saattaa johtaa onnettomuuksiin tai virhetoimintaan.

10. Älä aseta radiota epätukevalle alustalle tai korkeaan paikkaan. Älä ripusta radiota kahvasta tai suojatangosta.

- Radio saattaa pudota ja aiheuttaa loukkaantumisen tai virhetoiminnan.

11. Piennä äänenvoimakkuutta ennen virran kytkemistä.

- Jos näin ei tehdä, tuloksena saattaa olla yhtäkkinen voimakas ääni ja kaiuttimien vahingoittuminen tai se saattaa aiheuttaa kuulovaurion.

12. Älä käännä äänenvoimakkuutta liian korkealle käyttäessäsi pää- tai korvakuulokkeita.

- Radion kuunteleminen pitkään korkealla äänenvoimakkuudella saattaa johtaa kuulon vaurioitumiseen.

13. Kun liukuakku ei ole asennettu, kiinnitä liukuliitännän kansi liittäen estääksesi haavat ja muut loukkaantumiset, jotka voivat aiheuttaa liitäntäalueeseen koskemisesta.

14. Käsittele varaparistoja huolella.

- Paristojen virheellinen käsittely saattaa johtaa repeytymään tai vuotoon, tulipaloon, loukkaantumiseen tai ympäröivän alueen saastumiseen. Noudata varmasti seuraavia varotoimenpiteitä.
 - Käytä vain määrättyjä paristoja
 - Älä kuumenna tai pura paristoja
 - Älä heitä paristoja tuleen tai veteen
 - Älä lataa paristoja
 - Varmista, että paristot on suunnattu oikein ja vältä oikosulku
 - Älä käytä paristoja uudelleen tai käytä erityyppisiä paristoja
 - Poista patterit, kun radio ei ole käytössä

Jos paristot vuotavat, pyyhi paristokotelo puhtaaksi. Jos paristonestettä pääsee kehollesi, pese se pois huolellisesti.

Jos  tulee näkyviin, kun käännät virran päälle ladattavan akun ollessa asennettuna, akun virta on alhainen.

Ota radioon virtaa AC-adapterista tai asenna ladattu akku.

15. Lataa vain valmistajan määrittelemällä laturilla.

- Tietynyyppiselle ladattavalle akulle sopiva laturi voi aiheuttaa tulipalovaaran, jos sitä käytetään toisen akun kanssa.

16. Käytä radiota vain erityisesti sitä varten määrätyn ladattavan akun kanssa.

- Minkä tahansa muiden ladattavien akkujen käyttö voi synnyttää loukkaantumisen ja tulipalovaaran.

17. Kun ladattava akku ei ole käytössä, pidä se poissa muiden metalliesineiden kuten paperinliitinten, kolikoiden, avainten, naulojen, ruuvien tai muiden pienten metalliesineiden läheisyydestä, jotka voivat kytkä akun navat toisiinsa.

- Akkunapojen oikosulkeminen yhteen voi aiheuttaa palovammoja tai tulipalon.

18. Jos akkua käytetään väärin, akusta voi roiskua nestettä. Vältä nesteen koskettamista. Jos kosketat nestettä vahingossa, huuhtelee vedellä. Jos neste koskettaa silmiä, hae lisäksi lääkärin apua.

- Akusta roiskunut neste voi aiheuttaa ärtymistä tai palovammoja.

19. Anna osaavan huoltoteknikon korjata radio käyttäen alkuperäisiä osia vastaavia varaosia.

- Tämä pitää radion turvallisena.

PÄÄTOIMINNOT

- Manuaalinen/Automaattinen valinta
- Tallennus (Muisti) (5 AM- + 5 FM-asemaa)
- Radio On/Off/Herätys
- Korkealaatuinen stereokaiutin + bassorefleksi
- Matkapuhelimen lataus
- Yhteensopivuus Hitachin ladattavien sähkötyökaluakkujen ja AC-adapterin kanssa

OSIEN NIMET

①	FM-antenni	⑩	Muistipainike (1 - 5)	Ⓐ	Stereo-osoitin
②	Kahva	⑪	Hakupainike (Kello (-) painike)	Ⓑ	Viritinosoitin
③	Takaovi	⑫	Hakupainike (Kello (+) painike)	Ⓒ	AUX-osoitin
④	Kaiutin	⑬	Äänenvoimakkuudenvälitsin	Ⓓ	Akku kulunut loppuun-osoitin
⑤	Kiinnityssolki	⑭	Valintalaite	Ⓔ	Uniajastimen osoitin
⑥	Ulkoinen tulo (AUX IN)-liitäntä	⑮	Varaparistokotelo	Ⓕ	Herätyksen osoitin
⑦	Kuulokeliitäntä	⑯	Ladattavan akun lokero	Ⓖ	Äänimerkkiherätyksen osoitin
⑧	AC-adapteriliitäntä	⑰	AC-adapteri	Ⓗ	Radioherätyksen osoitin
⑨	Latausliitäntä (5 V 0,5 A)	⑱	Kuminauha	Ⓘ	Taajuus
⑩	Suojatanko	⑲	Kiinnityskoukku	Ⓝ	Kello
⑪	Bassorefleksi	⑳	Pistoakku	Ⓚ	Muistin osoitin
⑫	Virtapainike	㉑	Hihna	Ⓛ	AM-lähetysosoitin
⑬	Uniajastin / Kellopainike	㉒	Liukuliitännän kansi	Ⓜ	FM-lähetysosoitin
⑭	Taajuusalueen valintapainike	㉓	Liitäntä	Ⓝ	Aikaosoitin (AM / PM)
⑮	FM-tila / Herätyspainike	㉔	Liukuakku		

TEKNISET TIEDOT

Malli	UR18DSL
Taajuusalue	FM: 87,5 – 108 MHz AM: 522 – 1620 KHz
Antenni	FM: Tankoantenni AM: Ferriittitankoantenni (sisään rakennettu)
Kaiutin	76 mm (8 Ω) x 2
Tuloliitäntä	AUX IN (ø 3,5 mm)
Lähtöliitäntä	Kuulokeliitäntä (ø 3,5 mm) Latausliitäntä (5 V 0,5 A)
Mahdollinen maksimi lähtö	9,6 V: 1,4 W x 2 12 V: 2,2 W x 2 14,4 V: 3,2 W x 2 18 V: 5 W x 2
Virtalähde	Liukuakku: DC 14,4 V, 18 V Pistoakku: DC 9,6 V, 12 V, 14,4 V, 18 V Varaparistot: DC 4,5 V, kolme AA-paristoa Kotitalouden virtalähde: AC 230 V (käyttämällä mukana tullutta AC-adapteria)
Maksimiulkomitat	Pituus 231 mm x leveys 184 mm x korkeus 281 mm (antenni lyhennettynä)
Paino	3,3 kg
Perustarvikkeet	AC-adapteri (DC 12 V 1 A), Kolme AA-paristoa

HUOM:

Ladattava akku

Useimpia Hitachin sähkötyökaluille tarkoitettuja ladattavia akkuja voidaan käyttää tämän radion kanssa lukuun ottamatta seuraavia.

3,6 V, 7,2 V, 10,8 V ja 24 V ja yli

KÄYTTÖAIKA AKUN LATAUSTA KOHTI

Akun kapasiteetti	Käyttöaika*
1,3 Ah	Noin 7 tuntia
1,4 Ah	Noin 8 tuntia
1,5 Ah	Noin 8 tuntia
2,0 Ah	Noin 11 tuntia
2,4 Ah	Noin 13 tuntia
2,6 Ah	Noin 14 tuntia
3,0 Ah	Noin 17 tuntia
3,3 Ah	Noin 18 tuntia

* Käyttöaika on arvio (2 W × 2 lähdöllä). Se vaihtelee akkutyypin, latausolosuhteiden ja käyttöolosuhteiden mukaan.

VAKIOVARUSTEET

- ① AC-adapteri.....1
② AA-paristo.....3

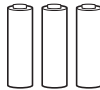
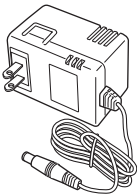
**ENNEN KÄYTTÖÄ****● Varaparistojen asentaminen**

Varaparistojen asentaminen mahdollistaa kelloasetusten ja radioasemien taajuuksien tallentamisen muistiin.

1. Löysennä kiinnitysolkea ja avaa takaovi. Varaparistokotelo on sisäpuolella. (Kuva 1)
2. Avaa paristokotelo ja työnnä kolme varusteisiin kuuluvaa AA-paristoa sisään varmistaen, että ne ovat kuvan osoittamaan suuntaan.

VAROITUS

- Varmista, että paristot ovat oikeaan suuntaan.
- Vaihda kaikki paristot samalla kertaa. Älä käytä vanhoja ja uusia paristoja samanaikaisesti.
- Älä heitä paristoja talousjätteen mukana tai heitä niitä tuleen.

● AC-adapterin liittäminen

Varusteisiin kuuluvaa AC-adapteria voidaan käyttää antamaan radiolle virtaa sähköpistorasiasta.

Vedä kumikansi taakse ja yhdistä AC-adapteri AC-adapteriliitäntään. Seuraavaksi työnnä AC-adapterin virtapistoke sähköpistorasiaan. (Kuva 2)

AC-adapteria voidaan säilyttää takaoven yläosan sisäpuolella. Kun panet AC-adapterin säilöön, sido se kuminauhalla. (Kuva 3)

HUOM

- Kun AC-adapteria ja ladattavaa akkua käytetään samanaikaisesti, AC-adapteri on ensisijainen. Akusta ei käytetä virtaa.
- Radiossa ei ole lataustoimintoa. Ladattava akku ei lataudu, kun AC-adapteria ja akkua käytetään samanaikaisesti.

● Ladattavan akun asennus**VAROITUS**

Kun liukuakkaa ei ole asennettu, kiinnitä liukuliitännän kansi liitäntään estääksesi haavat ja muut loukkaantumiset, jotka voivat aiheutua liitäntäalueeseen koskemisesta.

HUOM

- Seuraavat akut eivät ole yhteensopivia tämän laitteen kanssa.
- 3,6 V, 7,2 V, 10,8 V ja 24 V ja yli
- Kun työnnät akun sisään, älä käytä tarpeetonta voimaa. Jos akku ei mene sisään helposti, sitä ei ole työnnetty sisään oikein. Tarkasta, että akku on suunnattu oikein ja että vierasta esinettä ei ole jäänyt väliin.
- Tässä radiossa ei ole lataustoimintoa. AC-adapterin ja ladattavan akun samanaikainen käyttö ei lataa akkua. Jos [] tulee näkyviin, kun käännät virran päälle ladattavan akun ollessa asennettuna, akun virta on alhainen. Ota radion virta AC-adapterista tai asenna ladattu akku.

Pistoakun asennus (Kuva 4)

Työnnä akku radion rungossa olevaan tilaan niin pitkälle kuin se menee, ennen kuin sidot sen kiinni hihnalla.

Jos hihna ei ole oikean pituinen, säädä hihnan pituutta.

Liukuakun asennus (Kuva 5)

Irrota liukuliitännän kansi.

Kohdista akku radion rungon urien kanssa ja työnnä akku niin pitkälle kuin se menee.

● Kellon säätö

Säädä kello virran ollessa pois päältä.

1. Paina ja pidä uniajastin / kellopainiketta alhaalla yli 2 sekuntia. "Tunti"-osoitin vilkkuu. Taajuusalueen valintapainikkeen painaminen tässä tilassa vaihtaa 12-tuntisen ja 24-tuntisen näytön välillä.
2. Käännä valintalaitetta tai paina hakupainiketta valitaksesi "tunnin".
3. Paina uniajastin / kellopainiketta uudelleen. "Minuutit"-osoitin vilkkuu.
4. Käännä valintalaitetta tai paina hakupainiketta valitaksesi "minuutit".
5. Paina uniajastin / kellopainiketta uudelleen tallentaaksesi kellon asetukset.

HUOM

- Kelloasetusten muistiin tallentamista varten on asennettava varaparistot.

RADION KUUNTELU**VAROITUS**

- Käännä äänenvoimakkuus alhaalle ennen virtapainikkeen painamista. Jos näin ei tehdä, tuloksena saattaa olla yhtäkkinen voimakas ääni ja kaiuttimien vahingoittuminen tai se saattaa johtaa kuulovaurioon.
- 1. Paina virtapainiketta kytkeäksesi radion päälle.
- 2. Paina taajuusalueenvalintapainiketta ja valitse radion taajuusalue (FM tai AM).

HUOM

- Näyttö vaihtuu järjestyksessä [FM→AM→AUX→FM] joka kerta, kun taajuusalueen valintapainiketta painetaan.
- 3. Valitse asema käyttämällä Automaattinen, Manuaalinen tai Tallennus (Muisti)-toimintoja.
- 4. Jos syntyy häiriöitä tai vastaanotto on huono, katso "Parempi vastaanotto"-kohtaa.
- 5. Käännä äänenvoimakkuudenvälitsintä säätääksesi äänenvoimakkuutta.
- 6. Paina virtapainiketta sammuttaaksesi radion.

● Automaattinen valinta

Paina **◀▶** tai **▶▶** hakupainiketta etsiäksesi automaattisesti asemia, joilla on voimakkaat radioaalto.

Kun asema on havaittu, radio soittaa sitä 3 sekuntia. Paina hakupainiketta ennen kuin seuraava haku alkaa kuunnellaksesi havaittua radioasemaa.

● Manuaalinen valinta

Käännä valintalaitetta löytääksesi aseman, jota haluat kuunnella.

● Tallennus (Muisti)

Etsi asema, jonka haluat tallentaa.

Paina ja pidä alhaalla muistipainiketta (1-5) yli 2 sekuntia tallentaaksesi asetuksen.

[MEMORY]-osoitin tulee näkyviin näyttötaulussa alhaalla vasemmalla ja määrätyn muistipainikkeen numero näkyy sen alla.

Voit tallentaa 5 AM- ja 5 FM-asemaa muistipainikkeisiin 1-5. Valitaksesi tallennettun aseman paina tallennettua numeroa vastaavaa muistipainiketta.

● Parempi vastaanotto

FM (Kuva 6)

Säädä antennin pituutta, suuntaa ja kulmaa saadaksesi paremman vastaanoton.

Kun olet virittänyt FM-stereolähetykselle, **[STEREO]** tulee näkyviin.

Jos FM-stereolähetyksen aikana on paljon häiriöitä, paina FM-tila / herätyspainiketta. Radio vaihtuu yksikanavaiselle äänelle (**[STEREO]**-osoitin sammuu) häiriön vähentämiseksi. Stereovastaanottoon voi palata painamalla FM-tila / herätyspainiketta uudelleen.

AM (Kuva 7)

Radiossa on sisään rakennettu antenni. Käännä radiota ympäri löytääksesi suunnan, jossa on paras vastaanotto.

Sijoittaminen

Vastaanotto voi olla huono, kun radiota käytetään kulkuneuvon tai rakennuksen sisällä. Kun olet rakennuksen sisällä, aseta radio lähelle ikkunaa varmistaaksesi paremman vastaanoton. Voi syntyä häiriöitä, jos radio asetetaan lähelle laitetta, joka synnyttää kohinaa. Siirrä radio pois kohinan lähteestä.

● Automaattinen virrankatkaisu

Radio sammuu automaattisesti 8 tunnin kuluttua.

AJASTINTOIMINNON KÄYTTÖ

○ Radio kytkeytyy päälle ja sammuu esiasetettuna ajankohtana

○ Käytä radiota herätyskellona

● Uniajastin

Uniajastimen asetus sammuttaa radion sen jälkeen, kun asetettu aika on kulunut.

1. Uniajastin / kellopainikkeen **painaminen**, kun virta on käännetty päälle, näyttää **[SLEEP]**-osoittimen. Aika (minuutit) osoitin vaihtuu järjestyksessä [90→80→70→...→10→OFF] 10 minuutin yksiköissä joka kerta, kun painiketta painetaan.

2. Paina painiketta toistuvasti, kunnes haluttu aika tulee näkyviin.

3. Radio sammuu, kun asetettu aika on kulunut.

4. Peruuttaaksesi ajastimen paina uniajastin/kellopainiketta, kunnes osoitin on asetunut OFF-tilaan.

[SLEEP]-osoitin menee pois päältä ja uniajastin peruutetaan.

Jäljellä olevan ajan tarkastaminen

[SLEEP]-osoitin näkyy, kun uniajastin on asetettu.

Paina uniajastin/ kellopainiketta tarkastaaksesi ajastimessa jäljellä olevan ajan.

● Äänimerkkiherätys / Radioherätys

HUOM

○ Äänimerkkiherätyksen äänenvoimakkuutta ei voida säätää.

○ Jos ladattavan akun virta on kulumassa loppuun, radioherätysajastin ei ehkä toimi. Lataa akku ennen ajastimen asettamista tai käytä AC-adaptoria.

○ Radioherätys kytkeytyy päälle asemalle ja äänenvoimakkuudelle, jotka oli valittu ennen ajastimen asettamista. Säädä äänenvoimakkuus ja aika välttääksesi häiriön aiheuttamista, kun radio kytkeytyy päälle.

Kun herätysaika on asetettu ja äänimerkkiherätys on valittu, äänimerkki soi esivalittuna ajankohtana.

Kun radioherätys on valittu, radio kytkeytyy päälle valitulle radioasemalle esivalittuna ajankohtana.

1. Aseta aika radion ollessa sammutettuna.

2. Paina ja pidä alhaalla FM-tila / herätyspainiketta yli 2 sekuntia vaihtaaksesi herätystilaan.

[ALARM]-osoitin näkyy.

3. "Tunti"-osoitin vilkkuu. Käännä valintalaitetta tai paina hakupainiketta valitaksesi halutun "tunnin".

Paina FM-tila / herätyspainiketta asettaaksesi "tunnin". "Minuutit"-osoitin vilkkuu. Käännä valintalaitetta tai paina hakupainiketta valitaksesi halutun "minuutit".

4. Paina FM-tila / herätyspainiketta tallentaaksesi asetetun ajan.

[ALARM]-osoitin menee pois päältä.

5. Näyttö vaihtuu järjestyksessä [äänimerkkiherätys →radioherätys→ei näyttöä] joka kerta, kun FM-tila / herätyspainiketta painetaan.

6. Virta kytkeytyy päälle ja äänimerkki kuuluu tai radio soi, kun esivalittu aika on tullut.

Äänimerkkiherätys

Sammuttaaksesi äänimerkkiherätyksen paina FM-tila / herätyspainiketta. Jos äänimerkkiä ei sammuteta, se jatkaa soimista 1 minuutin ajan ja sitten loppuu.

Radioherätys

Sammuttaaksesi radion paina virtapainiketta. Jos radiota ei sammuteta, se jatkaa soimista 30 minuutin ajan.

Herätyksen tarkastaminen

Tarkastaaksesi herätykseen asetetun ajan paina taajuusalueen valintapainiketta virran ollessa sammutettuna.

MUITA TOIMINTOJA

● Ulkoisen laitteen yhdistäminen

Voit käyttää radiota MP3-, MD- tai CD-soittimen kuunteluun.

1. Kun sekä radio että ulkoinen laite on sammutettu, yhdistä ulkoisen laitteen audiojohto (ø 3,5 mm, saatavissa sähköliikkeistä) radion sivussa olevaan ulkoinen tulo (AUX IN)-liitäntään.

2. Kytke radio päälle ja paina taajuusaluevalintapainiketta, jotta näyttöön tulisi [AUX].

HUOM

○ Näyttö vaihtuu järjestyksessä [FM→AM→AUX→FM] joka kerta, kun taajuusalueen valintapainiketta painetaan.

3. Kytke ulkoinen laite päälle ja aloita kuuntelu.

4. Säädä äänenvoimakkuus.

5. Irrotaaksesi ulkoisen laitteen sammuta laite ja radio ennen audiojohdon irrottamista.

● Kuulokkeiden käyttö

Voit käyttää sähköliikkeestä hankittuja pää- tai korvakuulokkeita radion kuuntelemiseen.

VAROITUS

○ Varmista, että pienennät äänenvoimakkuutta ennen pää- tai korvakuulokkeiden liittämistä.

Jos näin ei tehdä, saattaa tuloksena olla yhtäkkinen voimakas ääni ja se saattaa aiheuttaa kuulovaurion.

1. Yhdistä pää- tai korvakuulokkeet radion sivussa olevaan kuulokeliitäntään.
2. Radion kaiuttimista ei tule ääntä, kun pää- tai korvakuulokkeet on yhdistetty.
3. Säädä äänenvoimakkuus.

● Matkapuhelimen lataus

HUOM

- Käytettäessä ladattavaa akkua virtalähteenä varmistaa, että se on riittävästi ladattu. Jos akun virta on alhainen, matkapuhelinta ei voida ladata.
 - Irrota matkapuhelin lataamista lukuun ottamatta. Älä tee tai vastaanota puhelua matkapuhelimella radion läheisyydessä, koska se voi vaikuttaa radion vastaanottoon haitallisesti.
 - Latausaika vaihtelee matkapuhelintyyppistä riippuen.
 - Älä käytä radiota lataamaan muita laitteita kuin matkapuhelinta.
1. Yhdistä matkapuhelimeesi sopiva USB-latausjohto (hankittu sähköliikkeestä) radion sivussa olevaan latausliitäntään.
 2. Kytke radio päälle ja paina taajuusalueenvalintapainiketta, jotta näyttöön tulisi [AUX].

HUOM

- Näyttö vaihtuu järjestyksessä [FM→AM→AUX→FM] joka kerta, kun taajuusalueen valintapainiketta painetaan.
- 3. Valitse AUX-tila aloittaaksesi lataamisen.

● Ääniviestien päälle ja pois kytkeminen

Tehdasasetuksessa ääniviestitoiminto soittaa "Welcome to Hitachi Power Tools", kun virta käännetään päälle ja "Presented by Hitachi Power Tools", kun virta käännetään pois päältä.

Vaimentaaksesi ääniviestit paina muistipainiketta 1, kun virta on pois päältä ja [OFF] näkyy näyttötaulussa.

Tallentaaksesi ääniviestit uudelleen paina muistipainiketta 1, kun virta on pois päältä ja [ON] näkyy näyttötaulussa.

HUOLTO JA TARKISTUKSET

VARO

- Jos radio ei ole käytössä tai tarkastettavana ja huollettavana, varmista, että irrotat AC-pistokkeen, ladattavan akun ja varaparistot.

● Kiinnitysruuvien tarkistus

Tarkista säännöllisesti kaikki kiinnitysruuvit ja varmista, että ne ovat tiukassa. Mikäli joku ruuveista on löystynyt, kiristä se välittömästi. Laimminlyönti voi aiheuttaa vaaratilanteen.

● Ulkopinnan puhdistus

Jos radio on tahraantunut, puhdista se pehmeällä, kuivalla rievulla tai saippuaveteen kostutetulla rievulla. Älä käytä klooripitoisia nesteitä, bensiiniä tai tinneriä, sillä ne sulattavat muovia.

● Radion säilytys

Älä säilytä radiota seuraavissa paikoissa.

- Lasten ulottuvilla tai paikoissa, joihin heillä on helppo pääsy
- Kosteissa tai pölyisissä paikoissa
- Korkeassa lämpötilassa kuten auton sisällä tai suorassa auringonvalossa
- Äärettömän kylmissä paikoissa tai paikoissa, joihin kylmä viima puhaltaa suoraan
- Paikoissa, jossa lämpötila muuttuu huomattavan nopeasti
- Paikoissa, joissa laite altistuu savulle tai höyrylle kuten ruoanlaittolaitteen tai kostuttajan lähellä

● Huolto-osalista

HUOMAUTUS

Hitachi-sähkötyökalujen korjaukset, muutokset ja tarkastukset on teetettävä valtuutetussa Hitachi-huoltokeskuksessa.

Osalista on hyödyllinen, kun se annetaan yhdessä työkalun kanssa valtuutettuun Hitachi-huoltokeskukseen korjausta tai huoltoa pyydettyä.

Sähkötyökalujen käytössä ja huollossa on aina noudatettava kussakin maassa voimassa olevia turvaohjeita ja normeja.

MUUTOKSET

Hitachi-sähkötyökaluja parannetaan ja muutetaan jatkuvasti niin, että niihin saadaan sisällytettyä uusin teknologia.

Tästä johtuen jotkut osat saattavat muuttua ilman ennakoilmoitusta.

HUOM:

Koska HITACHI jatkuvasti kehittää tuotteitaan, pitääää valmistaja oikeuden muuttaa teknisiä tietoja ilman eri ilmoitusta.

CORDLESS RADIO SAFETY WARNINGS

WARNING

Read all safety warnings and all instructions.

Failure to follow the warnings and instructions may result in electric shock, fire and/or serious injury.

Save all warnings and instructions for future reference.

1. Use only the specified power supply voltage.

- Use of any other voltage may lead to fire or electric shock.

2. Avoid damaging the AC adapter cord.

- Do not modify, forcibly bend, twist or pull the cord, place heavy objects on it or place it near heating appliances.
- When not in use, remove the power plug (AC adapter) from the electric socket and from the radio. Failure to do so may lead to electric shock or fire.

3. Do not touch the power plug (AC adapter) with wet hands.

- Doing so may result in electric shock.

4. Do not use the radio in the bathroom or shower.

- Do not use the radio in wet or damp places or in the rain.
Doing so may result in electric shock, emission of smoke or malfunction.

5. Do not touch the FM antenna or power plug (AC adapter) during thunderstorms.

- Doing so may result in electric shock.

6. Do not disassemble or modify the radio.

- Doing so may result in electric shock or fire. Inspections and repairs should be performed by the store where purchased or by a Hitachi power tool service center.

7. Insert the power plug (AC adapter) securely as far as it will go.

- Dust or dirt between the power plug and the electric socket may lead to fire. Remove the power plug periodically and wipe off any dust or dirt with a dry cloth.

8. Do not let any unspecified objects or water get inside the radio body.

- With the exception of the AC adapter and the rechargeable battery, if any metal or flammable object or water gets inside the rear door, it may lead to electric shock or fire.
- Take care to prevent iron powder from the bass reflex speakers, dust or water getting into the radio.

9. Do not sit or stand on the radio.

- Doing so may lead to accidents or malfunction.

10. Do not place the radio on an unstable surface or in a high place. Do not hang the radio from the handle or guard bar.

- The radio may fall and cause injury or malfunction.

11. Reduce the volume before turning on the power.

- Failure to do so may result in sudden loud noise and damage the speakers or cause hearing impairment.

12. Do not turn the volume up too high when using headphones or earphones.

- Listening to the radio for a long time at a high volume may result in hearing impairment.

13. When no slide battery is loaded, attach the slide terminal cover to the terminal to prevent cuts and other injuries that may result from touching the terminal area.

14. Handle the backup batteries with care.

- Incorrect handling of the batteries may result in rupture or leakage, leading to fire, injury or pollution of the surrounding area. Be sure to observe the following precautions.

- Use only the specified batteries
- Do not heat or disassemble the batteries
- Do not throw the batteries into fire or water
- Do not charge the batteries
- Make sure the batteries are correctly oriented and avoid short-circuiting
- Do not reuse batteries or use different types of battery
- Remove the batteries when the radio is not in use

In the event of leakage from the batteries, wipe the battery case clean.

Should any battery fluid get on your body, wash it off carefully.

If  is displayed when you turn the power on with the rechargeable battery inserted, the battery power is low.

Power the radio from the AC adapter or insert a charged battery.

15. Recharge only with the charger specified by the manufacturer.

- A charger that is suitable for one type of rechargeable battery may create a risk of fire when used with another battery.

16. Use the radio only with specifically designated rechargeable battery.

- Use of any other rechargeable battery may create a risk of injury and fire.

17. When rechargeable battery is not in use, keep it away from other metal objects like paper clips, coins, keys, nails, screws, or other small metal objects that can make a connection from one terminal to another.

- Shorting the battery terminals together may cause burns or a fire.

18. Under abusive conditions, liquid may be ejected from the battery; avoid contact. If contact accidentally occurs, flush with water. If liquid contacts eyes, additionally seek medical help.

- Liquid ejected from the battery may cause irritation or burns.

19. Have your radio serviced by a qualified repair person using only identical replacement parts.

- This will ensure that the safety of the radio is maintained.

MAIN FUNCTIONS

- Manual/Auto select
- Save (Memory) (5 AM + 5 FM stations)
- Radio On/Off/Alarm
- High-quality stereo speaker + bass reflex
- Cell phone charging
- Compatibility with Hitachi power tool rechargeable battery and AC adapter

NAMES OF PARTS

①	FM antenna	⑩	Memory button (1 - 5)	Ⓐ	Stereo indicator
②	Handle	⑪	Search button (Clock (-) button)	Ⓑ	Tuner indicator
③	Rear door	⑫	Search button (Clock (+) button)	Ⓒ	AUX indicator
④	Speaker	⑬	Volume dial	Ⓓ	Battery exhausted indicator
⑤	Buckle	⑭	Select dial	Ⓔ	Sleep timer indicator
⑥	Exterior input (AUX IN) terminal	⑮	Backup battery box	Ⓕ	Alarm indicator
⑦	Headphone jack	⑯	Rechargeable battery compartment	Ⓖ	Buzzer alarm indicator
⑧	AC adapter jack	⑰	AC adapter	Ⓗ	Radio alarm indicator
⑨	Charging jack (5 V 0.5 A)	⑱	Rubber band	Ⓛ	Frequency
⑩	Guard bar	⑲	Fasten to hook	Ⓜ	Clock
⑪	Bass reflex	⑳	Plug-in battery	Ⓝ	Memory indicator
⑫	Power button	㉑	Belt	Ⓛ	AM broadcast indicator
⑬	Sleep timer / Clock button	㉒	Slide terminal cover	Ⓜ	FM broadcast indicator
⑭	Band selector button	㉓	Terminal	Ⓝ	Time indicator (AM / PM)
⑮	FM mode / Alarm button	㉔	Slide battery		

SPECIFICATIONS

Model	UR18DSL
Frequency band	FM: 87.5 to 108 MHz AM: 522 to 1620 KHz
Antenna	FM: Rod antenna AM: Ferrite bar antenna (built-in)
Speaker	76 mm (8 Ω) x 2
Input terminal	AUX IN (ø 3.5 mm)
Output terminal	Headphone jack (ø 3.5 mm) Charging jack (5 V 0.5 A)
Maximum available output	9.6 V: 1.4 W x 2 12 V: 2.2 W x 2 14.4 V: 3.2 W x 2 18 V: 5 W x 2
Power supply	Slide battery: DC 14.4 V, 18 V Plug-in battery: DC 9.6 V, 12 V, 14.4 V, 18 V Backup batteries: DC 4.5 V, three AA batteries Household power supply: AC 230 V (using provided AC adapter)
Maximum exterior dimensions	Length 231 mm x width 184 mm x height 281 mm (with antenna retracted)
Weight	3.3 kg
Standard accessories	AC adapter (DC 12 V 1 A), three AA batteries

NOTE:

Rechargeable battery

Most rechargeable batteries for Hitachi power tools can be used with this radio, except for the following.

3.6 V, 7.2 V, 10.8 V and 24 V and over

SERVICE TIME PER BATTERY CHARGE

Battery capacity	Service time*
1.3 Ah	Approx. 7 hours
1.4 Ah	Approx. 8 hours
1.5 Ah	Approx. 8 hours
2.0 Ah	Approx. 11 hours
2.4 Ah	Approx. 13 hours
2.6 Ah	Approx. 14 hours
3.0 Ah	Approx. 17 hours
3.3 Ah	Approx. 18 hours

* The service time is approximate (at 2 W × 2 output). It varies depending on the type of battery, charging condition and conditions of use.

STANDARD ACCESSORIES

- ① AC adapter.....1
 ② AA batteries.....3

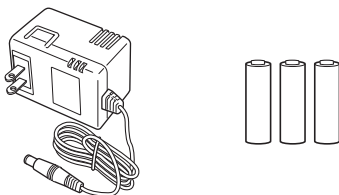

BEFORE USE

● Inserting the backup batteries

Inserting backup batteries lets you save the clock setting and radio station frequencies.

- Loosen the buckle and open the rear door. The backup battery box is inside. (Fig. 1)
- Open the battery box and insert the three AA batteries provided, making sure they are oriented as illustrated.

CAUTION

- Make sure that the batteries are correctly oriented.
- Replace all the batteries at the same time. Do not use old batteries and new batteries at the same time.
- Do not discard the batteries with household garbage or throw them into fire.

● Attaching the AC Adapter

The provided AC adapter can be used to power the radio from an electric socket.

Pull back the rubber cover and connect the AC adapter to the AC adapter terminal. Next, insert the AC adapter power plug into the electric socket. (Fig. 2)

The AC adapter can be stored inside the top of the rear door. When storing the AC adapter, secure the it with an elastic band. (Fig. 3)

NOTE

- When the AC adapter and rechargenble battery are used simultaneously, the AC adapter takes priority. No power is used from the battery.
- The radio has no charging function. The rechargeable battery is not charged when the AC adapter and battery are used simultaneously.

● Loading the rechargeable battery

CAUTION

When no slide battery is loaded, attach the slide terminal cover to the terminal to prevent cuts and other injuries that may result from touching the terminal area.

NOTE

- The following batteries are not compatible with this equipment.
3.6 V, 7.2 V, 10.8 V and 24 V and over
- When inserting the battery, do not use unnecessary force. If the battery does not go in easily, it is not being inserted correctly.
Check that the battery is correctly oriented and that no foreign object has been trapped.
- The radio has no charging function. Using the AC adapter and rechargeable battery simultaneously will not charge the battery.
If  is displayed when you turn the power on with the rechargeable battery inserted, the battery power is low. Power the radio from the AC adapter or insert a charged battery.

Loading a plug-in battery (Fig. 4)

Insert the battery into the space in the radio body as far as it will go before securing with the belt.

If the belt is not the right length, adjust the length of the belt.

Loading a slide battery (Fig. 5)

Remove the slide terminal cover.

Match the battery with the grooves in the radio body and insert the battery as far as it will go.

● Adjusting the Clock

Adjust the clock with the power turned off.

- Press and hold the sleep timer/clock button for more than 2 seconds. The "hour" indicator blinks.
Pressing the band selector button in this state switches between the 12-hour display and 24-hour display.
- Turn the select dial or press the search button to select the "hour".
- Press the sleep timer/clock button again. The "minutes" indicator blinks.
- Turn the select dial or press the search button to select the "minutes".
- Press the sleep timer/clock button again to save the clock setting.

NOTE

- To save the clock setting, the backup batteries must be installed.

LISTENING TO THE RADIO

CAUTION

- Turn down the volume before pressing the power button.
Failure to do so may result in sudden loud noise and cause damage to the speakers or lead to hearing impairment.
- 1. Press the power button to turn on the radio.
- 2. Press the band select button and select the radio band (FM or AM).

NOTE

- The display changes in the order of [FM→AM→AUX→FM] each time the band select button is pressed.
- 3. Select a station using Auto, Manual or Save (Memory).
- 4. If noise occurs or reception is poor, refer to "For Better Reception".
- 5. Turn the volume dial to adjust the volume.
- 6. Press the power button to turn off the radio.

● Auto Select

Press the ◀◀ or ▶▶ search button to automatically search for stations with strong radio waves.

When a station is detected, the radio plays for 3 seconds. Press the search button before the next search starts to continue listening to the detected radio station.

● Manual Select

Turn the select dial to find the station you want to listen to.

● Save (Memory)

Find the station that you want to save.

Press and hold down the memory button (1 to 5) for more than 2 seconds to save the setting.

The [MEMORY] indicator appears at the bottom left of the display panel and the number of the assigned memory button is displayed below that.

You can save 5 AM and 5 FM stations in the memory buttons 1 to 5.

To select the saved station, press the memory button corresponding to the saved number.

● For Better Reception

FM (Fig. 6)

Adjust the length, direction and angle of the antenna to ensure the best reception.

When tuned in to an FM stereo broadcast, [STEREO] is displayed.

If a lot of noise occurs during an FM stereo broadcast, press the FM mode / Alarm button.

The radio switches to monaural (the [STEREO] indicator turns off) to reduce the noise. To return to stereo reception, press the FM mode / Alarm button again.

AM (Fig. 7)

The radio has a built-in antenna. Turn the radio around to find the direction with the best reception.

Positioning

Reception may be poor when the radio is used inside a vehicle or building. When inside a building, place the radio near the window to ensure better reception.

Noise may occur if the radio is placed near an appliance that generates noise. Move the radio away from the source of the noise.

● Auto Power Off

The radio turns off automatically after 8 hours.

USING THE TIMER FUNCTION

- The radio turns on/off at the preset time
- Use the radio as an alarm clock

● Sleep Timer

Setting the sleep timer turns the radio off after the set time has elapsed.

1. Pressing the sleep timer / clock button while the power is turned on displays the [SLEEP] indicator. The time (minutes) indicator changes in order of [90→80→70→...→10→OFF] in 10-minute units each time the button is pressed.
2. Press the button repeatedly until the desired time is displayed.
3. The radio turns off when the set time has elapsed.
4. To cancel the timer, press the sleep timer / clock button until the indicator is set to OFF. The [SLEEP] indicator goes off and the sleep timer is cancelled.

To check the remaining time

The [SLEEP] indicator is displayed when the sleep timer has been set.

Press the sleep timer / clock button to check the remaining time on the timer.

● Buzzer Alarm / Radio Alarm

NOTE

- The volume of the buzzer alarm cannot be adjusted.
- If the rechargeable battery is running low, the radio alarm timer may not work. Charge the battery before setting the timer or use the AC adapter.
- The radio alarm turns on in the station and at the volume selected before the timer was set. Set the volume and time to avoid creating a disturbance when the radio turns on.

When the alarm time is set and the buzzer alarm is selected, the buzzer sounds at the preset time.

When the radio alarm is selected, the radio turns on in the selected radio station at the preset time.

1. Set the time with the radio turned off.
2. Press and hold the FM mode / alarm button for more than 2 seconds to switch to alarm mode. The [ALARM] indicator is displayed.
3. The "hour" indicator blinks. Turn the select dial or press the search button to select the desired "hour". Press the FM mode / alarm button to set the "hour". The "minutes" indicator blinks. Turn the select dial or press the search button to select the desired "minutes".
4. Press the FM mode / alarm button to save the set time. The [ALARM] indicator goes off.
5. The display changes in order of [buzzer alarm→radio alarm→no display] each time the FM mode / alarm button is pressed.
6. The power turns on and the buzzer sounds or the radio plays when the preset time is reached.

Buzzer Alarm

To turn off the buzzer alarm, press the FM mode / alarm button. If it is not turned off, the buzzer will continue to sound for 1 minute and then stop.

Radio Alarm

To turn off the radio, press the power button. If it is not turned off, the radio will continue to play for 30 minutes.

To check the alarm

To check the time set on the alarm, press the band selector button with the power turned off.

OTHER FUNCTIONS

● Connecting an External Device

You can use the radio to listen to an MP3, MD or CD player.

1. With the radio and the external device both turned off, connect the audio cord (ø3.5 mm, available at an electric store) of the external device to the external input (AUX IN) terminal on the side of the radio.
2. Turn on the radio and press the band select button to display [AUX].

NOTE

- The display changes in the order of [FM→AM→AUX→FM] each time the band select button is pressed.
- 3. Turn on the external device to start listening.
- 4. Adjust the volume.
- 5. To disconnect the external device, turn off the device and the radio before removing the audio cord.

● Using Headphones

You can use headphones or earphones purchased from an electric store to listen to the radio.

CAUTION

- Be sure to turn the volume down before connecting the headphones or earphones.

Failure to do so may result in sudden loud noise and cause hearing impairment.

1. Connect the headphones or earphones to the headphone jack on the side of the radio.
2. No sound is emitted from the radio speakers when headphones or earphones are connected.
3. Adjust the volume.

● Charging a Cell Phone

NOTE

- When using the rechargeable battery as the power source, make sure that it is adequately charged. If the battery power is low, it may not be possible to charge the cell phone.
 - Disconnect the cell phone except when charging. Do not make or receive calls on the cell phone in the vicinity of the radio as radio reception may be adversely affected.
 - The charging time varies depends on the type of cell phone.
 - Do not use the radio to charge devices other than a cell phone.
1. Connect a USB charging cable suitable for your cell phone (purchased from an electric store) to the charging jack on the side of the radio.
 2. Turn on the radio and press the band select button to display [AUX].

NOTE

- The display changes in the order of [FM→AM→AUX→FM] each time the band select button is pressed.
3. Select AUX mode to start charging.

● To turn the voice messages on/off

By factory default setting, the voice message function plays "Welcome to Hitachi Power Tools" when the power is turned on and "Presented by Hitachi Power Tools" when the power is turned off.

To mute the voice messages, press memory button 1 while the power is turned off and display [OFF] on the display panel.

To restore the voice messages, press memory button 1 while the power is turned off and display [ON] on the display panel.

MAINTENANCE AND INSPECTION

WARNING

- When not in use or during inspection and maintenance, be sure to remove the AC plug, rechargeable battery and backup batteries.

● Inspecting the mounting screws

Regularly inspect all mounting screws and ensure that they are properly tightened. Should any of the screws be loose, retighten them immediately. Failure to do so could result in serious hazard.

● Cleaning on the outside

When the radio is stained, wipe with a soft dry cloth or a cloth moistened with soapy water. Do not use chloric solvents, gasoline or paint thinner, for they melt plastics.

● Storing the Radio

Do not store the radio in the following places.

- Within reach of or easily accessible to children
- In humid or dusty places
- In high temperature such as inside a car or exposed to direct sunlight
- In extremely cold places or directly exposed to cold draughts

- Where the temperature changes drastically
- Where it is exposed to smoke or steam such as near a cooking appliance or humidifier

● Service parts list

CAUTION

Repair, modification and inspection of Hitachi Power Tools must be carried out by a Hitachi Authorized Service Center.

This Parts List will be helpful if presented with the tool to the Hitachi Authorized Service Center when requesting repair or other maintenance.

In the operation and maintenance of power tools, the safety regulations and standards prescribed in each country must be observed.

MODIFICATIONS

Hitachi Power Tools are constantly being improved and modified to incorporate the latest technological advancements.

Accordingly, some parts may be changed without prior notice.

NOTE:

Due to HITACHI's continuing program of research and development, the specifications herein are subject to change without prior notice.

ITEM NO.	PART NAME
1	ROD ANTENA
2	GUARD BAR
3	SCREW D4x15
4	TPE COVER (A)
5	SPEAKER COVER
6	DIAL
7	FUNCTION LABEL
8	FRONT HOUSING ASSY
9	SCREW D3x10
10	RUBBER WASHER
11	WASHER D4
12	SCREW D4x15
13	FUNCTION BUTTON
14	POWER BUTTON
15	BUTTON COVER
16	SCREW M1.7x5
17	CONTROL PCBA
18	FIBRE WASHER
19	SCREW D2.5x10
20	MODE BUTTON
21	FUNCTION PCBA
22	TPE COVER (B)

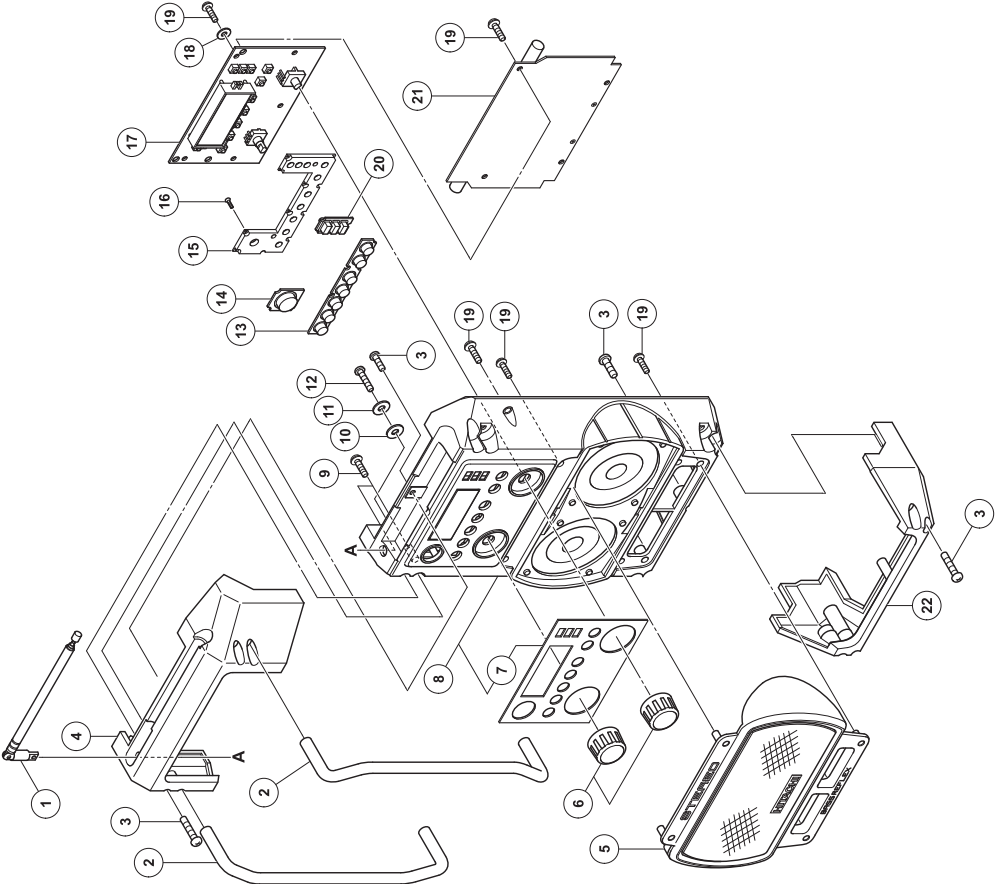

ITEM NO.	PART NAME
43	ADAPTOR BELT
44	BACK DOOR PACKING
45	SCREW (BLACK) M2.6x8
46	HOLDER COVER LOCKER
47	TPE COVER (D)
48	NAME PLATE
49	BACK DOOR
50	METAL SHAFT (B)
51	BUCKLE
52	BUCKLE CONNECTOR
53	BATTERY HOLDER COVER
54	BATTERY BELT
55	HANDLE BRACKET
56	HANDLE BRACKET SPRING
57	HANDLE
58	METAL SHAFT (C)
59	JACK COVER (L)
60	SPEAKER BACK COVER
61	FRONT ORING
62	BATTERY BOX WASHER
63	BACK HOUSING
64	FUSE (250V/ 2A)
65	TERMINAL
66	AA BATTERY BOX
67	BATTERY DOOR
68	JACK
69	JACK COVER (R)
70	METAL SHAFT (A)
71	TPE COVER (C)
501	AC ADAPTER
502	AA BATTERY

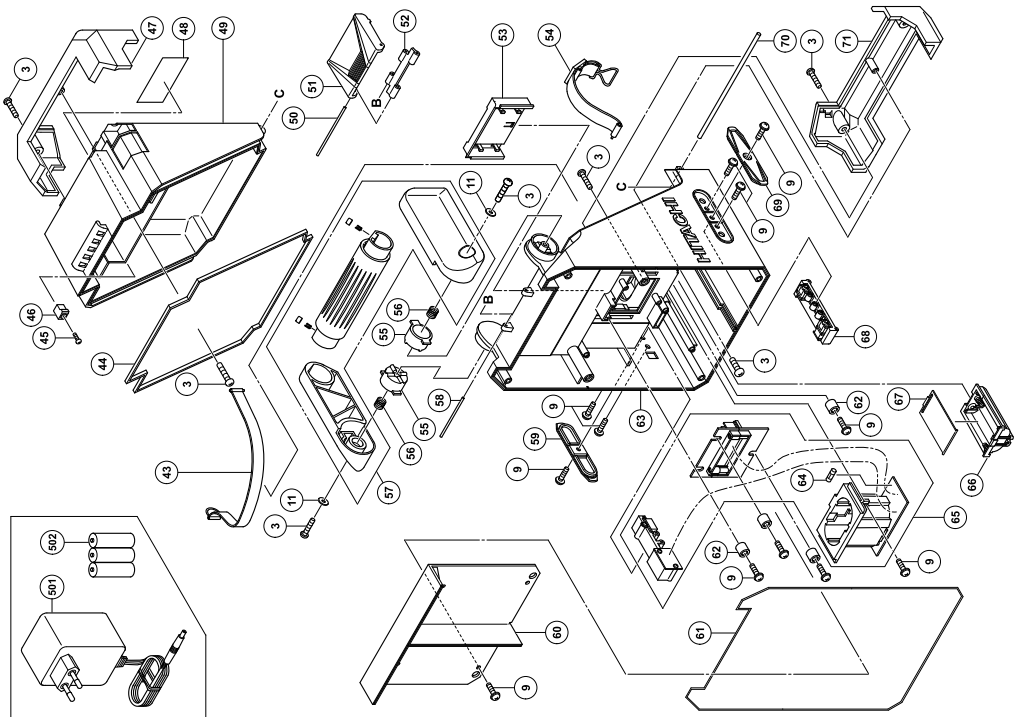

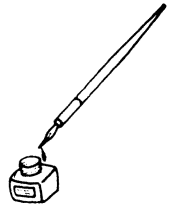

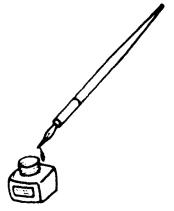

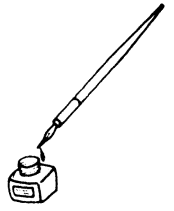

Hitachi Power Tools Norway AS

Kjeller Vest 7

Postboks 124, 2007 Kjeller, Norway

Tel: (+47) 6692 6600

Fax: (+47) 6692 6650

URL: <http://www.markt.no>

Hitachi Power Tools Sweden AB

Rotebergsvagen 2B

SE-192 78 Sollentuna, Sweden

Tel: (+46) 8 598 999 00

Fax: (+46) 8 598 999 40

URL: <http://www.markt.se>

Hitachi Power Tools Denmark AS

Lillebaeltsvej 90

DK-6715 Esbjerg N, Denmark

Tel: (+45) 75 14 32 00

Fax: (+45) 75 14 36 66

URL: <http://www.markt.dk>

Hitachi Power Tools Finland OY

Tupalankatu 9

FIN-15680 Lahti, Finland

Tel: (+358) 20 7431 530

Fax: (+358) 20 7431 531

URL: <http://www.markt.fi>

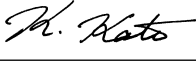
<p>Svenska</p> <p><u>EF-DEKLARATION BETRÄFFANDE LIKFORMIGHET</u></p> <p>Vi tillkännagiver med eget ansvar att denna produkt överensstämmer med standard eller standardiserings dokument EN60065, EN55013, EN55020 och EN61000 i enlighet med direktiven 2004/108/EF och 2006/95/EF. Den medföljande strömadaptern överensstämmer med direktiv 2005/32/EF.</p> <p>Denna deklaration gäller för CE-märkningen på produkten.</p>	<p>Suomi</p> <p><u>EY-ILMOITUS YHDENMUKAISUUDESTA</u></p> <p>Yksinomaisella vastuudella vakuutamme, että tämä tuote vastaa tai normitettuja dokumentteja EN60065, EN55013, EN55020 ja EN61000 ohjeiden 2004/108/EY ja 2006/95/EY mukaisesti. Mukana oleva AC-adaptteri on direktiivin 2005/32/EY mukainen.</p> <p>Tämä ilmoitus sovelletaan tuotekohtaiseen CE-merkintään.</p>
<p>Dansk</p> <p><u>EF-OVERENSSTEMMELSEERKLÆRING</u></p> <p>Vi erklærer os fuldstændige ansvarlige for, at dette produkt modsvarer gældende standard eller de standardiserings dokumenter EN60065, EN55013, EN55020 og EN61000 i overensstemmelse med direktiver 2004/108/EF og 2006/95/EF. Den medfulgte vekselstrømsadapter er i overensstemmelse med direktiv 2005/32/EF.</p> <p>Denne erklæring gælder produkter, der er mærket med CE.</p>	<p>English</p> <p><u>EC DECLARATION OF CONFORMITY</u></p> <p>We declare under our sole responsibility that this product is in conformity with standards or standardization documents EN60065, EN55013, EN55020 and EN61000 in accordance with Directives 2004/108/EC and 2006/95/EC. The included AC adapter is in conformity with Directive 2005/32/EC.</p> <p>This declaration is applicable to the product affixed CE marking.</p>
<p>Norsk</p> <p><u>EF'S ERKLÆRING OM OVERENSSTEMMELSE</u></p> <p>Vi erklærer herved at vi påtar oss det fulle ansvar for at dette produktet er i overensstemmelse med normer eller standardiserings dokumentene EN60065, EN55013, EN55020 og EN61000 i samsvar med direktivene 2004/108/EF og 2006/95/EF. Den medfølgende strømadapteren samsvarer med kravene i EU-direktiv 2005/32/EF.</p> <p>Denne erklæringen gjelder produktets påklistrede CE-merking.</p>	
<p>Representative office in Europe</p> <p>Hitachi Power Tools Europe GmbH Siemensring 34, 47877 Willich 1, F. R. Germany</p> <p>Head office in Japan</p> <p>Hitachi Koki Co., Ltd. Shinagawa Intercity Tower A, 15-1, Konan 2-chome, Minato-ku, Tokyo, Japan</p> <div style="display: flex; justify-content: space-between; align-items: center;"> <div style="text-align: center;">  </div> <div style="text-align: right;"> <p>30. 6. 2010</p>  <hr style="width: 100px; margin-left: auto; margin-right: 0;"/> <p>K. Kato Board Director</p> </div> </div>	

 **Hitachi Koki Co., Ltd.**