

evOLUTION®

evolutionpowertools.com

R225DWS

Original Instructions

Originalbetriebsanleitung

Instructions Originales

Instrucciones Originales

Notice Originale



INTRODUCTION

(1.2) This Instruction Manual was originally written in English.

(1.3) IMPORTANT

Please read these operating and safety instructions carefully and completely.

For your own safety, if you are uncertain about any aspect of using this equipment please access the relevant Technical Helpline, the number of which can be found on the Evolution Power Tools website. We operate several Helplines throughout our worldwide organization, but Technical help is also available from your supplier.

WEB www.evolutionpowertools.com

(1.4) Congratulations on your purchase of an Evolution Power Tools Machine. Please complete your product registration 'online' as explained in the A5 online guarantee registration leaflet included with this machine. You can also scan the QR code found on the A5 leaflet with a Smart Phone. This will enable you to validate your machine's guarantee period via Evolutions website by entering your details and thus ensure prompt service if ever needed. We sincerely thank you for selecting a product from Evolution Power Tools.

EVOLUTION LIMITED GUARANTEE.

Evolution Power Tools reserves the right to make improvements and modifications to the product design without prior notice.

Please refer to the guarantee registration leaflet and/or the packaging for details of the terms and conditions of the guarantee. The guarantee below is applicable to machines destined for the UK mainland market only. Other markets may have specific requirements, additions or exclusions applied. Consult your dealer for details of the guarantee applied in your area/country. All Evolution guarantees are in addition to your statutory rights.

(1.5) Evolution Power Tools will, within the guarantee period, and from the original date of purchase, repair or replace any goods found to be defective in materials or workmanship. This guarantee is void if the tool being returned has been used beyond the recommendations in the Instruction Manual or if the machine has been damaged by accident, neglect, or improper service. This guarantee does not apply to machines and / or components which have been altered, changed, or modified in any way, or subjected to use beyond recommended capacities and specifications. Electrical components are subject to respective manufacturers' warranties. All goods returned defective shall be returned prepaid freight to Evolution Power Tools. Evolution Power Tools reserves the right to optionally repair or replace it with the same or equivalent item. There is no warranty – written or verbal – for consumable accessories such as (following list not exhaustive) blades, cutters, drills, chisels or paddles etc. In no event shall Evolution Power Tools be liable for loss or damage resulting directly or indirectly from the use of our merchandise or from any other cause. Evolution Power Tools is not liable for any costs incurred on such goods or consequential damages. No officer, employee or agent of Evolution Power Tools is authorized to make oral representations of fitness or to waive any of the foregoing terms of sale and none shall be binding on Evolution Power Tools.

Questions relating to this limited guarantee should be directed to the company's head office, or call the appropriate Helpline number.

MACHINE SPECIFICATIONS

MACHINE	METRIC	IMPERIAL
Motor (230-240V ~ 50Hz)	710W	3A
Speed No Load	600-1500min ⁻¹	600-1500rpm
Weight	5.8kg	12.8lb
Dust Port Diameter	35mm	1-5/16 In.
Tool Dimensions - Contracted (H x W x L)	230 x 250 x 1450mm	9 x 13-13/16 x 57-1/16 In.
Tool Dimensions - Extended (H x W x L)	230 x 250 x 1970mm	9 x 13-13/16 x 77-9/16 In.
Cable Length	4m	13ft 1-7/16 In.
SANDING AREA CAPACITIES	METRIC	IMPERIAL
Sanding Pad Diameter	215mm	8-7/16 In.
Sanding Disc Diameter	225mm	8-7/8 In.

Handling

- Handle the machine with care, allowing the machine to do the work.
- Avoid using excessive physical effort on any of the machines controls.
- Consider your security and stability, and the orientation of the machine during use.

Work Surface

- Consider the work surface material; its condition, density, strength, rigidity and orientation.

WARNING: The vibration emission during actual use of the power tool can differ from the declared total value depending on the ways in which the tool is used. The need to identify safety measures and to protect the operator are based on an estimation of exposure in the actual conditions of use (taking account of all parts of the operating cycle, such as the times the tool is switched off, when it is running idle, in addition to trigger time).

**(1.8)
LABELS & SYMBOLS**

WARNING: Do not operate this machine if warning and/or instruction labels are missing or damaged. Contact Evolution Power Tools for replacement labels.

Note: All or some of the following symbols may appear in the manual or on the product.

(1.9)

Symbol	Description
V	Volts
A	Amperes
Hz	Hertz
min ⁻¹	Speed
~	Alternating Current
no	No Load Speed
	Wear Safety Goggles
	Wear Ear Protection
	Wear Dust Protection
	Read Instructions
	CE Certification
	UKCA Certification
	Double Insulated
	Triman - Waste Collection & Recycling
	Waste Electrical & Electronic Equipment
	Warning

(1.10) INTENDED USE OF THIS POWER TOOL

WARNING: This product is a Hand Held Dry Wall Sander and has been designed to be used in conjunction with a dust extraction and collection system. Only use accessories designed for use in this machine and/or those recommended specifically by **Evolution Power Tools Ltd.**

When fitted with appropriate abrasive paper this machine can be used for sanding:
Dry Walls.
Dry Ceilings.
Dry Floors.
It can also be used to remove paint coatings, adhesive and loose plaster etc.

PROHIBITED USE OF THIS POWER TOOL

WARNING: This product is a Hand Held Dry Wall Sander and must only be used as such. It must not be modified in any way, or used to power any other equipment or drive any other accessories other than those mentioned in this Instruction Manual.

WARNING: This machine must NOT be used on any surface which is suspected to contain lead or asbestos.

If the presence of either of these substances is even suspected, have the work-place inspected by the appropriate local authority department.

Lead can be found in some old painted surfaces, and is highly toxic when disturbed.

Asbestos is highly dangerous and has to be dealt with by highly trained and specially equipped removal teams.

Consult your local authority for further advice and guidance.

SAFETY PRECAUTIONS

(1.13) WARNING: This machine is not intended for use by persons (including children) with reduced physical, sensory or mental capabilities, or lack of experience and

knowledge, unless they have been given supervision or instruction concerning the safe use of the machine by a person responsible for their safety and who is competent in its safe use.

Children should be supervised to ensure that they do not have access to, and are not allowed to play with, this machine.

(1.14) ELECTRICAL SAFETY

This machine is fitted with the correct moulded plug and mains lead for the designated market. If the mains lead or the plug are damaged in any way, they must be replaced with original replacement parts by a competent technician.

(1.15) OUTDOOR USE

WARNING: For your protection if this tool is to be used outdoors it should not be exposed to rain, or used in damp locations. Do not place the tool on damp surfaces. Use a clean, dry workbench if available. For added protection use a residual current device (R.C.D.) that will interrupt the supply if the leakage current to earth exceeds 30mA for 30ms. Always check the operation of the residual current device (R.C.D.) before using the machine.

If an extension cable is required it must be a suitable type for use outdoors and so labelled.

The manufacturers instructions should be followed when using an extension cable.

(2.1) POWER TOOL GENERAL SAFETY INSTRUCTIONS

(These General Power Tool Safety Instructions are as specified in BS EN 60745-1:2009 & EN 61029-1:2009)

WARNING: Read all safety warnings and instructions. Failure to follow the warnings and instructions may result in electric shock, fire and/ or serious injury.

Save all warnings and instructions for future reference.

The term "power tool" in the warnings refers to your mains-operated (corded) power tool or battery-operated (cordless) power tool.

(2.2) 1) General Power Tool Safety

Warnings [Work area safety]

a) Keep work area clean and well lit.

Cluttered or dark areas invite accidents.

b) Do not operate power tools in explosive atmospheres, such as in the presence of flammable liquids, gasses or dust. Power tools create sparks which may ignite the dust or fumes.

c) Keep children and bystanders away while operating power tool. Distractions can cause you to lose control.

(2.3) 2) General Power Tool Safety

Warnings [Electrical Safety]

a) Power tool plugs must match the outlet.

Never modify the plug in any way. Do not use any adapter plugs with earthed (grounded) power tools. Unmodified plugs and matching outlets will reduce the risk of electric shock.

b) Avoid body contact with earthed or grounded surfaces, such as pipes, radiators, ranges and refrigerators. There is an increased risk of electric shock if your body is earthed or grounded.

c) Do not expose power tools to rain or wet conditions. Water entering a power tool will increase the risk of electric shock.

d) Do not abuse the cord. Never use the cord for carrying, pulling or unplugging the power tool. Keep cord away from heat, oil, sharp edges or moving parts. Damaged or entangled cords increase the risk of electric shock.

e) When operating a power tool outdoors, use an extension cord suitable for outdoor use. Use of a cord suitable for outdoor use reduces the risk of electric shock.

f) If operating a power tool in a damp location is unavoidable, use a residual current device (RCD) protected supply. Use of an RCD reduces the risk of electric shock.

(2.4) 3) General Power Tool Safety

Warnings [Personal Safety].

a) Stay alert, watch what you are doing and use common sense when operating a power tool. Do not use a power tool while you are tired or under the influence of drugs, alcohol or medication. A moment of inattention while operating power tools may

result in serious personal injury.

b) Use personal protective equipment. Always wear eye protection. Protective equipment such as dust masks, non-skid safety shoes, hard hat or hearing protection used for appropriate conditions will reduce personal injuries.

c) Prevent unintentional starting. Ensure the switch is in the off-position before connecting to power source and or battery pack, picking up or carrying the tool. Carrying power tools with your finger on the switch or energising the power tools that have the switch on invites accidents.

d) Remove any adjusting key or wrench before turning the power tool on. A wrench or key left attached to a rotating part of a power tool may result in personal injury .

e) Do not overreach. Keep proper footing and balance at all times. This enables better control of the power tool in unexpected situations.

f) Dress properly. Do not wear loose clothing or jewellery. Keep your hair, clothing and gloves away from moving parts. Loose clothes, jewellery or long hair can be caught in moving parts.

g) If devices are provided for the connection of dust extraction and collection facilities, ensure that these are connected and properly used. Use of dust collection can reduce dust-related hazards.

(2.5) 4) General Power Tool Safety

Warnings [Power tool use and care].

a) Do not force the power tool. Use the correct power tool for your application.

The correct power tool will do the job better and safer at a rate for which it was designed.

b) Do not use the power tool if the switch does not turn it on or off. Any power tool that cannot be controlled with the switch is dangerous and must be repaired.

c) Disconnect the power tool from the power source and/or battery pack from the power tool before making any adjustments, changing accessories, or storing power tools. Such preventative safety measures reduce the risk of starting the power tool accidentally.

d) Store idle power tools out of the reach of children and do not allow persons

unfamiliar with the power tool or these Instructions to operate the power tool.

Power tools are dangerous in the hands of untrained users.

e) Maintain power tools. Check for misalignment or binding of moving parts, breakage of moving parts and any other condition that may affect the power tools operation. If damaged, have the power tool repaired before use. Many accidents are caused by poorly maintained power tools.

f) Keep cutting tools sharp and clean.

Properly maintained cutting tools with sharp cutting edges are less likely to bind and are easier to control.

g) Use the power tool, accessories and tool bits etc. in accordance with these instructions, taking into account the working conditions and the work to be performed. Use of the power tool for operations different from those intended could result in a hazardous situation.

(2.6) 5) General Power Tool Safety Warnings [Service]

a) Have your power tool serviced by a qualified repair person using only identical replacement parts. This will ensure that the safety of the power tool is maintained.

(2.7) HEALTH ADVICE

WARNING: When using this machine, dust particles may be produced. In some instances, depending on the materials you are working with, this dust can be particularly harmful. If you suspect that paint on the surface of material you wish to cut contains lead, seek professional advice. Lead based paints should only be removed by a professional and you should not attempt to remove it yourself. Once the dust has been deposited on surfaces, hand to mouth contact can result in the ingestion of lead. Exposure to even low levels of lead can cause irreversible brain and nervous system damage. The young and unborn children are particularly vulnerable.

You are advised to consider the risks associated with the materials you are working with and to reduce the risk of exposure. As some materials can produce dust that may be hazardous to your health, we recommend the

use of an approved face mask with replaceable filters when using this machine.

You should always:

- Work in a well-ventilated area.
- Work with approved safety equipment, such as dust masks that are specially designed to filter microscopic particles.

(2.8) WARNING: the operation of any power tool can result in foreign objects being thrown towards your eyes, which could result in severe eye damage. Before beginning power tool operation, always wear safety goggles or safety glasses with side shields or a full face shield where necessary.

ADDITIONAL SAFETY INSTRUCTIONS

WARNING: Read completely all safety instructions. Failure to follow these instructions could result in serious personal injury. Pass these instructions on to any other operators and ensure that they are adequately trained in the use and adjustment of this machine.

- Read the Instruction Manual completely and carefully. Learn the applications and limitations, as well as the specific potential hazards relating to the use of this machine. Pass this manual on to any other operator(s) who may use this machine.
- Wear safety glasses or a face shield when operating this machine. Everyday spectacles do not have impact resistant lenses and therefore cannot be regarded as safety glasses.
- Protect your lungs. Wear a dust mask that is capable of filtering microscopic dust particles.
- Wear close fitting work clothing, and remove any dangling jewellery, chains or belts etc that could become entangled in rotating machinery.
- Protect your hearing. Wear suitable ear defenders.
- Inspect the machines power cord regularly, and if it is damaged in any way have the cord replaced with a genuine replacement part fitted by a qualified technician.
- Check for any other damage. Any damage found must be repaired before the machine

is used again. Check for misalignment or binding of moving parts, and any condition that may affect the machines operation.

Any replacement parts should be Evolution Power Tool approved, and fitted by a qualified and competent technician.

- Check for any missing parts. Any missing parts must be replaced with genuine replacement parts and fitted by a qualified technician.
- Do not abuse the power cord. Do not use the power cord to carry the machine or to pull the plug from the power outlet.
- Keep the power cord away from heat sources, oil, sharp edges, and always be aware of the power cords routing within the workplace.
- Do not use this machine while tired or under the influence of drugs, alcohol or medication (consult your Doctor).
- Any extension cord used with this machine must be in good condition and capable of carrying the current required to operate this machine safely and efficiently.
- Ensure that the workplace is adequately illuminated.
- Do not allow familiarity with this machine to make you careless or to ignore basic workshop safety protocols. A careless fraction of a second could be sufficient to cause severe injury.
- Keep the work area well ventilated. If possible open some windows and put an exhaust fan in one of them to move air from the inside to the outside.
- Use a dust extraction and collection machine that is compatible with this machine. Follow the instructions provided by the manufacturer of the dust extraction machine.
- Check to ensure that the mains supply is the same as the voltage given on the machines rating plate.
- Remove the power cord plug from the mains supply outlet when changing an abrasive disc or carrying out any other maintenance procedures and/or adjustments.

(4.1) GETTING STARTED

UNPACKING

Caution: This packaging contains sharp objects. Take care when unpacking. Remove the machine, together with the accessories supplied from the packaging. Check carefully to ensure that the machine is in good condition and account for all the accessories listed in this manual. Also make sure that all the accessories are complete. If any parts are found to be missing, the machine and its accessories should be returned together in their original packaging to the retailer. Do not throw the packaging away; keep it safe throughout the guarantee period. Dispose of the packaging in an environmentally responsible manner. Recycle if possible. Do not let children play with empty plastic bags due to the risk of suffocation.

(4.2) ITEMS SUPPLIED

Description	Quantity
Instruction Manual	1
Drywall Sander	1
Oval Extension Tube	1
Flexible Dust Extraction Hose with integral protection stand	1
Hose End Connectors (1 x Fitted, 2 x Supplied)	3
Auxiliary 'D' Handle	1
Circular Abrasive Sanding Discs (Assorted Grits)	6
Allen Keys (S5 & S6)	1
Carbon Brushes	1 pair

MACHINE OVERVIEW

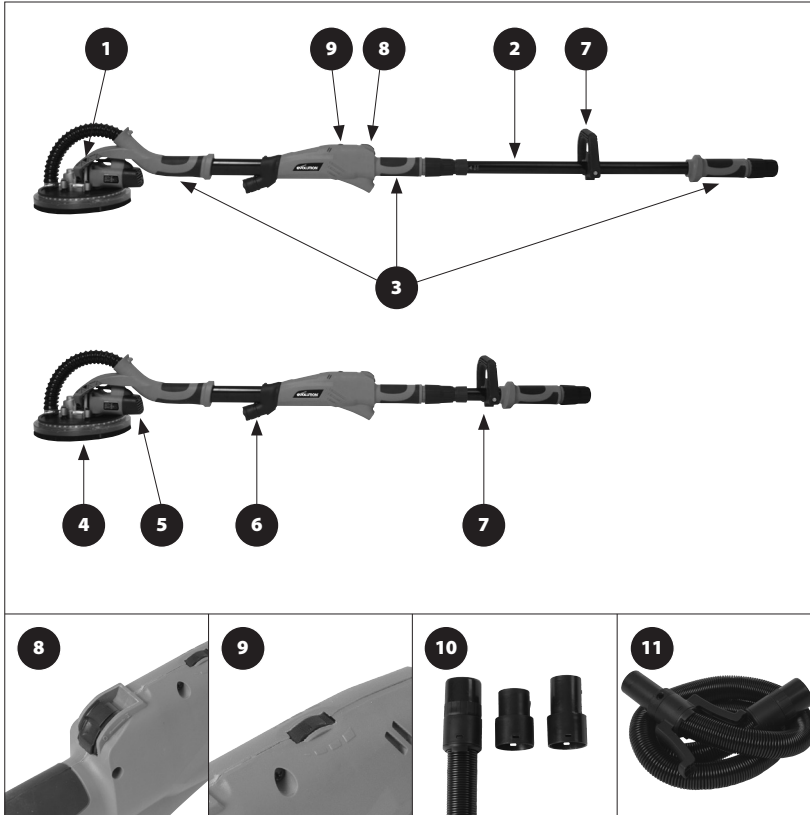

1. SWIVELLING SANDING HEAD

2. EXTENSION TUBE

3. HAND GRIP AREAS

4. LED RING LIGHT

5. MOTOR

6. LED PROJECTOR LIGHT

7. AUXILIARY D HANDLE

8. MOTOR 'ON/OFF' SWITCH

9. MOTOR SPEED CONTROL

10. HOSE END CONNECTORS (X3)

11. DUST EXTRACTION HOSE



Fig. 1



Fig. 2



Fig. 3

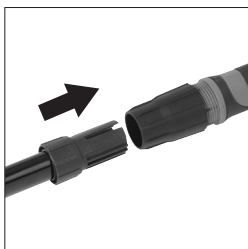

Fig. 4

ASSEMBLY AND PREPARATION

SHORT REACH MODE

WARNING: Only conduct the following procedures with the machine disconnected from the main power supply.

Fitting the Flexible Dust Extraction Hose.

- Loosen the sleeve nut. **(Fig. 1)**
- Insert the Flexible Dust Extraction Hose into the machines main dust extraction tube/handle, and push it fully 'home'. **(Fig. 2)**
- Tighten the sleeve nut to fasten the Flexible Extraction Hose into the machine.

Note: The integral protection stand allows the machine (when not in use) to be stood upright against a wall or similar. The Flexible Hose is protected from being crushed or kinked by the stand. **(Fig. 3)**

LONG REACH MODE

- Loosen the sleeve nut. **(Fig. 1)**
- Remove the Flexible Dust Extraction Hose if fitted.
- Slide the Extension Tube into the machines main dust extraction tube/handle.

Note: The Extension Tube which slides into the main dust extraction/handle of the machine has a slightly oval cross-section. To help insertion and correct location of the Extension Tube, gently rotate it as you push it into place.

- Slide the Extension Tube into the main dust extraction/handle until the 1.9m pictogram just disappears from view.
- Slide the Extension Tube Ferrule up and into the main extraction tube/handle. **(Fig. 4)**
- Tighten the sleeve nut to secure the Extension Tube and ferrule into their service positions. **(Fig. 5)**
- Fit the 'D' handle clamp around the Extension Tube.

Note: This clamp is hinged. By removing the pinch bolt **(Fig. 6)** the clamp can be 'opened' and placed around the Extension Tube. The clamp can then be 'closed' around the Extension Tube, the pinch bolt replaced and tightened to secure the clamp in place.

- Fit the 'D' handle to the clamp using the two (2) socket headed hex screws.

Note: We recommend that the 'D' Handle clamp is positioned directly behind and is touching the Extension Tube ferrule. This locates the 'D' handle in the most convenient position for the majority of operators.

Note: The design of the 'D' handle is such that ergonomic positioning of the handle on the clamp is possible. This ensures comfortable operation for both right-handed and left-handed users.

- Insert the Flexible Extraction Hose fully into the end of the Extension Tube and tighten the sleeve nut to secure it in place. **(Fig. 7)**
- The 'free' end of the Dust extraction Hose can now be connected to a suitable dust extraction and collection machine.

Note: Follow the instructions provided by the manufacturer of the dust extraction machine being used.

Note: A selection of Hose End Connectors is provided. These should ensure that this machine can be connected to most commercially available dust extraction machines.

To Change a Hose End Connector

- Locate the two (2) 'lugs' which fit into the two (2) 'notches' in the Hose End Mounting Ring.
- Using a flat bladed screwdriver, gently and carefully press the 'lugs' inwards, and at the same time ease the Mounting Ring away from the Hose End Connector. The Hose End Connector will release from the Mounting Ring.
- Snap a new Hose End Connector onto the Mounting Ring.
- Check that the 'lugs' have deployed into the 'notches'.

ATTACHING AN ABRASIVE DISC TO THE SANDING PAD

Note: The Motor Driven Sanding Pad located in the swivelling Sanding Head of the machine, is fitted with a 'hook and loop' attachment system.

The 'loops' on the back of the abrasive discs engage with the 'hooks' on the surface of the Sanding Pad.

To attach an abrasive disc:

- Ensure that the Sanding Pad is clean and free from any dirt or debris.
- Press the new abrasive disc onto the Sanding Pad with the palm of a hand.
- Ensure that the holes in the new abrasive disc align with the dust extraction ports in the Sanding Pad. **(Fig. 8)**

To remove an abrasive disc:

- Simply grip the edge of the abrasive disc and gently peel it from the Sanding Pad.

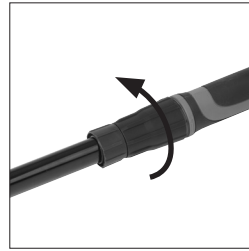

Fig. 5

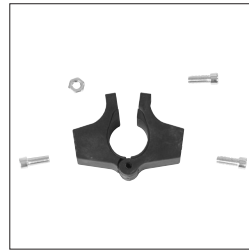

Fig. 6

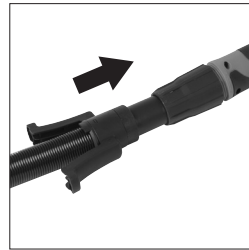

Fig. 7



Fig. 8

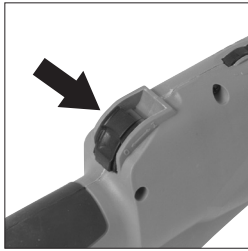

Fig. 9

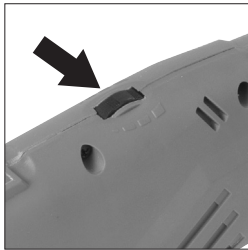

Fig. 10

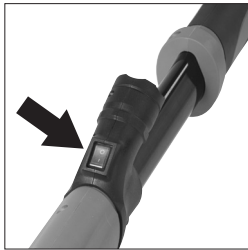

Fig. 11 a



Fig. 11 b

THE MACHINES CONTROLS

- The 'ON/OFF' slide switch (**Fig. 9**) is a latching type. Slide it forward to start the motor. Push forward and down on the central section of the switch to latch it in the 'ON' position
- Push down on the rear central section of the slide switch to release the switch and turn the motor 'OFF'. The switch will automatically return to the 'OFF' position
- The speed control dial (**Fig. 10**) is located forward of the 'ON/OFF' switch. Rotate this control dial to alter the speed of the motor.
- The Sanding Head LED Light switch is positioned on top of a housing located to the RH (Right Hand) side of the Sanding Head casing. (**Fig. 11a**) This light will provide illumination to the immediate area being worked upon.
- The LED Projector Light (**Fig. 11b**). The 'ON/OFF' Rocker switch is located on the body of the light, underneath and to the rear. This Light will provide extra illumination to the area about to be worked upon.
- A ring located just to the front edge of the integral protection stand can be rotated slightly.
- Rotating this ring will reveal an air bleed port. (**Fig. 12**)
- Revealing this air bleed port in part or in full, allows the operator to adjust the airflow from the Sanding Head to a connected dust extraction machine.
- The operator should adjust this control to give the most effective dust extraction from the Sanding Head.

WARNING: Even with an effective dust extraction/collecting machine attached to this machine the operator should still employ all relevant PPE procedures and processes. If working 'on site' consult the person responsible for Health & Safety on the site for extra guidance.

OPERATIONAL GUIDANCE AND ADVICE

Body and Hand Positioning

- This machine is a two (2) handed machine. Soft grip hand hold areas are provided along the machine.
- An auxiliary 'D' handle is provided and is particularly useful when the machine is configured in Long Reach Mode.
- Position your hands along the machine to provide the best and most comfortable combination of 'reach' and 'leverage' for the particular operation being undertaken.
- Keep your hands away from the swivelling Sanding Head.
- Do not stretch or overbalance. Reposition yourself so that you do not have to stretch.

OPERATOR STANCE

- The operator should adopt a comfortable stance with their feet apart and firmly balanced.
- Both feet should be on the ground or floor. It is not acceptable to have one foot on the floor and the other on a stand or ladder rung etc, as this precludes the operator from achieving a proper balanced stance.

Caution: If 'reach' or access considerations necessitate the use by the operator of a stand-on platform, such a platform must be suitable, in good condition with all the safety features serviceable and stable in use e.g. a folding inside scaffold or 'hop-on' work platform.

WARNING: The operator must NEVER overstretch.

THE ARTICULATED SANDING HEAD

The Sanding Head is attached to the main body of the machine by a type of Universal Joint. This allows the Sanding Head to swivel in multiple directions.

When in use the abrasive disc can effectively 'float' over the work surface. This action enables the operator to sweep the work surface from top to bottom or from side to side with minimal changes to their stance and foot position. This affords greater security and better balance for the operator.

SANDING

Operational Advice

- Configure the machine to the 'Reach Mode' required.
- Connect the required Sanding Head to the machine.
- Connect a suitable dust extraction and collection machine to the Drywall Sander.
- Turn on the extraction unit.
- Adopt a comfortable stance holding the Sander by the two most convenient and comfortable hand grips.
- Turn on the Sanding Head LED Light.
- Turn on the Sander, and if required the projector LED Light.
- Position the Sanding Head lightly against the work surface, and apply just enough pressure to align the Sanding Head with the work surface.
- Gently apply more pressure to engage the abrasive disc onto the work surface.
- Move the Sander across the work surface in long overlapping sweeps. Apply only enough pressure to keep the abrasive disc flat against the work surface. Excessive pressure should be avoided as it can cause swirl marks and unevenness in the work surface.



Fig. 12



Fig. 13

- Keep the Sander in constant motion whilst the abrasive disc is in contact with the work surface. Use a steady, sweeping motion, allowing the rotating abrasive disc to 'float' over the work surface. Moving the Sander erratically or concentrating for too long on one area can also cause swirl marks or unevenness in the work surface.

WARNING: Do not allow the rotating abrasive disc to contact sharp objects such as protruding nails, screws etc or architectural wall fittings such as electrical boxes or switch plates etc. Damage to the Sander or the wall fittings could result.

MAINTENANCE

The Sanding Head Brush Skirt (Fig. 13)

The Brush Skirt surrounds the Sanding Pad to which the abrasive discs are applied. The Brush Skirt serves two (2) main purposes:

- It extends below the surface of the abrasive discs so that it contacts the work surface first, orientating the Sanding Head. This helps prevent the rotating abrasive disc from 'gouging' the work surface on first contact.
- It helps contain the dust particles within the swivelling Sanding Head until the airflow from an attached extraction machine sucks the dust away.



Fig. 14

Over time, depending upon the frequency of use and the type of material sanded, the bristles on the Brush Skirt will become degraded and worn. The bristles on the Brush Skirt must be complete with no gaps or portions missing.

A new Brush Skirt has a bristle length of approximately 15mm. Replace the Brush Skirt when the length of the bristles is approximately 8mm, or when the bristles no longer extend below the surface of an installed sanding disc.



Fig. 15

To replace the Brush Skirt

WARNING: Only attempt this procedure with the machine disconnected from the mains power supply.

- Remove any attached abrasive disc to reveal the Sanding Pad and the centrally located Hex Headed Socket Screw that attaches the Pad to the motors drive spindle.
- Holding the Sanding Pad with the palm of one hand (**Fig. 14**), insert the supplied 5mm Hex Key into the head of the central screw. Loosen and remove the screw. Remove the Sanding Pad from the motors drive spindle.
- Use a cross-head screwdriver and remove the six (6) self tapping screws and the special fixing clips (**Fig. 15**) that

- secure the Brush Skirt and lens into the Sanding Head.
- Carefully pull and ease the Brush Skirt and lens from the Sanding Head.
- Installation of a new Brush Skirt is basically the reversal of the removal process.
- During installation of a new Brush Skirt take care to not over tighten the six (6) self tapping screws. These should be firmly tightened but be careful not to strip the threads within the tapped holes.
- Ensure that the special fixing clips are correctly positioned.
- Reinstall the Sanding Pad on the motors drive spindle and secure in place with the Hex Headed Socket Screw.

Note: Changing the Brush Skirt will expose the interior of the Sanding Head. The operator should take the opportunity to examine, clean and remove any debris from within the Sanding Head, or from the exhaust ports and exhaust tubes fastened or contained within it.

(6.1) WARNING: Any maintenance must be carried out with the machine switched off and disconnected from the mains/ battery power supply.

Check that all safety features and guards are operating correctly on a regular basis. Only use this machine if all guards/safety features are fully operational.

All motor bearings in this machine are lubricated for life. No further lubrication is required.

Use a clean, slightly damp cloth to clean the plastic parts of the machine. Do not use solvents or similar products which could damage the plastic parts.

WARNING: Do not attempt to clean by inserting pointed objects through openings in the machines casings etc. The machines air vents should be cleaned using compressed dry air.

Excessive sparking may indicate the presence of dirt in the motor or worn out carbon brushes.

(6.2) If this is suspected have the machine serviced and the brushes replaced by a qualified technician.

(6.4) ENVIRONMENTAL PROTECTION

Waste electrical products should not be disposed of with household waste. Please recycle where facilities exist. Check with your Local Authority or retailer for recycling advice.



EC DECLARATION OF CONFORMITY

In accordance with EN ISO 17050-1:2004

**The manufacturer of the product covered by this Declaration is:****UK:** Evolution Power Tools Ltd, Venture One, Longacre Close, Holbrook Industrial Estate, Sheffield, S20 3FR.**FR:** Evolution Power Tools SAS, 61 Avenue Lafontaine, 33560, Carbon-Blanc, Bordeaux, France.

The manufacturer hereby declares that the machine as detailed in this declaration fulfils all the relevant provisions of the Machinery Directive and other appropriate directives as detailed below. The manufacture further declares that the machine as detailed in this declaration, where applicable, fulfils the relevant provisions of the Essential Health and Safety requirements.

The Directives covered by this Declaration are as detailed below:

2006/42/EC.	Machinery Directive.
2014/30/EU.	Electromagnetic Compatibility Directive.
2011/65/EU. & 2015/863/EU.	The Restriction of the Use of certain Hazardous Substances in Electrical Equipment (RoHS) Directive.
2012/19/EU.	The Waste Electrical and Electronic Equipment (WEEE) Directive.

And is in conformity with the applicable requirements of the following documents:

**EN 60745-1: 2009+A11: 2010 • EN 60745-2-3: 2011+A2: 2013 +A11: 2014+ A13: 2015
EN 55014-1: 2017 +A11:2020 • EN 55014-2:2015 • EN IEC 61000-3-2:2019
EN61000-3-3:2013:2013+A1:2019 • EN ISO 12100:2010**

Product Details

Description: R225DWS 225mm Dry Wall Sander
Evolution Model No: 078-0001 / 078-0003
Brand Name: EVOLUTION
Voltage: 230-240V ~ 50 Hz
Input: 710W

The technical documentation required to demonstrate that the product meets the requirements of directive has been compiled and is available for inspection by the relevant enforcement authorities, and verifies that our technical file contains the documents listed above and that they are the correct standards for the product as detailed above.

Signed:  Print: Matthew Gavins: Group Chief Executive.

Date: 01/04/2016

Name and address of technical documentation holder.**UK:** Evolution Power Tools Ltd, Venture One, Longacre Close, Holbrook Industrial Estate, Sheffield, S20 3FR.**FR:** Evolution Power Tools SAS, 61 Avenue Lafontaine, 33560, Carbon-Blanc, Bordeaux, France.

EC DECLARATION OF CONFORMITY

In accordance with EN ISO 17050-1:2004



The manufacturer of the product covered by this Declaration is:

UK: Evolution Power Tools Ltd, Venture One, Longacre Close, Holbrook Industrial Estate, Sheffield, S20 3FR.

FR: Evolution Power Tools SAS, 61 Avenue Lafontaine, 33560, Carbon-Blanc, Bordeaux, France.

The manufacturer hereby declares that the machine as detailed in this declaration fulfils all the relevant provisions of the Machinery Directive and other appropriate directives as detailed below. The manufacture further declares that the machine as detailed in this declaration, where applicable, fulfils the relevant provisions of the Essential Health and Safety requirements.

The Directives covered by this Declaration are as detailed below:

UK legislation _Supply of Machinery (Safety) Regulations 2008
UK legislation _Electromagnetic Compatibility Regulations 2016
UK legislation _The Restriction of the Use of Certain Hazardous Substances in Electrical and Electronic Equipment Regulations 2012
UK regulation _ The Waste Electrical and Electronic Equipment Regulations 2013

And is in conformity with the applicable requirements of the following documents:

BS EN 60745-1: 2009+A11: 2010 • BS EN 60745-2-3: 2011+A2: 2013 +A11: 2014+ A13:2015
EN 55014-1: 2017 +A11:2020 • EN 55014-2:2015, EN IEC 61000-3-2:2019
EN61000-3-3:2013:2013+A1:2019 • BS EN ISO 12100:2010

Product Details

Description: R225DWS 225mm Dry Wall Sander
Evolution Model No: 078-0001 / 078-0003
Brand Name: EVOLUTION
Voltage: 230 - 240V ~ 50 Hz
Input: 710W

The technical documentation required to demonstrate that the product meets the requirements of directive has been compiled and is available for inspection by the relevant enforcement authorities, and verifies that our technical file contains the documents listed above and that they are the correct standards for the product as detailed above.

Signed:  Print: Barry Bloomer - CEO.

Date: 10/06/2021

Name and address of technical documentation holder.

UK: Evolution Power Tools Ltd, Venture One, Longacre Close, Holbrook Industrial Estate, Sheffield, S20 3FR.

FR: Evolution Power Tools SAS, 61 Avenue Lafontaine, 33560, Carbon-Blanc, Bordeaux, France.

EINLEITUNG

(1.2) Dieses Bedienungshandbuch wurde ursprünglich in englischer Sprache erstellt.

(1.3) WICHTIG

Lesen Sie diese Betriebs- und Sicherheitsanweisungen bitte sorgfältig und vollständig durch.

Sollten Sie sich hinsichtlich der Anwendung des Elektrowerkzeugs unsicher fühlen, kontaktieren Sie zu Ihrer eigenen Sicherheit unsere technische Helpline, deren Nummer auf der Website von Evolution Power Tools zu finden ist. Wir bieten weltweit eine Vielzahl von Helplines an. Technische Hilfe ist jedoch auch über Ihren Einzelhändler verfügbar.

WEB www.evolutionpowertools.com

(1.4) Wir gratulieren Ihnen zum Kauf einer Evolution Power Tools-Maschine. Bitte folgen Sie den Anweisungen des beiliegenden A5-Merkblattes zur Online-Garantieregistrierung und registrieren Sie Ihr Produkt „online“. Sie können ebenfalls den auf dem A5-Merkblatt enthaltenen QR-Code mithilfe eines Smartphones scannen. Hierdurch aktivieren Sie die Garantiefrist Ihrer Maschine über die Evolution-Website. Geben Sie zu diesem Zweck einfach Ihre Kontaktdaten ein und sichern Sie sich einen schnellen Kundenservice, immer wenn Sie ihn benötigen. Wir danken Ihnen, dass Sie sich für ein Produkt von Evolution Power Tools entschieden haben.

BEGRENZTE GARANTIE VON EVOLUTION. Evolution Power Tools behält sich das Recht vor, ohne vorherige Mitteilung konstruktive Verbesserungen und Änderungen am Produkt vorzunehmen.

Die Garantiebedingungen finden Sie auf dem Garantieregistrierungs-Merkblatt und/oder der Verpackung. Die unten stehende Garantie gilt nur für Maschinen, die für den britischen Markt (Festland) bestimmt sind. In anderen Märkten können besondere Anforderungen, Ergänzungen oder Ausschlüsse gelten. Informieren Sie sich bei Ihrem Händler über die in Ihrer Region/Land geltenden Details zur Garantie. Alle Garantien von Evolution

gelten zusätzlich zu den gesetzlichen Bestimmungen.

(1.5) Evolution Power Tools repariert oder ersetzt innerhalb der Garantiefrist und ab dem ursprünglichen Kaufdatum alle Waren, bei denen Mängel im Material oder in der Ausführungsqualität auftreten. Diese Garantie ist nichtig, wenn die zurückgegebene Maschine entgegen den Empfehlungen des Bedienungshandbuchs verwendet oder durch Unfall, Fahrlässigkeit oder unsachgemäße Wartung beschädigt worden ist. Diese Garantie gilt nicht für Maschinen und/oder Komponenten, die in irgendeiner Form geändert oder modifiziert oder außerhalb der empfohlenen Kapazitäten und Spezifikationen eingesetzt worden sind. Elektrische Komponenten werden durch die Garantien der jeweiligen Hersteller abgedeckt. Alle retournierten defekten Waren sind frachtfrei an Evolution Power Tools zu senden. Evolution Power Tools behält sich das Recht vor, optional eine Reparatur oder eine Ersatzlieferung mit gleichen oder gleichwertigen Posten vorzunehmen. Es besteht keine Garantie – weder schriftlich noch mündlich – für Verschleißteile wie (jedoch nicht beschränkt auf) Klingen, Schneider, Bohrer, Meißel oder Schaufel usw. Evolution Power Tools haftet in keinem Fall für Verlust oder Schaden direkt oder indirekt zurückzuführen auf den Gebrauch von Ware von Evolution Power Tools oder auf jegliche anderweitige Ursachen. Evolution Power Tools haftet weder für jegliche Kosten, die für solche Waren entstehen, noch für Folgeschäden. Angestellte oder Vertreter von Evolution Power Tools sind nicht bevollmächtigt, mündliche Erklärungen zur Eignung abzugeben oder auf irgendeine der vorstehenden Geschäftsbedingungen zu verzichten; derartige Erklärungen haben keinerlei bindende Wirkung für Evolution Power Tools.

Fragen zu dieser begrenzten Garantie sind an die Firmenzentrale zu richten oder über einen Anruf über die jeweilige Helpline-Nummer zu klären.

TECHNISCHE DATEN

MASCHINE	METRISCH	IMPERIAL
Motor (230–240 V ~ 50 Hz)	710 W	3 A
Leerlaufgeschwindigkeit	600-1500 min ⁻¹	600-1500 U/min
Gewicht	5,8 kg	12,8 lb
Entstaubungsanschluss Durchmesser	35 mm	1-5/16 Zoll
Werkzeugabmessungen - zusammengezogen (H x B x L)	230 x 250 x 1450 mm	9 x 13-13/16 x 57-1/16 Zoll
Werkzeugabmessungen - auseinander gezogen (H x B x L)	230 x 250 x 1970 mm	9 x 13-13/16 x 77-9/16 Zoll
Kabellänge	4m	13ft 1-7/16 Zoll
SCHLEIFFLÄCHENKAPAZITÄTEN	METRISCH	IMPERIAL
Schleifkissen Durchmesser	215 mm	8-7/16 Zoll
Schleifscheiben Durchmesser	225 mm	8-7/8 Zoll

Gebrauch

- Bedienen Sie die Maschine mit Sorgfalt, lassen Sie sie die Arbeit für Sie verrichten.
- Wenden Sie nicht unnötig viel Kraft auf die Bedienelemente der Maschine an.
- Berücksichtigen Sie Ihre eigene Sicherheit und Stabilität sowie die Ausrichtung der Maschine während des Betriebs.

Arbeitsoberfläche

- Berücksichtigen Sie das Material Ihrer Arbeitsoberfläche; ihren Zustand, Dicke, Robustheit, Härte und Ausrichtung.

WARNUNG: Die Vibrationen, die bei der Verwendung des Elektrowerkzeugs auftreten, können je nach Art und Weise der Nutzung der Maschine vom angegebenen Wert abweichen. Das Ausmaß an Sicherheitsmaßnahmen und Maßnahmen zum Schutz des Bedieners basiert auf dem geschätzten Ausmaß an Beanspruchung (unter Berücksichtigung aller Abschnitte des Betriebszyklus, wie z. B. Ausschalten der Maschine, Leerlauf sowie Auslösezeit).

(1.8) KENNZEICHNUNGEN UND SYMBOLE

WARNUNG: Verwenden Sie die Maschine nicht, wenn Warnhinweise und/oder Hinweisschilder fehlen oder beschädigt sind. Für Ersatz wenden Sie sich an Evolution Power Tools.

Hinweis: Manche oder alle der folgenden Symbole können in der Betriebsanleitung oder auf dem Produkt abgebildet sein.

(1.9)

Symbol	Beschreibung
V	Volt
A	Ampere
Hz	Hertz
min ⁻¹	Drehzahl
~	Wechselstrom
n ₀	Leerlaufdrehzahl
	Schutzbrille tragen

	Gehörschutz tragen
	Staubmaske tragen
	Anleitung lesen
	CE-Zertifizierung
	Doppelt isoliert
	Triman - Restmüllabfuhr und Recycling
	Entsorgung als Elektro- und Elektronikschrott
	Warnung:

(1.10) BESTIMMUNGSGEMÄSSER GEBRAUCH DIESES ELEKTROWERKZEUGS

WARNUNG: Dieses Produkt ist eine manuelle Trockenschleifmaschine und wurde für den Gebrauch zusammen mit einem System für Staubabsaugung und -sammlung entwickelt. Verwenden Sie ausschließlich für den Gebrauch mit dieser Maschine entwickeltes und/oder ausdrücklich von **Evolution Power Tools Ltd.** empfohlenes Zubehör.

Mit geeignetem Schleifpapier kann diese Maschine zum Schleifen der folgenden Materialien verwendet werden:
 Trockenwände.
 Trockendecken.
 Trockenböden.
 Sie kann auch zum Entfernen von Farbbeschichtungen, Kleber und lockerem Putz usw. verwendet werden.

UNZULÄSSIGER GEBRAUCH DIESES ELEKTROWERKZEUGS

WARNUNG: Dieses Produkt ist eine von Hand betriebene Trockenschleifmaschine und darf nur bestimmungsgemäß verwendet werden. Es dürfen keinerlei Modifikationen vorgenommen werden. Weiterhin darf die Maschine nicht mit

anderer Ausrüstung oder anderem Zubehör als dem in dieser Betriebsanleitung erwähntem in Betrieb genommen werden.

WARNUNG: Diese Maschine darf NIEMALS dazu verwendet werden, um Oberflächen zu bearbeiten, die Blei oder Asbest enthalten könnten.

Wenn nur der Verdacht besteht, dass einer dieser Stoffe enthalten ist, lassen Sie den Arbeitsbereich von der zuständigen Behörde überprüfen.

Blei findet sich in einigen alten lackierten Oberflächen und ist hochgiftig, wenn es freigesetzt wird.

Asbest ist hochgefährlich und muss von gut ausgebildetem und entsprechend ausgerüstetem Fachpersonal beseitigt werden.

Wenden Sie sich an Ihre Behörde vor Ort, um weitere Empfehlungen und Anleitungen zu erhalten.

SICHERHEITSVORKEHRUNGEN

(1.13) **WARNUNG:** Diese Maschine ist nicht bestimmt zur Nutzung durch Personen (einschließlich Kindern) mit eingeschränkten körperlichen, sensorischen bzw. geistigen Fähigkeiten, mangelnder Erfahrung bzw. fehlendem Wissen, sofern diese nicht durch eine für ihre Sicherheit verantwortliche Person eine Beaufsichtigung bzw. Anweisung für die sichere Nutzung der Maschine erfahren haben.

Kinder müssen beaufsichtigt werden, um sicherzustellen, dass sie keinen Zugang zu der Maschine haben und nicht mit ihr spielen.

(1.14) ELEKTRISCHE SICHERHEIT

Diese Maschine ist mit den auf dem Zielmarkt jeweils verwendeten Stecker und Anschlusskabel ausgestattet. Wird das Anschlusskabel oder der Stecker beschädigt, muss es/er von einem sachkundigen Techniker durch Originalersatzteile ausgetauscht werden.

(1.15) VERWENDUNG IM FREIEN

WARNUNG: Zu Ihrer eigenen Sicherheit sollte diese Maschine bei Verwendung im Freien nicht Regen ausgesetzt werden und nicht in einer feuchten Umgebung eingesetzt werden. Platzieren Sie die Maschine nicht auf feuchtem

Untergrund. Wenn verfügbar, arbeiten Sie auf einer sauberen, trockenen Fläche. Verwenden Sie für zusätzlichen Schutz eine Fehlerstrom-Schutzeinrichtung (R.C.D.), die bei Leckstrom von über 30 mA über einen Zeitraum von 30 ms die Stromzufuhr unterbricht. Überprüfen Sie vor Verwendung der Maschine jedes Mal die Fehlerstrom-Schutzeinrichtung (R.C.D.).

Ist ein Verlängerungskabel notwendig, muss dieses für den Gebrauch im Freien geeignet und entsprechend gekennzeichnet sein.

Folgen Sie den Anweisungen des Herstellers bei Verwendung mit einem Verlängerungskabel.

(2.1) ALLGEMEINE SICHERHEITSANWEISUNGEN FÜR ELEKTROWERKZEUGE

(Diese Allgemeinen Sicherheitsanweisungen für Elektrowerkzeuge entsprechen BS EN 60745-1:2009 und EN 61029-1:2009)

WARNUNG: Lesen Sie sorgfältig alle Warnhinweise und Anweisungen.

Nichtbeachtung der Warnhinweise und Anweisungen kann zu Stromschlag, Brand und/oder schweren Verletzungen führen.

Bewahren Sie alle Warnhinweise und Anweisungen zu Referenzzwecken auf.

Der Begriff „Elektrowerkzeug“ in den Warnhinweisen bezieht sich auf Ihr netzbetriebenes (verkabeltes) Elektrowerkzeug oder Ihr batteriebetriebenes (kabelloses) Elektrowerkzeug.

(2.2) 1 Allgemeine Sicherheitswarnungen zum Elektrowerkzeug [Sicherheit im Arbeitsbereich]

a) Halten Sie den Arbeitsbereich sauber und sorgen Sie für eine gute Beleuchtung. Zugestellte oder dunkle Bereiche begünstigen Unfälle.

b) Verwenden Sie das Elektrowerkzeug nicht in explosionsgefährdeten Bereichen wie z. B. bei Vorhandensein von brennbarer Flüssigkeit, Gasen oder Staub. Elektrowerkzeuge erzeugen Funken, die Staub oder Gase entzünden können.

c) Halten Sie Kinder und Unbeteiligte während Inbetriebnahme vom Elektrowerkzeug fern. Ablenkungen können dazu führen, dass Sie die Kontrolle über das Werkzeug verlieren.

(2.3) 2) Allgemeine Sicherheitswarnungen zum Elektrowerkzeug [Elektrische Sicherheit]

a) Der Stecker des Elektrowerkzeugs muss zur Steckdose passen. Den Stecker niemals modifizieren. Verwenden Sie keine Adapter mit geerdeten Elektrowerkzeugen.

Nicht modifizierte Stecker und dazu passende Steckdosen verringern das Risiko eines Stromschlags.

b) Vermeiden Sie den Kontakt mit geerdeten Oberflächen wie z. B. Rohren, Heizungen, Herden oder Kühlschränken. Das Risiko eines Stromschlags steigt, wenn Ihr Körper geerdet ist.

c) Setzen Sie Elektrowerkzeuge nie Regen oder nassen Bedingungen aus. Wasser, das in ein Elektrowerkzeug eindringt, erhöht das Risiko eines Stromschlags.

d) Verwenden Sie das Kabel nicht unzweckmäßig. Verwenden Sie das Kabel nicht, um das Elektrowerkzeug zu transportieren oder zu ziehen oder den Stecker herauszuziehen. Halten Sie das Netzkabel fern von Hitze, Öl, scharfen Kanten oder sich bewegenden Geräteteilen. Beschädigte oder verwickelte Kabel erhöhen das Risiko eines Stromschlags.

e) Verwenden Sie ein geeignetes Verlängerungskabel, wenn Sie das Elektrowerkzeug im Freien betreiben. Die Verwendung eines für den Gebrauch im Freien vorgesehenen Verlängerungskabels vermindert das Risiko eines Stromschlags.

f) Ist die Verwendung des Elektrowerkzeugs in feuchter Umgebung unumgänglich, verwenden Sie eine Fehlerstrom-Schutzeinrichtung (R.C.D.). Die Verwendung einer Fehlerstrom-Schutzeinrichtung verringert das Risiko eines Stromschlags.

(2.4) 3) Allgemeine Sicherheitswarnungen zum Elektrowerkzeug [Persönliche Sicherheit].

a) Seien Sie beim Betrieb des Geräts immer aufmerksam und verantwortungsbewusst. Verwenden Sie das Elektrowerkzeug nicht bei Müdigkeit oder unter Einfluss von Drogen, Alkohol oder Medikamenten. Eine kurze Unachtsamkeit während der Verwendung dieses Elektrowerkzeugs kann zu schweren körperlichen Verletzungen führen.

b) Verwenden Sie persönliche Schutzausrüstung. Tragen Sie stets eine Schutzbrille. Das Tragen von Schutzausrüstung wie Staubmaske, rutschfesten Sicherheitsschuhen, Schutzhelm oder Gehörschutz verringert das Risiko von Verletzungen.

c) Vermeiden Sie unbeabsichtigte Inbetriebnahme. Vergewissern Sie sich, dass das Werkzeug ausgeschaltet ist, bevor Sie es an die Stromquelle und/oder an die Batterie anschließen, anheben oder transportieren.

Das Tragen von Elektrowerkzeugen mit dem Finger am Schalter oder die Aktivierung der Stromversorgung einer Maschine, deren Schalter in der Stellung „ON“ (An) steht, kann zu Unfällen führen.

d) Entfernen Sie alle Einstell- und sonstigen Schlüssel, bevor Sie das Elektrowerkzeug einschalten. Schraubenschlüssel oder andere Schlüssel, die in sich bewegenden Teilen des Elektrowerkzeugs stecken, können körperliche Verletzungen verursachen.

e) Lehnen Sie sich nicht zu weit vor. Achten Sie stets auf guten Stand bzw. gute Balance.

Dies sorgt für eine bessere Kontrolle des Elektrowerkzeugs in unerwarteten Situationen.

f) Tragen Sie angemessene Kleidung. Tragen Sie keine weite Kleidung oder Schmuck.

Halten Sie Haare, Kleidung und Handschuhe fern von sich bewegenden Teilen. Weite Kleidung, Schmuck oder langes Haar kann sich in sich bewegenden Teilen verfangen.

g) Falls Vorrichtungen zum Absaugen und Sammeln von Staub vorhanden sind, schließen Sie diese an und verwenden Sie sie ordnungsgemäß. Die Verwendung eines Staubabscheiders vermindert durch Staub verursachte Gefahren.

(2.5) 4) Allgemeine Sicherheitswarnungen zum Elektrowerkzeug [Gebrauch und Instandhaltung des Elektrowerkzeugs].

a) Wenden Sie keine Gewalt auf das Elektrowerkzeug an. Verwenden Sie ein für Ihre Zwecke geeignetes Elektrowerkzeug.

Das passende Elektrowerkzeug erledigt die Arbeit besser und sicherer in angemessenem Tempo.

b) Verwenden Sie das Elektrowerkzeug nicht, wenn der Schalter nicht ein- und ausschaltet. Jedes Elektrowerkzeug, dessen An-/Ausschalter nicht funktioniert, stellt eine Gefahr dar und muss repariert werden.

c) Trennen Sie das Elektrowerkzeug von der Netzquelle und/oder der Batterie, bevor Sie Änderungen vornehmen, Zubehör auswechseln oder das Elektrowerkzeug lagern. Derartige vorbeugende Maßnahmen verringern das Risiko, dass das Elektrowerkzeug unbeabsichtigt startet.

d) Bewahren Sie unbenutzte Geräte außerhalb der Reichweite von Kindern auf

und lassen Sie Personen, die mit dem Gerät nicht vertraut sind oder diese Anweisungen nicht gelesen haben, das Gerät nicht benutzen. Das Gerät kann gefährlich sein, wenn es von unerfahrenen Personen benutzt wird.

e) Halten Sie Elektrowerkzeuge instand. Stellen Sie sicher, dass sich alle beweglichen Teile in der richtigen Position befinden, keine Teile gebrochen sind und keine sonstigen Fehler vorliegen, um den reibungslosen Betrieb des Geräts sicherzustellen.

Sollten Schäden vorliegen, lassen Sie das Elektrowerkzeug vor Gebrauch reparieren.

Viele Unfälle werden von schlecht instand gehaltenen Elektrowerkzeugen verursacht.

f) Halten Sie Schneidwerkzeuge scharf und sauber. Angemessen gepflegtes Schneidwerkzeug mit scharfen Sägeblättern läuft geschmeidiger und ist leichter zu kontrollieren.

g) Verwenden Sie das Elektrowerkzeug, Zubehör und Werkzeugteile usw.

in Übereinstimmung mit diesen Anweisungen unter Berücksichtigung der Arbeitsumstände und der auszuführenden Arbeit. Unzweckmäßige Verwendung des Elektrowerkzeugs kann zu Gefahr führen.

**(2.6) 5) Allgemeine Sicherheitswarnungen zum Elektrowerkzeug [Wartung]
Lassen Sie Ihr Elektrowerkzeug von qualifiziertem Fachpersonal und nur mit identischen Ersatzteilen reparieren.**

Dadurch wird die fortwährende Sicherheit des Elektrowerkzeugs gewährleistet.

(2.7) GESUNDHEITSHINWEISE

WARNUNG: Bei Arbeiten mit dieser Maschine können Staubpartikel entstehen. Je nachdem, mit welchem Material Sie arbeiten, kann dieser Staub besonders schädlich sein. Suchen Sie professionelle Hilfe auf, wenn Sie vermuten, dass die Farbe auf dem Material, das Sie schneiden wollen, Blei enthält. Auf Blei basierte Farben sind von professionellen Fachkräften zu entfernen. Von Selbstversuchen ist abzuraten. Hat sich der Staub auf Oberflächen abgesetzt, kann Hand-Mund-Kontakt zur Aufnahme von Blei führen. Schon geringe Mengen an Blei können unwiderrufliche Schäden an Hirn und Nervensystem verursachen. Junge und ungeborene Kinder sind besonders gefährdet.

Ziehen Sie die Risiken verbunden mit dem Material, mit dem Sie arbeiten, in Erwägung und verringern Sie das Risiko, sich dem

auszusetzen. Da manche Materialien potenziell gesundheitsschädlichen Staub produzieren, empfehlen wir während des Betriebs der Maschine die Verwendung von zugelassenen Schutzmasken mit austauschbaren Filtern.

Sie sollten stets:

- in gut gelüfteten Bereichen arbeiten.
- geprüfte Schutzausrüstung tragen, wie z. B. Staubmasken für die Filterung mikroskopisch kleiner Partikel.

(2.8) **WARNUNG:** Bei der Arbeit mit Elektrowerkzeugen können Objekte in Richtung Ihrer Augen geschleudert werden. Dies kann zu schweren Verletzungen der Augen führen. Tragen Sie vor Inbetriebnahme des Elektrowerkzeugs immer eine Sicherheitsbrille oder eine Schutzbrille mit seitlichem Schutz oder wenn notwendig einen Gesichtsschutz.

ZUSÄTZLICHE SICHERHEITSHINWEISE

WARNUNG: Lesen Sie alle Sicherheitsanweisungen vollständig durch. Das Nichtbefolgen dieser Anweisungen kann zu schweren körperlichen Verletzungen führen. Geben Sie diese Anleitung an jeden anderen Bediener weiter und stellen sich sicher, dass dieser hinsichtlich der Verwendung und Einstellung der Maschine angemessen geschult ist.

- Lesen Sie das Bedienungshandbuch vollständig und sorgfältig. Befassen Sie sich mit den Anwendungsmöglichkeiten und Einschränkungen sowie den besonderen möglichen Gefahren, die mit dem Gebrauch dieses Elektrowerkzeugs einhergehen. Geben Sie diese Anleitung an jede andere Person weiter, die diese Maschine verwenden könnte.
- Tragen Sie bei Verwendung dieser Maschine eine Sicherheitsbrille oder einen Gesichtsschutz. Alltagsbrillen haben keine schlagfesten Gläser und können daher nicht als Schutzbrille angesehen werden.
- Schützen Sie Ihre Lunge. Tragen Sie eine Staubmaske, die zur Filterung mikroskopisch kleiner Partikel geeignet ist.
- Tragen Sie eng anliegende Arbeitskleidung und nehmen Sie herabhängenden Schmutz, Ketten oder Gürtel usw. ab, die sich in rotierenden Maschinen verfangen könnten.
- Schützen Sie Ihr Gehör. Tragen Sie einen geeigneten Gehörschutz.
- Überprüfen Sie das Netzkabel der Maschine regelmäßig und lassen Sie es bei Beschädigung

von einem kompetenten Techniker durch ein originales Ersatzteil austauschen.

- Überprüfen Sie auf weitere Schäden. Jegliche festgestellte Beschädigung muss vor erneutem Gebrauch der Maschine repariert werden. Stellen Sie sicher, dass sich alle Teile in der richtigen Position befinden und keine sonstigen Fehler vorliegen, um den reibungslosen Betrieb der Maschine sicherzustellen. Jegliche Ersatzteile sollten von Evolution Power Tools zugelassen sein und von einem kompetenten Techniker eingesetzt werden.
- Überprüfen Sie, ob Teile fehlen. Jegliche fehlende Teile sollten in Form von originalen Ersatzteilen durch einen kompetenten Techniker eingesetzt werden.
- Verwenden Sie das Stromkabel nicht unzulässig. Verwenden Sie das Stromkabel nicht, um die Maschine zu transportieren oder den Stecker aus der Steckdose herauszuziehen.
- Halten Sie das Netzkabel fern von Hitzequellen, Öl, scharfen Kanten und achten Sie immer auf die Verlegung des Netzkabels innerhalb des Arbeitsbereiches.
- Verwenden Sie die Maschine nicht bei Müdigkeit oder unter Einfluss von Drogen, Alkohol oder Medikamenten (wenden Sie sich an Ihren Arzt).
- Prüfen Sie vor der Verwendung eines Verlängerungskabels für diese Maschine, dass sich dieses in gutem Zustand befindet und über die entsprechende Leistung verfügt, die für eine sichere und effiziente Bedienung der Maschine benötigt wird.
- Stellen Sie sicher, dass der Arbeitsplatz ausreichend beleuchtet ist.
- Arbeiten Sie aufgrund möglicher Vertrautheit mit dieser Maschine niemals unvorsichtig und ignorieren Sie die grundlegenden Werkstatt-Sicherheitsvorschriften nicht. Unvorsichtigkeit in nur einem Bruchteil einer Sekunde könnte ausreichen, um schwere Verletzungen zu verursachen.
- Sorgen Sie für gute Belüftung am Arbeitsplatz. Öffnen Sie, wenn möglich, ein paar Fenster und stellen Sie dort einen Abluftventilator auf, um die Luft von innen nach außen zu befördern.
- Verwenden Sie eine Staubabsaug- und Staubsammelanlage, die mit dieser Maschine kompatibel ist. Folgen Sie den Anweisungen des Herstellers der Staubabsauganlage.
- Stellen Sie sicher, dass die Stromversorgung mit der auf dem Typenschild angegebenen Spannung übereinstimmt.

- Ziehen Sie den Stromkabelstecker aus der Netzsteckdose, wenn Sie eine Schleifscheibe wechseln oder andere Wartungsarbeiten und/oder Einstellungen vornehmen.

(4.1) ERSTE SCHRITTE

AUSPACKEN

Vorsicht: Diese Verpackung enthält scharfe Gegenstände. Lassen Sie beim Auspacken Vorsicht walten. Entnehmen Sie die Maschine sowie das im Lieferumfang enthaltene Zubehör der Verpackung. Stellen Sie sicher, dass die Maschine in ordnungsgemäßem Zustand ist, und vergewissern Sie sich, dass alle in dieser Betriebsanleitung aufgelisteten Zubehörteile enthalten sind. Stellen Sie ebenfalls sicher, dass alle Zubehörteile vollständig sind. Fehlen Teile, geben Sie die Maschine zusammen mit dem Zubehör in Originalverpackung beim Einzelhändler ab. Entsorgen Sie die Verpackung nicht; bewahren Sie sie während der Garantiefrist sicher auf. Entsorgen Sie die Verpackung umweltfreundlich. Recyceln Sie sie nach Möglichkeit. Lassen Sie niemals Kinder mit leeren Plastiktüten spielen, es besteht Erstickungsgefahr.

(4.2) IM LIEFERUMFANG ENTHALTEN

Beschreibung	Menge
Betriebsanleitung	1
Trockenbauschleifmaschine	1
Ovales Verlängerungsrohr	1
Flexibler Staubabsaugschlauch mit integriertem Schutzständer	1
Schlauchanschluss (1 x montiert, 2 x mitgeliefert)	3
Zusätzlicher D-Griff	1
Runde Schleifscheiben (verschiedene Korngrößen)	6
Innensechskantschlüssel (S5 & S6)	1
Kohlebürsten	1 Paar

MASCHINENÜBERSICHT

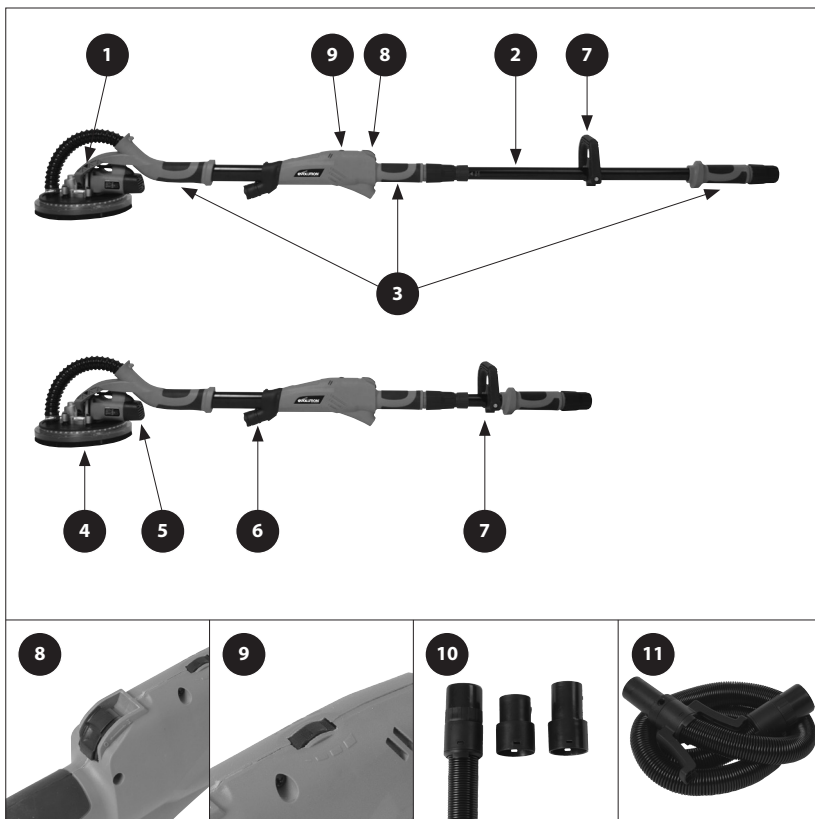

1. SCHWENKBARER

SCHLEIFMASCHINENKOPF

2. VERLÄNGERUNGSROHR

3. GRIFFFLÄCHEN

4. LED-RINGLEUCHE

5. MOTOR

6. LED-PROJEKTORLICHT

7. ZUSÄTZLICHER D-GRIFF

8. MOTORSCHALTER AN/AUS

9. STEUERUNG MOTORGESCHWINDIGKEIT

10. SCHLAUCHANSCHLÜSSE (X3)

11. STAUBABSAUGSCHLAUCH



Abb. 1



Abb. 2



Abb. 3



Abb. 4

MONTAGE UND VORBEREITUNG

MODUS KURZE REICHWEITE

WARNUNG: Diese Arbeiten dürfen lediglich bei getrennter Hauptstromversorgung durchgeführt werden.

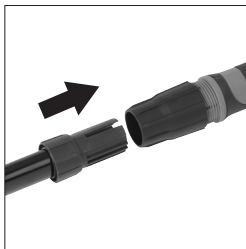
Montage des flexiblen Staubabsaugschlauchs.

- Lockern Sie die Hülsenmutter. **(Abb. 1)**
- Stecken Sie den flexiblen Staubabsaugschlauch in das Hauptabsaugrohr/den Hauptgriff der Maschine und schieben Sie ihn vollständig in Position. **(Abb. 2)**
- Ziehen Sie die Hülsenmutter an, um den flexiblen Absaugschlauch an der Maschine zu befestigen.

Hinweis: Der integrierte Schutzständer ermöglicht es, die Maschine (bei Nichtgebrauch) aufrecht an eine Wand o. ä. zu stellen. Der flexible Schlauch ist gegen Quetschen und Knicken durch den Ständer geschützt. **(Abb. 3)**

MODUS LANGE REICHWEITE

- Lockern Sie die Hülsenmutter. **(Abb. 1)**
- Entfernen Sie den flexiblen Staubabsaugschlauch, wenn dieser montiert ist.
- Schieben Sie das Verlängerungsrohr in das Hauptabsaugrohr/den Hauptgriff der Maschine.

Hinweis: Das Verlängerungsrohr, das in das Hauptabsaugrohr/den Hauptgriff der Maschine geschoben wird, hat einen leicht ovalen Querschnitt. Um das Einsetzen und die korrekte Positionierung des Verlängerungsrohrs zu erleichtern, drehen Sie es beim Einschieben vorsichtig.

- Schieben Sie das Verlängerungsrohr in das Hauptabsaugrohr/den Griff bis das 1,9 m lange Piktogramm nicht mehr sichtbar ist.
- Schieben Sie den Endring des Verlängerungsrohrs hoch auf das Hauptabsaugrohr/den Griff der Maschine. **(Abb. 4)**
- Ziehen Sie die Hülsenmutter an, um das Verlängerungsrohr und den Endring in ihren Betriebspositionen zu sichern. **(Abb. 5)**
- Montieren Sie die Klemme des D-Handgriffs um das Verlängerungsrohr.

Hinweis: Diese Klemme ist aufklappbar. Durch Entfernen der Klemmschraube **(Abb. 6)** kann die Klemme „geöffnet“ und um das Verlängerungsrohr gelegt werden. Die Klemme kann dann um das Verlängerungsrohr herum „geschlossen“ werden, die Klemmschraube kann ersetzt und festgezogen werden, um die Klemme zu fixieren.

- Befestigen Sie den D-Griff mit den beiden (2) Innensechskantschrauben an der Klemme.

Hinweis: Wir empfehlen die Klemme des D-Griffs direkt dahinter zu positionieren, wo sie den Endring des Verlängerungsrohres berührt. Dadurch wird der D-Griff in der für die meisten Bediener bequemsten Position gehalten.

Hinweis: Der D-Griff ist so gestaltet, dass eine ergonomische Positionierung des Griffs auf der Klemme möglich ist. Damit ist eine komfortable Bedienung sowohl für Rechts- als auch für Linkshänder gewährleistet.

- Schieben Sie den flexiblen Absaugschlauch vollständig in das Ende des Verlängerungsrohres hinein und ziehen Sie die Hülsenmutter fest, um ihn zu fixieren. (**Abb. 7**)
- Das ‚freie‘ Ende des Staubabsaugschlauchs kann nun an eine geeignete Staubabsaug- und Staubsammelanlage angeschlossen werden.

Hinweis: Folgen Sie den Anweisungen des Herstellers der verwendeten Staubabsauganlage.

Hinweis: Eine Auswahl an Schlauchanschlüssen ist enthalten. Diese sollen sicherstellen, dass diese Maschine an die meisten handelsüblichen Staubabsauganlagen angeschlossen werden kann.

Wechsel eines Schlauchanschlusses

- Suchen Sie die beiden (2) ‚Laschen‘, die in die beiden (2) ‚Kerben‘ am Montagering des Schlauchendes passen.
- Drücken Sie die ‚Laschen‘ mit einem flachen Schraubendreher leicht und vorsichtig nach innen und lösen Sie gleichzeitig den Montagering vom Schlauchanschluss. Der Schlauchanschluss löst sich vom Montagering.
- Stecken Sie einen neuen Schlauchanschluss auf den Montagering.
- Überprüfen Sie, ob die ‚Laschen‘ richtig in den ‚Kerben‘ liegen.

ANBRINGEN EINER SCHLEIFSCHLEIFE AUF DEM SCHLEIFKISSEN

Hinweis: Das motorbetriebene Schleifkissen auf dem schwenkbaren Kopf der Schleifmaschine ist mit einem Klettverschluss-System ausgestattet.

Die ‚Schlaufen‘ auf der Rückseite der Schleifscheibe greifen in die ‚Haken‘ auf der Oberseite des Schleifkissens.

Einsetzen einer Schleifscheibe:

- Stellen Sie sicher, dass das Schleifkissen sauber und frei von Schmutz und Ablagerungen ist.
- Drücken Sie die neue Schleifscheibe mit der Handfläche auf das Schleifkissen.
- Achten Sie darauf, dass die Löcher in der neuen Schleifscheibe exakt über den Staubabsaugöffnungen im Schleifkissen liegen. (**Abb. 8**)



Abb. 5



Abb. 6

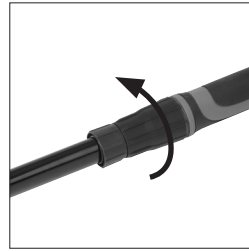

Abb. 7

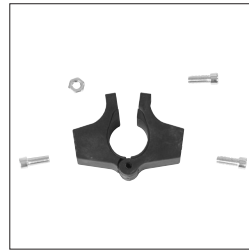

Abb. 8

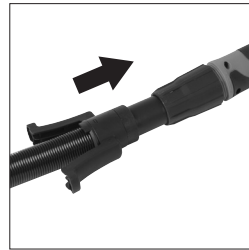

Abb. 9



Abb. 10



Abb. 11 a

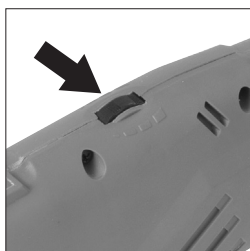

Abb. 11 b

Entfernen einer Schleifscheibe:

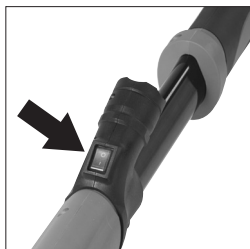
- Greifen Sie einfach den Rand der Schleifscheibe und ziehen Sie sie vorsichtig vom Schleifkissen ab.

DIE BEDIENELEMENTE DER MASCHINE

- Der Schiebeschalter ‚AN/AUS‘ (**Abb. 9**) ist ein rastender Schalter. Schieben Sie ihn nach vorne, um den Motor zu starten. Drücken Sie den mittleren Teil des Schalters nach vorne und nach unten, um ihn in der Position ‚AN‘ zu fixieren.
- Drücken Sie den hinteren Mittelteil des Schiebeschalters nach unten, um den Schalter zu lösen und den Motor auszuschalten. Der Schalter kehrt automatisch in die Position ‚AUS‘ zurück.
- Der Geschwindigkeitsregler (**Abb. 10**) befindet sich vor dem AN-/AUS-Schalter. Drehen Sie dieses Einstellrad, um die Motorgeschwindigkeit anzupassen.
- Der LED-Lichtschalter des Schleifmaschinenkopfs befindet sich auf einem Gehäuse auf der rechten Seite des Schleifmaschinenkopfgehäuses. (**Abb. 11a**) Dieses Licht leuchtet den unmittelbaren Arbeitsbereich aus.
- Das LED-Projektorlicht (**Abb. 11b**). Der Kippschalter ‚AN/AUS‘ befindet sich unten und hinten am Leuchtkörper. Dieses Licht sorgt für eine zusätzliche Beleuchtung des zu bearbeitenden Bereichs.
- Es befindet sich ein Ring an der Vorderkante des integrierten Schutzständers, der leicht gedreht werden kann.
- Wenn Sie diesen Ring drehen, wird eine Entlüftungsöffnung sichtbar. (**Abb. 12**)
- Wenn diese Entlüftungsöffnung ganz oder teilweise freigelegt wird, kann der Bediener den Luftstrom vom Schleifmaschinenkopf zur angeschlossenen Staubabsauganlage regulieren.
- Der Bediener sollte diese Einstellung so regulieren, dass der Schleifmaschinenkopf möglichst effektiv abgesaugt wird.

WARNUNG: Auch wenn eine effektive Staubabsaug- und Staubsammelanlage an diese Maschine angeschlossen ist, sollte der Bediener alle relevanten PSA-Verfahren und -Vorgänge anwenden. Wenn Sie vor Ort arbeiten, wenden Sie sich für weitere Anweisungen an den verantwortlichen Sicherheitsbeauftragten auf der Baustelle.

BETRIEBSANLEITUNG UND -EMPFEHLUNGEN

Haltung von Körper und Händen

- Diese Maschine ist eine zweihändig (2-händig) zu betriebe Maschine. Entlang der Maschine befinden sich weiche Griffflächen.
- Im Lieferumfang ist ein zusätzlicher D-Griff enthalten. Dieser ist insbesondere nützlich, wenn die Maschine im Modus für lange Reichweite eingestellt ist.
- Positionieren Sie Ihre Hände entlang der Maschine, um die beste und komfortabelste Kombination aus ‚Reichweite‘ und

- „Hebelwirkung“ für den jeweiligen Arbeitsvorgang zu erreichen.
- Halten Sie Ihre Hände vom schwenkbaren Kopf der Schleifmaschine fern.
 - Nicht strecken oder aus dem Gleichgewicht kommen. Stellen Sie sich so wieder so hin, dass Sie sich nicht strecken müssen.

HALTUNG DES BEDIENERS

- Der Bediener sollte einen bequemen Stand mit beiden Beinen gut ausbalanciert und in leichtem Abstand zueinander einnehmen.
- Beide Füße sollten sich auf dem Boden befinden. Es ist nicht zulässig, einen Fuß auf den Boden und den anderen auf einen Ständer oder eine Leitersprosse usw. zu stellen, da dies den Bediener daran hindert, eine ausbalancierte Haltung einzunehmen.

Vorsicht: Wenn „Reichweite-“ oder Zugangsbedingungen die Verwendung einer Standplattform durch den Bediener erfordern, muss eine solche Plattform dafür geeignet sein, sich zusammen mit allen betriebsfähigen Sicherheitselementen in gutem Zustand befinden und im Gebrauch stabil sein, wie z. B. ein klappbares Innengerüst oder eine Hubarbeitsbühne.

WARNUNG: Der Bediener darf sich NIEMALS überdehnen.

GELENKSCHLEIFMASCHINENKOPF

Der Schleifmaschinenkopf ist mit einer Art Kreuzgelenk am Hauptkörper der Maschine befestigt. Dadurch lässt sich der Schleifmaschinenkopf in mehrere Richtungen schwenken.

Während des Betriebs kann die Schleifscheibe regelrecht über die Arbeitsoberfläche „schweben“. Diese Eigenschaft ermöglicht es dem Bediener, die Arbeitsoberfläche von oben nach unten oder von einer zur anderen Seite mit minimalen Änderungen in der Haltung und Fußposition zu bearbeiten. Dies ermöglicht dem Bediener höhere Sicherheit und eine bessere Balance.

SCHLEIFEN

Bedienungshinweise

- Stellen Sie die Maschine auf den benötigten „Reichweiten-Modus“ ein.
- Schließen Sie den benötigten Schleifmaschinenkopf an die Maschine an.
- Schließen Sie eine geeignete Staubabsaug- und Staubsammelanlage an die Trockenschleifmaschine an.
- Schalten Sie die Absauganlage an.
- Nehmen Sie einen bequemen Stand ein, indem Sie die Schleifmaschine an den beiden bequemsten Handgriffen halten.
- Schalten Sie das LED-Licht des Schleifmaschinenkopfs ein.



Abb. 12



Abb. 13



Abb. 14



Abb. 15

- Schalten Sie die Schleifmaschine und, wenn benötigt, das LED-Projektorlicht an.
- Legen Sie den Schleifmaschinenkopf leicht an die zu bearbeitende Arbeitsoberfläche an. Bringen Sie den Schleifmaschinenkopf mit gerade ausreichendem Druck in gerader Linie ausgerichtet auf die Arbeitsoberfläche.
- Die Schleifscheibe vorsichtig mit mehr Druck auf die Arbeitsoberfläche drücken.
- Bewegen Sie die Schleifmaschine in langen, sich überlappenden Bewegungen über die Arbeitsoberfläche. Nur so viel ausreichenden Druck ausüben, dass die Schleifscheibe flach auf der Arbeitsoberfläche aufliegt. Vermeiden Sie übermäßigen Druck, da er Wirbelspuren und Unebenheiten in der Arbeitsoberfläche verursachen kann.
- Bewegen Sie die Schleifmaschine konstant, solange sich die Schleifscheibe mit der Arbeitsoberfläche in Kontakt befindet. Wenden Sie gleichmäßige, schwungvolle Bewegungen an, sodass die rotierende Schleifscheibe über die Arbeitsoberfläche „schwebt“. Unregelmäßige oder zu lange Bewegungen der Schleifmaschine auf einer Stelle können auch zu Wirbelspuren oder Unebenheiten in der Arbeitsoberfläche führen.

WARNUNG: Lassen Sie die sich drehende Schleifscheibe nicht mit scharfen Gegenständen wie hervorstehenden Nägeln, Schrauben usw. oder Wandinstallationen wie Schaltschränken oder Schalterplatten in Berührung kommen. Hierdurch könnten die Schleifmaschine oder Wandinstallationen beschädigt werden.

INSTANDHALTUNG

Der Bürstenrand am Schleifmaschinenkopf (Abb. 13)

Ein Bürstenrand umgibt das Schleifkissen, auf welchem die Schleifscheiben angebracht werden. Der Bürstenrand dient einem doppelten (2) Zweck:

- Er ragt über die Oberfläche der Schleifscheiben, so dass er die Arbeitsoberfläche zuerst berührt und dabei den Schleifmaschinenkopf ausrichtet. Dadurch wird verhindert, dass die sich drehende Schleifscheibe beim ersten Kontakt die Arbeitsoberfläche mit „Furchen“ durchzieht.
- Er dient dazu, die Staubpartikel im schwenkbaren Schleifmaschinenkopf einzudämmen bis der Staub durch den Luftzug einer angeschlossenen Absauganlage abgesaugt wird.

Je nach Häufigkeit des Gebrauchs und Art des bearbeiteten Materials nutzen sich die Borsten auf dem Bürstenrand mit der Zeit ab. Die Borsten auf dem Bürstenrand müssen vollständig ohne Lücken oder fehlende Abschnitte sein.

Ein neuer Bürstenrand hat eine Borstenlänge von ca. 15 mm. Ersetzen Sie den Bürstenrand, wenn die Länge der Borsten ca. 8 mm beträgt oder wenn die Borsten nicht mehr über die Oberfläche einer montierten Schleifscheibe ragen.

Den Bürstenrand ersetzen.

WARNUNG: Dieser Vorgang darf nur bei getrennter Hauptstromversorgung durchgeführt werden.

- Entfernen Sie alle montierten Schleifscheiben, um das Schleifkissen und die mittig angebrachte Innensechskantschraube, mit der es an der Antriebsspindel befestigt ist, freizulegen.
- Halten Sie das Schleifkissen mit der Handfläche einer Hand fest (**Abb. 14**) während Sie den mitgelieferten Inbusschlüssel (5 mm) im Kopf der mittigen Schraube platzieren. Lockern und entfernen Sie die Schraube. Nehmen Sie das Schleifkissen von der Antriebsspindel ab.
- Verwenden Sie einen Kreuzschlitz-Schraubendreher und entfernen Sie die sechs (6) Schneidschrauben sowie die speziellen Befestigungsclips (**Abb. 15**), die den Bürstenrand und die Linse am Schleifmaschinenkopf befestigen.
- Ziehen Sie den Bürstenrand und die Linse vorsichtig vom Schleifmaschinenkopf ab.
- Die Montage eines neuen Bürstenrands ist im Grunde genommen der umgekehrte Entfernungsvorgang.
- Achten Sie bei der Montage eines neuen Bürstenrands darauf, dass die sechs (6) Schneidschrauben nicht zu fest angezogen werden. Diese sollten zwar fest angezogen werden, allerdings ist dabei darauf zu achten, dass die Gewinde in den Gewindebohrungen nicht überdreht werden.
- Vergewissern Sie sich, dass die speziellen Befestigungsclips richtig positioniert sind.
- Setzen Sie das Schleifkissen wieder auf die Antriebsspindel des Motors und fixieren Sie es mit der Innensechskantschraube.

Hinweis: Wenn Sie den Bürstenrand wechseln, wird das Innere des Schleifmaschinenkopfs freigelegt. Dabei sollte der Bediener die Gelegenheit nutzen, um den Schleifmaschinenkopf bzw. die darin befestigten und enthaltenen Staubabsaugöffnungen und -rohre zu prüfen, zu reinigen und um eventuelle Ablagerungen zu entfernen.

(6.1) **WARNUNG:** Instandhaltungsarbeiten dürfen nur an ausgeschalteter und von der Stromversorgung getrennter Maschine ausgeführt werden.

Stellen Sie regelmäßig sicher, dass alle Sicherheitsvorkehrungen und Schutzvorrichtungen ordnungsgemäß funktionieren. Verwenden Sie die Maschine nur, wenn alle Sicherheits-/Schutzvorkehrungen ordnungsgemäß funktionieren.

Alle Motorenlager dieser Maschine sind lebensdauer geschmiert. Zusätzliche Schmierung ist nicht notwendig.

Verwenden Sie einen sauberen, angefeuchteten Lappen, um die Plastikteile der Maschine zu reinigen. Verwenden Sie keine Lösungsmittel o. ä., die den Plastikteilen schaden könnten.

WARNUNG: Versuchen Sie nicht, durch Einführen spitzer Objekte durch Öffnungen im Gehäuse usw. der Maschine diese zu reinigen. Die Lüftungsschlitze der Maschine dürfen nur mit Druckluft gereinigt werden.

Übermäßige Zündung kann ein Hinweis auf Dreck im Motor oder abgenutzte Kohlebürsten sein.

(6.2) Sollte diese Vermutung im Raum stehen, so ist die Maschine von einem qualifizierten Techniker zu warten, um die Bürsten auswechseln zu lassen.

(6.4) **UMWELTSCHUTZ**

Elektroschrott nicht mit dem Haushaltsmüll entsorgen. Nach Möglichkeit recyceln. Für Informationen hinsichtlich Recycling wenden Sie sich bitte an Ihre Behörde vor Ort oder Ihren Händler.



EG-KONFORMITÄTSERLÄRUNG

In Übereinstimmung mit EN ISO 17050-1:2004



Der Hersteller dieses von dieser Konformitätserklärung gedeckten Produktes ist:

UK: Evolution Power Tools Ltd, Venture One, Longacre Close, Holbrook Industrial Estate, Sheffield, S20 3FR.

FR: Evolution Power Tools SAS, 61 Avenue Lafontaine, 33560, Carbon-Blanc, Bordeaux, France.

Hiermit erklärt der Hersteller, dass die Maschine wie in dieser Erklärung dargestellt allen relevanten Auflagen der Maschinenrichtlinie und anderer betreffender weiter unten ausgeführten Richtlinien entspricht.

Der Hersteller erklärt außerdem, dass die Maschine wie in dieser Erklärung dargestellt, wann immer anwendbar, den relevanten Sicherheits- und Gesundheitsschutzanforderungen entspricht.

Die in dieser Erklärung berücksichtigten Richtlinien lauten wie folgt:

2006/42/EG.	Maschinenrichtlinie.
2014/30/EU.	Richtlinie zur elektromagnetischen Verträglichkeit.
2011/65/EU. & 2015/863/EU.	Richtlinie zur Beschränkung der Verwendung bestimmter gefährlicher Stoffe in Elektro- und Elektronikgeräten (RoHS).
2012/19/EU.	Richtlinie über Elektro- und Elektronik-Altgeräte (so genannten WEEE-Richtlinie).

Und erfüllt die zutreffenden Vorgaben der folgenden Dokumente:

**EN 60745-1: 2009+A11: 2010 • EN 60745-2-3: 2011+A2: 2013 +A11: 2014+ A13: 2015
EN 55014-1: 2017 +A11:2020 • EN 55014-2:2015 • EN IEC 61000-3-2:2019
EN61000-3-3:2013:2013+A1:2019 • EN ISO 12100:2010**

Produktdetails

Beschreibung:	R225DWS 225 mm TROCKENBAUSCHLEIFMASCHINE
Evolution Modellnummer:	078-0001 / 078-0003
Markenname:	EVOLUTION
Spannung:	230-240V ~ 50 Hz
Energiezufuhr:	710 W

Die technischen Unterlagen, die notwendig sind, um zu belegen, dass dieses Produkt den Anforderungen der Richtlinie entspricht, wurden von der zuständigen Vollzugsbehörde eingefordert und können dort zur Inspektion eingesehen werden. Diese Unterlagen belegen, dass unser technisches Verzeichnis die oben aufgeführten Dokumente enthält und dass diese den korrekten Normen für dieses Produkt, wie oben aufgeführt, entsprechen.

Unterschrift:



Druck: Matthew Gavins: Group Chief Executive

Datum:

01.04.2016

UK: Evolution Power Tools Ltd, Venture One, Longacre Close, Holbrook Industrial Estate, Sheffield, S20 3FR.

FR: Evolution Power Tools SAS, 61 Avenue Lafontaine, 33560, Carbon-Blanc, Bordeaux, France.

INTRODUCCIÓN

(1.2) Este manual de instrucciones se escribió originalmente en inglés.

(1.3) IMPORTANTE

Por favor, lea estas instrucciones de uso y seguridad atentamente y por completo.

Por su propia seguridad, si no está seguro de algún aspecto sobre el uso de este equipo, contacte con el servicio de asistencia técnica. Puede encontrar el número de teléfono en la página web de Evolution Power Tools. Nuestra organización dispone de varios teléfonos de asistencia en todo el mundo. Su proveedor también puede ofrecerle asistencia técnica.

PÁGINA WEB www.evolutionpowertools.com

(1.4) Enhorabuena por adquirir una máquina de Evolution Power Tools. Por favor, complete el registro de su producto en línea como se explica en el formulario de registro de garantía en línea A5 que acompaña a esta máquina. También puede escanear el código QR impreso en el formulario A5 con un Smart Phone. Esto le permitirá validar el periodo de garantía de su máquina a través de la página web de Evolution al introducir sus datos y, así, disponer de un servicio rápido si fuera necesario. Le estamos sinceramente agradecidos por escoger uno de nuestros productos Evolution Power Tools.

GARANTÍA LIMITADA DE EVOLUTION. Evolution Power Tools se reserva el derecho a hacer mejoras y modificaciones al diseño del producto sin previo aviso.

Por favor, consulte el folleto de registro de garantía o el embalaje para obtener más detalles acerca de los términos y condiciones de la garantía. La siguiente garantía es aplicable para máquinas destinadas únicamente al mercado británico. Otros mercados pueden tener requisitos, adiciones o exclusiones específicos aplicables. Consulte con su distribuidor para obtener más detalles acerca de la garantía aplicable en su zona/ país. Todas las garantías de Evolution son aplicables además de sus derechos legales.

(1.5) Evolution Power Tools reparará o cambiará, dentro del periodo de garantía y desde la fecha original de compra, cualquier producto que sea defectuoso en materiales o calidad. Esta garantía es nula si la herramienta que ha sido devuelta se ha usado sin seguir las recomendaciones del manual de instrucciones o si la máquina se daña por accidente, descuido o uso inapropiado. Esta garantía no es aplicable a máquinas o componentes que hayan sido alterados, cambiados o modificados de alguna manera, o sometidos a un uso que no figura en las capacidades y especificaciones recomendadas. Los componentes eléctricos están sujetos a las garantías de sus respectivos fabricantes. Todos los objetos defectuosos devueltos se devolverán tras haber pagado con antelación el importe de su transporte a Evolution Power Tools. Evolution Power Tools se reserva el derecho a reparar o sustituir el producto de manera opcional por el mismo producto o uno equivalente. No existe garantía, escrita o verbal, para accesorios consumibles como (la siguiente lista no es exhaustiva) hojas, cortadores, taladros, cinceles o varillas, etc. Evolution Power Tools no se hace responsable en ningún caso de la pérdida o el daño causado directa o indirectamente por el uso de nuestros productos o por cualquier otra causa. Evolution Power Tools no se hace responsable de ningún coste de estos productos o los posibles daños. Ningún directivo, empleado o agente de Evolution Power Tools está autorizado a realizar representaciones orales de idoneidad o a renunciar a cualquiera de los términos anteriores de la venta, ni tendrán carácter vinculante para Evolution Power Tools.

Las cuestiones relativas a esta garantía limitada deben dirigirse a la oficina central de la empresa o consultarse en el número de asistencia adecuado.

CARACTERÍSTICAS TÉCNICAS DE LA MÁQUINA

MÁQUINA	MÉTRICO	IMPERIAL
Motor (230-240 V ~ 50 Hz)	710 W	3 A
Velocidad sin carga	600-1500 min ⁻¹	600-1500 rpm
Peso	5,8 kg	12,8 lb
Diámetro del puerto de polvo	35 mm	1-5/16"
Dimensiones de la herramienta - Contraída (Al x An x L)	230 x 250 x 1450 mm	9 x 13-13/16 x 57-1/16"
Dimensiones de la herramienta - Ampliadas (Al x An x L)	230 x 250 x 1970 mm	9 x 13-13/16 x 77-9/16"
Longitud del cable	4m	13 ft 1-7/16"
CAPACIDADES DEL ÁREA DE LIJADO	MÉTRICO	IMPERIAL
Diámetro de la almohadilla de lijado	215 mm	8-7/16"
Diámetro del disco de lijado	225 mm	8-7/8"

Manipulación

- Manipule la máquina con cuidado, permitiendo que esta haga el trabajo.
- Evite un esfuerzo físico excesivo en cualquiera de los controles de las máquinas.
- Tenga en cuenta su seguridad y estabilidad, así como la orientación de la máquina durante su uso.

Superficie de trabajo

- Tenga en cuenta el material de la superficie de trabajo, su estado, densidad, resistencia, rigidez y orientación.

ADVERTENCIA: la emisión de vibraciones al usar la herramienta eléctrica puede variar del valor total citado dependiendo de la manera en la que se use la herramienta. La necesidad de identificar medidas de seguridad y de proteger al operador se basa en una estimación de las condiciones reales de uso (teniendo en cuenta todas las partes del ciclo operativo, como las veces que se desconecta la máquina, cuando está en reposo, además del tiempo que está funcionando de forma seguida).









(1.8)**ETIQUETAS Y SÍMBOLOS**

ADVERTENCIA: no utilice la máquina si faltan la advertencia y/o las etiquetas de instrucciones o si están dañadas. Póngase en contacto con Evolution Power Tools para sustituir las etiquetas.

Nota: todos o algunos de los siguientes símbolos pueden aparecer en el manual o en el producto.

Lea la página siguiente.

(1.9)

Símbolo	Descripción
V	Voltios
A	Amperios
Hz	Hercios
min ⁻¹	Velocidad
~	Corriente alterna
no	Velocidad sin carga
	Utilice gafas protectoras
	Utilice protección auditiva
	Utilice protección contra el polvo
	Lea las instrucciones
	Certificado CE
	Doble aislamiento
	Tríman: recogida y reciclado de residuos
	Residuos de Aparatos Eléctricos y Electrónicos
	Advertencia

(1.10) USO PREVISTO DE ESTA HERRAMIENTA ELÉCTRICA

ADVERTENCIA: este producto es una lijadora de placas de yeso manual y se ha diseñado para usarse en combinación con un sistema de extracción y recogida de polvo. Use solo accesorios diseñados para el uso de esta máquina y/o aquellos recomendados específicamente por **Evolution Power Tools Ltd.**

Equipada con papel abrasivo adecuado, esta máquina se puede usar para lijar:
Paredes de placas de yeso.
Techos de placas de yeso.
Suelos de placas de yeso.
También se puede usar para eliminar revestimientos de pintura, adhesivo, yeso suelto, etc.

USO PROHIBIDO DE ESTA HERRAMIENTA ELÉCTRICA

ADVERTENCIA: este producto es una lijadora de placas de yeso manual y debe usarse solo como tal. No debe ser modificada de ninguna manera ni usada para alimentar ningún otro equipo, tampoco debe llevar ningún otro accesorio que no se nombre en el manual de instrucciones.

ADVERTENCIA: esta máquina **NO se debe usar en ninguna superficie que sea sospechosa de contener plomo o amianto.**

Si hubiera la menor sospecha de la presencia de cualquiera de estas sustancias, solicite la inspección del lugar de trabajo por parte del departamento de la autoridad local pertinente.

El plomo se puede encontrar en algunas superficies pintadas antiguas y es altamente tóxico cuando se altera.

El amianto es extremadamente peligroso y debe ser manipulado por parte de equipos de eliminación debidamente formados y con equipos especiales.

Consulte a su autoridad local para más consejos y orientación.

PRECAUCIONES DE SEGURIDAD

(1.13) ADVERTENCIA: esta máquina no está diseñada para ser utilizada por personas (niños incluidos) con discapacidad psíquica, sensorial o mental, o con falta de experiencia y conocimiento, a no ser que hayan sido supervisadas o instruidas en el uso seguro de la máquina por una persona responsable de su seguridad y competente en el uso seguro de esta.

Debe supervisarse a los niños para asegurarse de que no tienen acceso a la máquina ni pueden jugar con ella.

(1.14) SEGURIDAD ELÉCTRICA

Esta máquina está equipada con el enchufe moldeado y el cable de red correctos para el mercado designado. Si los hilos del cable de alimentación o el enchufe están dañados de cualquier modo, deben ser sustituidos con repuestos originales por un técnico competente.

(1.15) USO EN EXTERIORES

ADVERTENCIA: para su protección, si va a usar esta herramienta en exteriores no debe exponerla a la lluvia o usarla en lugares húmedos. No coloque la herramienta en superficies húmedas. Si es posible, use un banco de trabajo limpio y seco. Para obtener una mayor protección, utilice un dispositivo de corriente residual que interrumpa el suministro si la corriente de fuga a tierra es superior a 30 mA durante 30 ms. Compruebe siempre el funcionamiento del dispositivo de corriente residual antes de usar la máquina.

Si es necesario un alargador, debe ser de un tipo adecuado para exteriores y etiquetado para tal fin.

Se deben seguir las instrucciones de los fabricantes al utilizar un alargador.

(2.1) INSTRUCCIONES GENERALES DE SEGURIDAD PARA HERRAMIENTAS ELÉCTRICAS

(Estas instrucciones generales de seguridad para herramientas eléctricas son las que se

especifican en las normas BS EN 60745-1:2009 y EN 61029-1:2009).

ADVERTENCIA: lea todas las advertencias e instrucciones de seguridad. El incumplimiento de las instrucciones y advertencias puede provocar una descarga eléctrica, incendios y/o lesiones graves.

Guarde todas las advertencias e instrucciones para poder consultarlas en el futuro.

El término «herramienta eléctrica» de las advertencias se refiere a una herramienta que funciona mediante la red de alimentación (con cable) o con baterías (inalámbrica).

(2.2) 1) Advertencias generales de seguridad de la herramienta eléctrica [Seguridad en el área de trabajo]

a) Mantenga la zona de trabajo limpia y bien iluminada. Se podrían producir accidentes en zonas desordenadas u oscuras.

b) No utilice las herramientas eléctricas en atmósferas explosivas, como en presencia de líquidos inflamables, gases o polvo. Las herramientas eléctricas producen chispas que pueden incendiar el polvo o los gases.

c) Mantenga a los niños y transeúntes alejados cuando utilice una herramienta eléctrica. Las distracciones pueden hacerle perder el control.

(2.3) 2) Advertencias generales de seguridad de la herramienta eléctrica [Seguridad eléctrica]

a) Los enchufes de la herramienta eléctrica deben corresponderse con las tomas de corriente. No modifique el enchufe de ningún modo. No utilice adaptadores de enchufe con las herramientas eléctricas conectadas a tierra. Si las tomas de corriente coinciden y los enchufes no se modifican, se reduce el riesgo de descarga eléctrica.

b) Evite el contacto corporal con superficies conectadas a tierra tales como tuberías, radiadores, estufas y refrigeradores. El riesgo de descarga eléctrica aumenta si su cuerpo está conectado a tierra.

c) No exponga las herramientas eléctricas a la lluvia o a la humedad. La entrada de

agua en una herramienta eléctrica aumentará el riesgo de descarga eléctrica.

d) No haga mal uso del cable. Nunca use el cable para transportar, tirar o desenchufar la herramienta eléctrica. Mantenga el cable lejos del calor, el aceite, las esquinas cortantes o piezas móviles. Los cables dañados o enredados aumentan el riesgo de descarga eléctrica.

e) Cuando trabaje con una herramienta eléctrica en exteriores, use un alargador adecuado para uso en exteriores. El uso de un cable adecuado para uso en exteriores reduce el riesgo de descarga eléctrica.

f) Si usa una herramienta eléctrica en un lugar húmedo, es necesario utilizar una toma de corriente residual (RCD) protegida. El uso de un dispositivo de corriente residual reduce el riesgo de descarga eléctrica.

(2.4) 3) Advertencias generales de seguridad de la herramienta eléctrica [Seguridad personal].

a) Manténgase alerta, tenga cuidado con lo que hace y use el sentido común al utilizar una herramienta eléctrica. No utilice una herramienta eléctrica cuando esté cansado o bajo la influencia de drogas, alcohol o medicación. Un momento de distracción mientras utiliza herramientas eléctricas puede ocasionar lesiones personales graves.

b) Utilice el equipo de protección individual. Utilice siempre protección para los ojos. El uso del equipo de seguridad, como máscaras para el polvo, calzado antideslizante, casco o protección auditiva para condiciones adecuadas reducirá las lesiones personales.

c) Evite el encendido accidental. Asegúrese de que el interruptor está en la posición off (apagado) antes de conectar a la fuente de alimentación y/o a las baterías, o de coger o transportar la herramienta.

Transportar herramientas eléctricas con el dedo sobre el interruptor o enchufar herramientas eléctricas con el interruptor encendido puede propiciar accidentes.

d) Quite las llaves de ajuste o inglesa antes de encender la herramienta eléctrica. Una llave, como una llave inglesa, colocada en

una pieza giratoria de la herramienta eléctrica puede ocasionar lesiones personales.

e) No se extralimite. Mantenga una postura y equilibrio adecuados en todo momento. Esto permitirá un mejor control de la herramienta eléctrica en situaciones inesperadas.

f) Vístase de manera adecuada. No use ropa suelta ni joyas. Mantenga el pelo, la ropa y los guantes alejados de las piezas móviles. Las joyas, la ropa holgada y el cabello largo pueden quedar atrapados en las piezas móviles.

g) Si se proporcionan dispositivos para la conexión de unidades de extracción y recogida de polvo, asegúrese de que están conectadas y de que se usan de forma adecuada. El uso de estos dispositivos puede reducir los riesgos derivados del polvo.

(2.5) 4) Advertencias generales de seguridad de la herramienta eléctrica [Uso y cuidado de la herramienta eléctrica].

a) No fuerce la herramienta eléctrica. Utilice la herramienta eléctrica correcta para su aplicación. La herramienta correcta realizará el trabajo de una forma más precisa y segura al ritmo para el que ha sido diseñada.

b) No utilice la herramienta eléctrica si el interruptor no se enciende ni se apaga. Las herramientas eléctricas que no se puedan controlar con el interruptor son peligrosas y se deben reparar.

c) Desconecte la herramienta eléctrica de la fuente de alimentación y/o el paquete de baterías de la herramienta eléctrica antes de efectuar ajustes, cambiar accesorios o almacenar las herramientas eléctricas. Este tipo de medidas de seguridad preventivas reducen el riesgo de que la herramienta eléctrica arranque por accidente.

d) Guarde las herramientas eléctricas fuera del alcance de los niños y no permita que personas que no estén familiarizadas con la herramienta eléctrica o estas instrucciones la usen. Las herramientas eléctricas son peligrosas en manos de personas inexpertas.

e) Realice un mantenimiento de las herramientas eléctricas. Compruebe la alineación incorrecta y la fijación de las

piezas móviles, la rotura de las piezas móviles y cualquier otra condición que pueda afectar al funcionamiento de las herramientas eléctricas. Si está dañada, repare la herramienta eléctrica antes de usarla. Muchos accidentes se producen debido a un mantenimiento deficiente de las herramientas eléctricas.

f) Mantenga las herramientas de corte limpias y afiladas. Las herramientas de corte con buen mantenimiento y bordes de corte afilados son menos propensas a trabarse y son más fáciles de controlar.

g) Use la herramienta eléctrica, accesorios y útiles, etc., de acuerdo con estas instrucciones y teniendo en cuenta las condiciones de funcionamiento y el trabajo que se va a realizar. El uso de la herramienta eléctrica para operaciones diferentes a las previstas podría provocar una situación peligrosa.

(2.6) 5) Advertencias generales de seguridad de la herramienta eléctrica [Servicio]

a) Lleve la herramienta eléctrica a reparar a un experto cualificado que utilice solo piezas de repuesto originales. Esto garantizará que se mantenga la seguridad de la herramienta eléctrica correctamente.

(2.7) CONSEJOS PARA SU SALUD

ADVERTENCIA: al utilizar esta máquina se pueden producir partículas de polvo. En ocasiones, según los materiales con los que trabaje, este polvo puede ser especialmente perjudicial. Si sospecha que la pintura de la superficie del material que desea cortar contiene plomo, busque ayuda profesional. No intente quitar pintura a base de plomo. Solamente un profesional debería hacerlo. Una vez que el polvo se ha depositado en una superficie, el contacto de la mano con la boca puede llevar a la ingestión de plomo. Incluso la exposición a niveles bajos de plomo puede causar daños irreversibles en el cerebro y el sistema nervioso. Los niños y los nonatos son especialmente vulnerables.

Se recomienda que considere el riesgo asociado a los materiales con los que trabaja para reducir el riesgo de exposición. Algunos

materiales pueden producir polvo dañino para su salud. Recomendamos el uso de mascarillas reguladas con filtros reemplazables cuando use esta máquina.

Siempre debe:

- Trabajar en una zona bien ventilada.
- Trabajar con un equipo de seguridad aprobado, como mascarillas para el polvo que hayan sido diseñadas especialmente para filtrar partículas microscópicas.

(2.8) ADVERTENCIA: el manejo de cualquier herramienta eléctrica puede provocar que se lancen cuerpos extraños hacia los ojos que podrían ocasionar daños graves en los mismos. Antes de empezar a utilizar una herramienta eléctrica, póngase siempre gafas con protección lateral o una máscara que cubra toda la cara cuando sea necesario.

INSTRUCCIONES ADICIONALES DE SEGURIDAD

ADVERTENCIA: lea completamente todas las instrucciones de seguridad. No seguir estas indicaciones puede causar graves daños personales. Entregue estas instrucciones a cualquier otro operario y asegúrese de que tiene la formación adecuada en el uso y el ajuste de esta máquina.

- Lea completa y detenidamente este Manual de instrucciones. Aprenda las aplicaciones y limitaciones, además de los peligros potenciales específicos relativos al uso de esta máquina. Entregue este manual a cualquier otro operario que pueda usar esta máquina.
- Lleve gafas de seguridad o una máscara que cubra toda la cara al usar esta máquina. Las gafas normales no tienen lentes resistentes a impactos y, por tanto, no se pueden considerar gafas de seguridad.
- Proteja sus pulmones. Lleve una mascarilla para el polvo capaz de filtrar partículas de polvo microscópicas.
- Lleve ropa de trabajo ceñida y quítese cualquier joya que cuelgue, cadena o cinturones, etc. que se pudieran enredar en la maquinaria giratoria.
- Proteja sus oídos. Lleve protección para los oídos adecuada.

- Inspeccione con regularidad el cable de alimentación de la máquina y, si presenta cualquier daño, solicite a un técnico cualificado que lo sustituya con una pieza de repuesto original.
- Compruebe si hay cualquier otro daño. Se debe reparar cualquier daño encontrado antes de usar la máquina de nuevo. Compruebe la alineación incorrecta y la unión de las piezas móviles, y cualquier otra condición que pueda afectar al funcionamiento de las máquinas. Cualquier pieza de repuesto debe ser aprobada por Evolution Power Tools, y debe ser instalada por un técnico cualificado y competente.
- Compruebe si faltan piezas. Cualquier pieza que falte se debe sustituir por una pieza de repuesto original y debe ser equipada por un técnico cualificado.
- No haga mal uso del cable de alimentación. No use el cable de alimentación para transportar la máquina ni para desenchufarla de la toma de corriente.
- Mantenga el cable de alimentación alejado de fuentes de calor, aceite, bordes afilados, y sea siempre consciente del tendido de los cables de alimentación dentro del lugar de trabajo.
- No use esta máquina cuando esté cansado o bajo la influencia de drogas, alcohol o medicación (consulte a su médico).
- Cualquier alargador usado con esta máquina debe estar en buenas condiciones y debe ser capaz de transportar la corriente requerida para el funcionamiento seguro y eficiente de esta máquina.
- Asegúrese de que el lugar de trabajo esté iluminado de forma correcta.
- No permita que su familiaridad con la máquina le vuelva descuidado o le haga ignorar los protocolos de seguridad básicos del taller. Un instante de descuido podría ser suficiente para causar una lesión grave.
- Mantenga la zona de trabajo bien ventilada. A ser posible, abra algunas ventanas y ponga un ventilador de evacuación en una de ellas para que el aire se mueva desde el interior hasta el exterior.
- Use una máquina de extracción y recogida de polvo que sea compatible con esta máquina. Siga las instrucciones proporcionadas por el fabricante de la máquina de extracción de polvo.
- Compruebe para asegurarse de que el

suministro eléctrico sea igual al voltaje indicado en la placa de características de la máquina.

- Desenchufe el cable de alimentación de la toma de corriente eléctrica al cambiar un disco abrasivo o realizar cualquier otro procedimiento de mantenimiento y/o ajustes.

(4.1) PRIMEROS PASOS

DESEMBALAJE

Precaución: este paquete contiene objetos punzantes. Tenga cuidado al desembalarlo. Saque la máquina del embalaje junto con los accesorios suministrados. Revise con atención para comprobar que la máquina está en buenas condiciones y que cuenta con todos los accesorios que se enumeran en este manual. Asegúrese también de que todos los accesorios estén completos. Si falta alguna de las piezas, la máquina y los accesorios se deben devolver juntos en su embalaje original a su distribuidor. No tire el embalaje, guárdelo durante todo el periodo de garantía. Deseche el embalaje de forma respetuosa con el medio ambiente. Si fuese posible, recíclalo. No deje que los niños jueguen con las bolsas de plástico vacías debido al riesgo de asfixia.

(4.2) ELEMENTOS SUMINISTRADOS

Descripción	Cantidad
Manual de instrucciones	1
Lijadora de placas de yeso	1
Tubo de extensión ovalado	1
Manguera flexible de extracción de polvo con base de protección integral	1
Conectores del extremo de la manguera (1 equipado, 2 suministrados)	3
Mango «D» adicional	1
Discos circulares abrasivos de lijado (arenilla variada)	6
Llave Allen (S5 & S6)	1
Escobillas de carbono	1 par

DESCRIPCIÓN GENERAL DE LA MÁQUINA

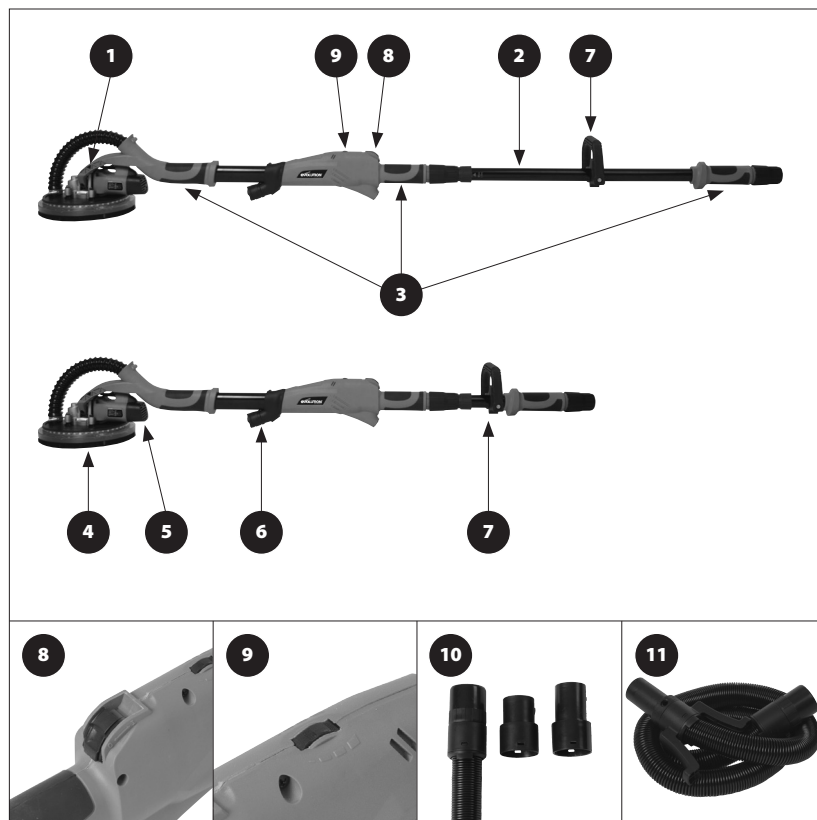

1. CABEZAL DE LIJADO GIRATORIO

2. TUBO DE EXTENSIÓN

3. ZONAS DE ASA

4. LUZ ANULAR LED

5. MOTOR

6. LUZ LED DE PROYECTOR

7. MANGO «D» ADICIONAL

8. INTERRUPTOR «ON/OFF» DEL MOTOR

9. CONTROL DE LA VELOCIDAD DEL MOTOR

10. CONECTORES DEL EXTREMO DE LA MANGUERA (3)

11. MANGUERA DE EXTRACCIÓN DE POLVO

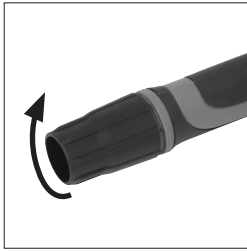

Fig. 1

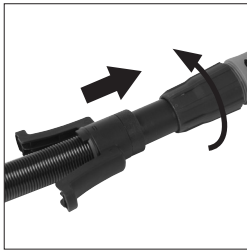

Fig. 2



Fig. 3

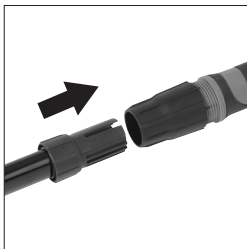

Fig. 4

MONTAJE Y PREPARACIÓN

MODO DE CORTO ALCANCE

ADVERTENCIA: realice los siguientes procedimientos tan solo cuando la máquina esté desconectada de la alimentación de la red eléctrica.

Equipamiento de la manguera flexible de extracción de polvo.

- Afloje la tuerca del manguito. **(Fig. 1)**
- Inserte la manguera flexible de extracción de polvo en el mango/tubo de extracción de polvo principal de la máquina y empujelo para encajarlo completamente. **(Fig. 2)**
- Apriete la tuerca del manguito para apretar la manguera flexible de extracción en la máquina.

Nota: La base de protección integral permite poner la máquina erguida contra una pared o similar (cuando no se está usando). La base protege a la manguera flexible del aplastamiento o las dobleces. **(Fig. 3)**

MODO DE LARGO ALCANCE

- Afloje la tuerca del manguito. **(Fig. 1)**
- Retire la manguera flexible de extracción de polvo, si está equipada.
- Deslice el tubo de extensión dentro del mango/tubo de extracción de polvo principal de la máquina.

Nota: el tubo de extensión que se desliza dentro del mango/tubo de extracción de polvo principal de la máquina tiene una sección transversal ligeramente ovalada. Para ayudar en la inserción y correcta ubicación del tubo de extensión, gírelo suavemente mientras lo empuja en posición.

- Deslice el tubo de extensión dentro del mango de extracción de polvo principal hasta que el pictograma de 1,9 m desaparezca de la vista.
- Deslice la virola del tubo de extensión hacia arriba y dentro del mango/tubo de extracción principal. **(Fig. 4)**
- Apriete la tuerca del manguito para asegurar el tubo de extensión y la virola en sus posiciones de uso. **(Fig. 5)**
- Encaje la mordaza del mango «D» alrededor del tubo de extensión.

Nota: la mordaza tiene bisagras. Al retirar el perno de fijación **(Fig. 6)**, se puede «abrir» la mordaza y colocarse alrededor del tubo de extensión. Después se puede «cerrar» la mordaza alrededor del tubo de extensión, se puede sustituir el perno de fijación y apretarse para asegurar la mordaza en posición.

- Instale el mango «D» en la mordaza usando los dos (2) tornillos hexagonales de cabeza hueca.

Nota: recomendamos posicionar la mordaza del mango «D» justo detrás y tocando la virola del tubo de extensión. Esto ubica el mango «D» en la posición más cómoda para la mayoría de operarios.

Nota: el diseño del mango «D» es tal que es posible el posicionamiento ergonómico del mango en la mordaza. Esto asegura un funcionamiento cómodo tanto para usuarios diestros como zurdos.

- Inserte la manguera flexible de extracción completamente en el extremo del tubo de extensión y apriete la tuerca del manguito para asegurarla en posición. **(Fig. 7)**
- Ahora se puede conectar el extremo «libre» de la manguera de extracción de polvo a una máquina de extracción y recogida de polvo adecuada.

Nota: Siga las instrucciones proporcionadas por el fabricante de la máquina de extracción de polvo que se esté usando.

Nota: se proporciona una selección de conectores del extremo de la manguera. Estos deberían asegurar que esta máquina se pueda conectar a la mayoría de máquinas de extracción de polvo disponibles a nivel comercial.

Para cambiar un conector del extremo de la manguera

- Ubique las dos (2) «asas» que encajan en las dos (2) «muescas» en el anillo de montaje del extremo de la manguera.
- Usando un destornillador plano, presione con suavidad y cuidado las «asas» hacia dentro y, al mismo tiempo, afloje el anillo de montaje para sacarlo del conector del extremo de la manguera. El conector del extremo de la manguera se liberará del anillo de montaje.
- Encaje un nuevo conector del extremo de la manguera en el anillo de montaje.
- Compruebe que las «asas» se han desplegado en las «muescas».

UNIÓN DE UN DISCO ABRASIVO A LA ALMOHADILLA DE LIJADO

Nota: La almohadilla de lijado impulsada por motor ubicada en el cabezal de lijado giratorio de la máquina, está equipada con un sistema de unión de gancho y bucle.

Los «bucles» en la parte trasera del disco abrasivo se engranan en los «ganchos» en la superficie de la almohadilla de lijado.

Para unir un disco abrasivo:

- Asegúrese de que la almohadilla de lijado esté limpia y libre de suciedad o residuos.
- Presione el nuevo disco abrasivo sobre la almohadilla de lijado con la palma de la mano.
- Asegúrese de que los agujeros en el nuevo disco abrasivo están alineados con los puertos de extracción de polvo en la almohadilla de lijado. **(Fig. 8)**

Para retirar un disco abrasivo:

- Agarre el borde del disco abrasivo y despéguelo suavemente de la almohadilla de lijado.

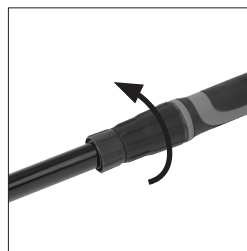

Fig. 5

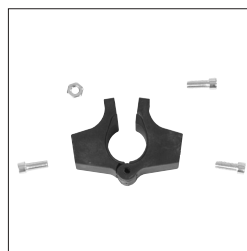

Fig. 6

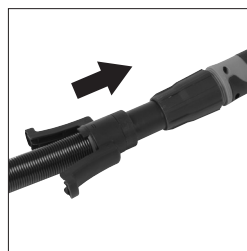

Fig. 7



Fig. 8

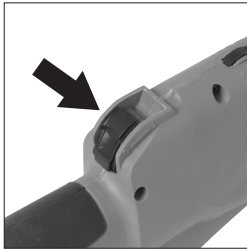

Fig. 9

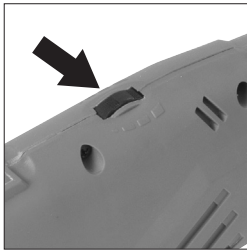

Fig. 10

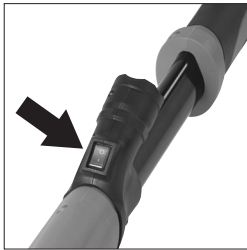

Fig. 11 a



Fig. 11 b

LOS CONTROLES DE LAS MÁQUINAS

- El interruptor de la corredera «ON/OFF» (**Fig. 9**) es de tipo cerrojo. Deslícelo hacia delante para arrancar el motor. Empuje la sección central del interruptor hacia delante y hacia abajo para encajarlo en la posición «ON».
- Empuje hacia abajo en la sección trasera central del interruptor de la corredera para liberar el interruptor y apagar el motor. El interruptor volverá automáticamente a la posición «OFF».
- El selector de control de la velocidad (**Fig. 10**) está situado delante del interruptor «ON/OFF». Gire este selector de control para modificar la velocidad del motor.
- La luz LED del cabezal de lijado está situada encima de una carcasa situada en el lado derecho (RH) de la carcasa del cabezal de lijado. (**Fig. 11a**) Esta luz proporcionará iluminación para la zona inmediata en la que se esté trabajando.
- La luz de proyector LED (**Fig. 11b**). El interruptor basculante «ON/OFF» está situado en el cuerpo de la luz, por debajo y hacia la parte trasera. Esta luz proporcionará iluminación adicional en la zona en la que se va a trabajar próximamente.
- Un anillo situado justo en el borde delantero de la base de protección integral se puede girar ligeramente.
- Al girar este anillo se revelará un puerto de purga de aire. (**Fig. 12**)
- Al dejar al descubierto este puerto de purga de aire en parte o en su totalidad, el operario puede ajustar el flujo de aire desde el cabezal de lijado hasta una máquina de extracción de polvo conectada.
- El operario debe ajustar este control para proporcionar la extracción de polvo más efectiva desde el cabezal de lijado.

ADVERTENCIA: el operario debe usar todos los procedimientos y procesos del EPI relevantes, incluso con una máquina de recogida/extracción de polvo efectiva conectada a esta máquina. Si trabaja «in situ», consulte al responsable de salud y seguridad de la planta para que le proporcione orientación adicional.

GUÍA Y CONSEJOS OPERATIVOS

Posicionamiento del cuerpo y la mano

- Esta máquina es para usarse con las dos (2) manos. Hay disponibles zonas de agarre suave para las manos a lo largo de la máquina.
- Se proporciona un mango «D» adicional que es especialmente útil cuando la máquina está configurada en el modo de largo alcance.
- Coloque las manos a lo largo de la máquina para lograr la combinación más cómoda y mejor de «alcance» y «palanca» para la operación particular que se está realizando.
- Mantenga las manos alejadas del cabezal de lijado giratorio.
- No se estire ni pierda el equilibrio. Cambie de posición para no tener que estirarse.

POSTURA DEL OPERARIO

- El operario debe adoptar una postura cómoda con los pies separados y firmemente equilibrados.
- Ambos pies deben estar en el suelo. No es aceptable que un pie esté en el suelo y el otro sobre una base o un peldaño de una escalera, etc., ya que esto impide al operario adoptar una postura equilibrada correcta.

Precaución: Si las consideraciones de «alcance» o acceso requieren que el operario esté sobre una plataforma, esta debe ser apropiada, estar en buenas condiciones con todas las características de seguridad operativas y debe tener un uso estable, por ejemplo un andamio abatible hacia dentro o una plataforma de trabajo sobre la que subirse.

ADVERTENCIA: el operario NUNCA debe estirarse demasiado.

EL CABEZAL DE LIJADO ARTICULADO

El cabezal de lijado está unido al cuerpo principal de la máquina mediante un tipo de junta universal. Esto permite que el cabezal de lijado rote en múltiples direcciones.

Cuando se usa, el disco abrasivo puede «flotar» de manera efectiva sobre la superficie de trabajo. Esta acción permite al operario hacer una pasada por la superficie de trabajo desde la parte superior a la inferior o de un lado a otro con cambios mínimos en su postura y en la posición de los pies. Esto aporta mayor seguridad y un mejor equilibrio para el operario.

LIJADO

Consejos operativos

- Configure la máquina para el «modo de alcance» requerido.
- Conecte el cabezal de lijado requerido a la máquina.
- Conecte una máquina adecuada de recogida y extracción de polvo a la lijadora de placas de yeso.
- Encienda la unidad de extracción.
- Adopte una postura cómoda sujetando la lijadora con las dos asas más cómodas y adecuadas.
- Encienda la luz LED del cabezal de lijado.
- Encienda la lijadora y, si se requiere, la luz LED del proyector.
- Posicione el cabezal de lijado ligeramente contra la superficie de trabajo y aplique solo suficiente presión para alinear el cabezal de lijado con la superficie de trabajo.
- Aplique más presión con suavidad para que el disco abrasivo actúe sobre la superficie de trabajo.
- Mueva la lijadora por la superficie de trabajo dando grandes pasadas que se solapen. Aplique solamente suficiente presión para mantener el disco abrasivo plano contra la superficie de trabajo. Se debe evitar usar una presión excesiva, ya que puede causar marcas espirales y una superficie de trabajo irregular.
- Mantenga la lijadora en movimiento constante mientras el disco abrasivo está en contacto con la superficie de trabajo.



Fig. 12



Fig. 13

Use un movimiento de barrido constante, permitiendo que el disco abrasivo «flote» sobre la superficie de trabajo. El movimiento errático de la lijadora o concentrarse demasiado tiempo en una zona también puede causar marcas espirales o irregularidades en la superficie de trabajo.

ADVERTENCIA: No permita que el disco abrasivo giratorio entre en contacto con objetos afilados, tales como clavos, tornillos que sobresalen, etc. o accesorios de pared arquitectónicos, tales como cuadros eléctricos, placas de interruptores, etc. Se podrían producir daños en la lijadora o en los accesorios de la pared.

MANTENIMIENTO

La falda de cepillo del cabezal de lijado (Fig. 13)

La falda de cepillo rodea la almohadilla de lijado en la que se aplican los discos abrasivos. La falda de cepillo tiene dos (2) propósitos principales:

- Se extiende por debajo de la superficie de los discos abrasivos para que entre en contacto con la superficie de trabajo primero, orientando el cabezal de lijado. Esto ayuda a evitar que el disco abrasivo «arranque» la superficie de trabajo con el primer contacto.
- Ayuda a contener las partículas de polvo dentro del cabezal de lijado giratorio hasta que el flujo de aire desde la extracción conectada de la máquina succiona el polvo.



Fig. 14

Con el tiempo, en función de la frecuencia de uso y del tipo de material lijado, las cerdas de la falda de cepillo se degradarán y desgastarán. Las cerdas de la falda del cepillo deben estar completas sin huecos y secciones que falten.

Una falda de cepillo nueva tiene una longitud de cerdas de aprox. 15 mm. Sustituya la falda de cepillo cuando la longitud de las cerdas sea de aprox. 8 mm o cuando las cerdas ya no se extiendan por debajo de la superficie de un disco de lijado instalado.

Para sustituir la falda de cepillo

ADVERTENCIA: realice este procedimiento tan solo cuando la máquina esté desconectada de la alimentación eléctrica.

- Retire cualquier disco abrasivo unido para dejar al descubierto la almohadilla de lijado y el tornillo de cabeza hueca hexagonal situado en el centro que une la almohadilla al husillo de accionamiento del motor.
- Sujetando la almohadilla de lijado con la palma de una mano (Fig. 14), introduzca la llave hexagonal de 5 mm suministrada en la cabeza del tornillo central. Afloje y retire el tornillo. Retire la almohadilla de lijado del husillo de accionamiento del motor.
- Utilice un destornillador de estrella y retire los seis (6) tornillos de cabeza autorroscante y las abrazaderas de fijación especiales (Fig. 15) que aseguran la falda de cepillo y la lente en el cabezal de lijado.



Fig. 15

- Tire con cuidado de la falda de cepillo y la lente y suéltelas del cabezal de lijado.
- La instalación de una nueva falda de cepillo es básicamente el proceso inverso al de retirada.
- Durante la instalación de una nueva falda de cepillo, tenga cuidado de no apretar en exceso los seis (6) tornillos de cabeza autorroscante. Estos deben estar firmemente apretados, pero hay que tener cuidado de no raspar las roscas en los orificios roscados.
- Asegúrese de que las abrazaderas de fijación especiales están colocadas correctamente.
- Vuelva a instalar la almohadilla de lijado en el husillo de accionamiento del motor y asegúrela en posición con el tornillo de cabeza hueca hexagonal.

Nota: el cambio de falda de cepillo expondrá el interior del cabezal de lijado. El operario debe aprovechar la oportunidad para examinar, limpiar y retirar cualquier residuo del interior del cabezal de lijado o de los puertos de extracción y los tubos de extracción fijados o incluidos dentro del mismo.

(6.1) ADVERTENCIA: cualquier actividad de mantenimiento se debe llevar a cabo con la máquina apagada y desconectada de la red de suministro de energía eléctrica o de la batería.

Compruebe que todas las características de seguridad y las protecciones están funcionando correctamente de forma regular. Solo utilice esta máquina si las protecciones o características de seguridad funcionan por completo.

Todos los cojinetes del motor de esta máquina están lubricados de forma permanente. No es necesario volver a lubricarlos.

Utilice un paño limpio y ligeramente húmedo para limpiar las partes de plástico de la máquina. No utilice disolventes ni productos similares que podrían dañarlas.

ADVERTENCIA: No intente limpiar introduciendo objetos puntiagudos a través de las aberturas de las cubiertas de las máquinas, etc. Los conductos de ventilación se deben limpiar con aire comprimido seco.

El exceso de chispas puede indicar la presencia de suciedad en el motor o el desgaste de las escobillas de carbono.

(6.2) Si se tiene alguna sospecha de que esto ocurra, lleve la máquina al servicio técnico para que el personal cualificado reemplace los cepillos.

(6.4) PROTECCIÓN MEDIOAMBIENTAL

Los productos eléctricos no se deben tirar con la basura doméstica. Recicle en los sitios destinados para este fin. Consulte con la autoridad local o el minorista para obtener información sobre el reciclaje.



DECLARACIÓN DE CONFORMIDAD DE LA CE

De conformidad con EN ISO 17050-1:2004



El fabricante del producto cubierto por esta declaración es el siguiente:

UK: Evolution Power Tools Ltd, Venture One, Longacre Close, Holbrook Industrial Estate, Sheffield, S20 3FR.

FR: Evolution Power Tools SAS, 61 Avenue Lafontaine, 33560, Carbon-Blanc, Bordeaux, France.

El fabricante declara que la máquina, tal como se detalla en la presente declaración, cumple todas las disposiciones pertinentes de la Directiva de Máquinas y otras directivas apropiadas, como se detalla a continuación.

El fabricante declara además, que la máquina, según se indica detalladamente en la presente declaración, en los casos en los que sea aplicable, cumple con las disposiciones pertinentes sobre los requisitos esenciales de seguridad y salud.

Las Directivas incluidas en esta declaración son las que se detallan a continuación:

2006/42/EC.	Directiva de máquinas.
2014/30/EU.	Directiva de Compatibilidad Electromagnética.
2011/65/EU. & 2015/863/EU.	Directiva sobre las restricciones a la utilización de determinadas sustancias peligrosas en aparatos eléctricos y electrónicos.
2012/19/EU.	La directiva de Residuos de Aparatos Eléctricos y Electrónicos (WEEE).

Y está en conformidad con los requisitos aplicables de los siguientes documentos:

**EN 60745-1: 2009+A11: 2010 • EN 60745-2-3: 2011+A2: 2013 +A11: 2014+ A13: 2015
EN 55014-1: 2017 +A11:2020 • EN 55014-2:2015 • EN IEC 61000-3-2:2019
EN61000-3-3:2013:2013+A1:2019 • EN ISO 12100:2010**

Detalles del producto

Descripción:	Lijadora de placas de yeso de 225 mm R225DWS
N.º de modelo Evolution:	078-0001 / 078-0003
Marca comercial:	EVOLUTION
Voltaje:	230-240 V ~ 50 Hz
Entrada:	710 W

La documentación técnica necesaria para demostrar que el producto cumple con los requisitos de la directiva se ha elaborado y está disponible para su inspección por las autoridades pertinentes, y verifica que nuestro archivo técnico contiene los documentos enumerados anteriormente y que estas son las regulaciones normales para el producto, como se detalla antes.

Firmado:  Impresión: Matthew Gavins: Director ejecutivo del grupo.

Fecha: 01/04/2016

Nombre y dirección del titular de la documentación técnica.

UK: Evolution Power Tools Ltd, Venture One, Longacre Close, Holbrook Industrial Estate, Sheffield, S20 3FR.

FR: Evolution Power Tools SAS, 61 Avenue Lafontaine, 33560, Carbon-Blanc, Bordeaux, France.

INTRODUCTION

(1.2) This Instruction Manual was originally written in English.

(1.3) IMPORTANT

Veillez lire attentivement les consignes de sécurité et de fonctionnement dans leur intégralité.

Pour votre propre sécurité, si vous avez des doutes sur l'un des aspects concernant l'utilisation de cet équipement, veuillez contacter l'assistance technique appropriée, dont le numéro se trouve sur le site Internet d'Evolution Power Tools. Nous assurons plusieurs lignes d'assistance téléphoniques à travers le monde, mais une assistance technique est également disponible auprès de votre fournisseur.

INTERNET www.evolutionpowertools.com

(1.4) Félicitations pour votre achat d'une machine Evolution Power Tools. Veuillez enregistrer votre produit « en ligne », selon les explications données dans le livret A5 d'enregistrement de la garantie en ligne fournie avec la machine. Vous pouvez également scanner le code QR qui se trouve sur le livret A5 à l'aide de votre Smart Phone. Vous pourrez ainsi valider la période de garantie de votre machine via le site Internet d'Evolution en saisissant vos coordonnées, garantissant ainsi un service rapide si nécessaire. Nous vous remercions sincèrement d'avoir choisi un produit Evolution Power Tools.

GARANTIE LIMITEE D'EVOLUTION Evolution Power Tools se réserve le droit d'apporter des améliorations et des modifications à la conception sans avis préalable.

Veillez vous reporter au livret d'enregistrement de la garantie et/ou à l'emballage pour les informations relatives aux conditions de la garantie. La garantie ci-dessous est applicable aux machines destinées uniquement au marché du Royaume-Uni. Les autres marchés peuvent avoir des exigences, ajouts ou exclusions spécifiques. Veuillez consulter votre revendeur pour obtenir des informations sur la garantie qui s'applique dans votre

région/pays. Toutes les garanties d'Evolution viennent s'ajouter à vos droits statutaires.

(1.5) Durant la période de la garantie, à compter de la date d'achat d'origine, Evolution Power Tools réparera ou remplacera toute marchandise présentant un défaut de matériau ou de fabrication. Cette garantie est nulle si l'outil retourné a été utilisé de manière non conforme au manuel d'utilisation ou si la machine a été endommagée par accident, négligence ou mauvaise utilisation. Cette garantie ne s'applique pas aux machines et / ou composants qui ont été altérés, changés, ou modifiés de quelque façon que ce soit, ou soumis à une utilisation contraire aux capacités et spécifications recommandées. Les composants électriques sont soumis aux garanties de leurs fabricants respectifs. Toute marchandise défectueuse devra être retournée en port prépayé à Evolution Power Tools. Evolution Power Tools se réserve le droit de refuser de réparer ou de remplacer un produit défectueux par un article identique ou équivalent. Les consommables tels que (la liste suivante n'est pas exhaustive) lames, couteaux, fraises, ciseaux ou palettes, etc. ne font l'objet d'aucune garantie - écrite ou verbale. Evolution Power Tools ne saurait en aucun cas être tenu responsable de la perte ou des dégâts résultant directement ou indirectement de l'utilisation de notre marchandise ou de toute autre cause. Evolution Power Tools ne peut être tenu responsable des frais encourus par ces marchandises ou des dommages en résultant. Aucun membre, employé ou agent d'Evolution Power Tools n'est autorisé à formuler oralement une adéquation de la machine ou à renoncer à toutes conditions de vente qui précèdent, et Evolution Power Tools ne peut pas être obligé de s'y tenir.

Toutes les questions relatives à cette garantie limitée doivent être adressées au siège social de l'entreprise. Vous pouvez également appeler la ligne d'assistance concernée.

SPÉCIFICATIONS DE LA MACHINE

MACHINE	MÉTRIQUE	IMPÉRIAL
Moteur (230 ~ 50/60 Hz)	710W	3A
Vitesse sans charge	600-1500 min ⁻¹	600-1500 rpm
Poids	5.8 kg	12.8 lb
Dust Port Diamètre	35 mm	1-5/16 In.
Outil Dimensions - Contractées (H x W x L)	230 x 250 x 1450 mm	9 x 13-13/16 x 57-1/16 In.
Outil Dimensions - Prolongé (H x W x L)	230 x 250 x 1970 mm	9 x 13-13/16 x 77-9/16 In.
Longueur du câble	4 m	13ft 1-7/16 In.
PONÇAGE CAPACITES AREA	MÉTRIQUE	IMPÉRIAL
Ponçage Pad Diamètre	215mm	8-7/16 In.
Disque de Ponçage Diamètre	225mm	8-7/8 In.

Manipulation

- Manipulez la machine avec soin en lui laissant faire le travail.
- Évitez d'utiliser un effort physique excessif pour contrôler la machine.
- Prenez en considération votre sécurité et votre stabilité ainsi que l'orientation de la machine durant son utilisation.

Surface de travail

- Prenez en considération le matériau de la surface de travail, son état, sa densité, sa force, sa rigidité et son orientation.

AVERTISSEMENT: L'émission de vibrations durant l'utilisation effective de l'outil électrique peut différer de la valeur totale déclarée en fonction de la manière dont l'outil est utilisé. La nécessité d'identifier les mesures de sécurité et de protéger l'utilisateur est basée sur l'estimation d'exposition en conditions réelles d'utilisation (en prenant en compte toutes les phases du cycle de fonctionnement telles que les périodes où l'outil est éteint, lorsqu'il est allumé mais inactif, en plus du temps de déclenchement).









(1.8) ÉTIQUETTES ET SYMBOLES

ATTENTION: N'utilisez pas la machine si des étiquettes d'avertissement et/ou d'instruction sont manquantes ou endommagées. Contactez Evolution Power Tools pour obtenir des étiquettes de remplacement.

Note: Un ou plusieurs des symboles suivants peuvent apparaître dans le manuel ou sur le produit.

(1.9)

Symbol	Description
V	Volts
A	Ampères
Hz	Hertz
min ⁻¹	Accélérer
~	Courant Alternatif
n ₀	Vitesse À Vide
	Portez Des Lunettes De Sécurité

	Portez Des Protections Auditives
	Protection Contre L'usure De La Poussière
	Lisez Les Instructions
	Certification CE
	Double Isolation
	Triman - Collecte des déchets & Recyclage
	Déchets D'équipements Électriques Et Équipement Électronique
	Avertissement

(1.10) USAGE PRÉVU DE CET OUTIL ÉLECTRIQUE

AVERTISSEMENT: Ce produit est une ponceuse portative pour cloisons sèches qui a été conçu pour être utilisé avec un système d'aspiration et de récupération de poussières. Utilisez uniquement les accessoires conçus pour l'utilisation avec cette machine et/ou ceux spécifiquement recommandés par **Evolution Power Tools Ltd.**

Lorsqu'elle est équipée d'un papier abrasif approprié, cette machine peut être utilisée pour le ponçage les surfaces suivantes : cloisons sèches, plafonds secs, planchers secs. Elle peut également être utilisée pour éliminer les revêtements de peinture, les adhésifs et les crépis, etc.

USAGE PROSCRIT DE CET OUTIL ÉLECTRIQUE

AVERTISSEMENT: Ce produit est une ponceuse portative pour cloisons sèches et il doit être uniquement utilisé en tant que tel.

Il ne doit être modifié en aucun cas, ni utilisé pour alimenter des équipements ou actionner des accessoires autres que ceux mentionnés dans ce manuel d'utilisation.

AVERTISSEMENT: Cette machine NE doit PAS être utilisée sur des surfaces susceptibles de contenir du plomb ou de l'amiante.

Si vous suspectez la présence de l'une ou l'autre de ses substances, faites inspecter le lieu de travail par le département approprié de votre municipalité.

Le plomb peut être trouvé dans certaines surfaces peintes anciennes et il est extrêmement toxique quand il est manipulé.

L'amiante est extrêmement dangereuse et doit être traitée par des équipes de retrait hautement qualifiées et spécialement équipées.

Consultez votre municipalité pour de plus amples conseils et informations.

PRÉCAUTIONS DE SÉCURITÉ

(1.13) AVERTISSEMENT: Cette machine n'est pas conçue pour être utilisée par des personnes (y compris les enfants) ayant des capacités physiques, sensorielles ou mentales réduites, ou manquant d'expérience ou de connaissances, à moins qu'elles ne soient surveillées ou qu'elles n'aient reçu des instructions concernant l'utilisation sûre de la machine par une personne responsable de leur sécurité et capable de l'utiliser sans risque.

Les enfants doivent être surveillés pour garantir qu'ils n'ont pas accès à cette machine et qu'ils ne sont pas autorisés à jouer avec celle-ci.

(1.14) SÉCURITÉ ÉLECTRIQUE

Cette machine est équipée d'une fiche moulée et d'un câble électrique correspondant au marché pour lequel elle est prévue. Si le câble ou la fiche sont endommagés de quelque façon que ce soit, ils doivent être remplacés par des pièces d'origines par un technicien compétent.

(1.15) UTILISATION EXTÉRIEURE

AVERTISSEMENT : Au cas où cet outil devait être utilisé à l'extérieur, pour votre sécurité,

il ne doit pas être exposé à la pluie ou utilisé dans des endroits humides. Ne placez pas l'outil sur des surfaces humides. Utilisez un établi sec et propre, si possible. Pour une protection renforcée, utilisez un disjoncteur différentiel qui coupera le courant si les courants de fuite vers la terre excèdent 30 mA pour 30 ms. Vérifiez toujours le bon fonctionnement du disjoncteur différentiel avant d'utiliser la machine.

Si vous avez besoin d'un câble de rallonge, il doit être adapté à un usage extérieur et étiqueté de la sorte.

Les instructions du fabricant doivent être respectées lors de l'utilisation d'une rallonge.

(2.1) CONSIGNES GÉNÉRALES DE SÉCURITÉ POUR LES OUTILS ÉLECTRIQUES

(Ces consignes générales de sécurité pour les outils électriques sont telles que spécifiées dans les normes BS EN 60745-1:2009 et EN 61029-1:2009)

AVERTISSEMENT: Lisez tous les avertissements de sécurité et les instructions. Le non-respect des avertissements et des instructions peut provoquer des électrocutions, des incendies et/ou des blessures graves.

Conservez tous les avertissements de sécurité et les instructions pour référence future.

Le terme « outil électrique » dans les avertissements fait référence aux outils électriques fonctionnant sur secteur (avec fil) ou sur batterie (sans fil).

(2.2) 1) Avertissements généraux relatifs à la sécurité pour les outils électriques [Sécurité de l'espace de travail]

a) L'espace de travail doit être propre et bien éclairé. Les espaces sombres et encombrés sont propices aux accidents.

b) N'utilisez pas les outils électriques dans des atmosphères explosives, notamment en présence de liquides inflammables, de gaz ou de poussière. Les outils électriques produisent des étincelles qui peuvent enflammer les poussières ou les vapeurs.

c) Tenez les enfants et les autres personnes présentes à distance lorsque vous utilisez un outil électrique. Les distractions peuvent causer une perte de contrôle.

(2.3) 2) Avertissements généraux relatifs à la sécurité pour les outils électriques [Sécurité électrique]

a) Les fiches des outils électriques doivent correspondre à la prise secteur utilisée.

Ne modifiez jamais la fiche, de quelque façon que ce soit. N'utilisez jamais d'adaptateurs de fiche avec des outils reliés à la terre. Les fiches et prises non modifiées réduisent le risque d'électrocution.

b) Évitez tout contact du corps avec des surfaces mises à la terre telles que tuyaux, radiateurs, cuisinières et réfrigérateurs. Il existe un risque accru d'électrocution si votre corps est en contact avec la terre.

c) N'exposez pas les outils électriques à la pluie ou à l'humidité. L'eau qui pénètre dans un outil électrique accroît le risque d'électrocution.

d) Ne maltraitez pas le cordon d'alimentation. N'utilisez jamais le cordon d'alimentation pour transporter l'outil électrique ou le tirer et ne débranchez jamais l'appareil en tirant sur le cordon. Gardez le cordon à l'abri de la chaleur, de l'huile, des objets tranchants et des pièces en mouvement. Un cordon endommagé ou emmêlé accroît le risque d'électrocution.

e) Lors de l'utilisation d'un outil électrique en extérieur, utilisez une rallonge spécialement conçue à cet effet. L'utilisation d'un cordon conçu pour l'usage extérieur réduit le risque d'électrocution.

f) Si le fonctionnement de l'outil électrique dans des endroits humides est inévitable, utilisez une prise protégée par un disjoncteur différentiel. L'utilisation d'un disjoncteur différentiel réduit le risque d'électrocution.

(2.4) 3) Avertissements généraux relatifs à la sécurité pour les outils électriques [Sécurité personnelle]

a) Restez attentif, prêtez attention au travail que vous êtes en train d'effectuer et faites preuve de bon sens lors de l'utilisation de tout outil électrique.

N'utilisez pas d'outil électrique lorsque vous êtes fatigué ou que vous êtes sous l'influence de drogues, d'alcool ou de médicaments. Un moment d'inattention pendant l'utilisation d'un outil électrique peut entraîner des blessures graves.

b) Utilisez un équipement de protection individuel. Portez toujours une protection oculaire. Des équipements de protection tels que des masques anti-poussière, des chaussures antidérapantes, un casque ou

des protections auditives utilisés dans des conditions adéquates réduiront les blessures.

c) Évitez les démarrages imprévisibles.

Assurez-vous que l'interrupteur est en position d'arrêt avant de brancher l'appareil sur la source d'alimentation ou sur la batterie, de le ramasser ou de le porter. Porter des outils électriques avec les doigts sur l'interrupteur ou brancher des outils électriques alors que l'interrupteur est sur marche est propice aux accidents.

d) Retirez les clés de réglage ou les clés à écrous avant de mettre l'outil en marche.

Une clé laissée sur une pièce rotative de l'outil électrique peut causer des blessures.

e) Ne travaillez pas hors de votre portée.

Gardez un bon appui et un bon équilibre à tout moment. Ceci permet de mieux contrôler l'outil électrique en cas de situation imprévue.

f) Portez une tenue appropriée. Ne portez pas de vêtements amples, ni de bijoux. Garder vos cheveux, vêtements et gants à l'écart des pièces en mouvement. Les vêtements amples, les bijoux ou les cheveux longs peuvent se prendre dans les pièces en mouvement.

g) Si les appareils sont prévus pour être raccordés à des dispositifs d'aspiration et de récupération des poussières, assurez-vous que ceux-ci sont reliés et correctement utilisés. L'usage de ces dispositifs de récupération de poussières peut réduire les dangers présentés par la poussière.

(2.5) 4) Avertissements généraux relatifs à la sécurité pour les outils électriques [Utilisation et entretien des outils électriques]

a) Ne forcez pas sur l'outil électrique.

Utilisez l'outil électrique approprié pour le travail. Un outil électrique approprié effectuera un meilleur travail et de façon moins dangereuse

s'il est utilisé dans les limites prévues.

b) N'utilisez pas l'outil électrique si l'interrupteur ne permet pas de le mettre en marche ou de l'arrêter. Tout outil électrique ne pouvant être contrôlé par son interrupteur est dangereux et doit être réparé.

c) Débranchez l'outil électrique de la source d'alimentation et/ou la batterie de l'outil électrique avant de procéder à tout réglage, changement des accessoires ou rangement des outils électriques. Ces mesures de sécurité préventives réduisent le risque de démarrage accidentel de l'outil électrique.

d) Rangez les outils électriques à l'arrêt

hors de portée des enfants et n'autorisez pas les personnes non familières avec l'outil électrique ou ces instructions à l'utiliser.

Les outils sont dangereux s'ils se trouvent dans les mains de personnes n'ayant pas reçu des instructions adéquates.

e) Entretenez les outils électriques.

Vérifiez la dérive d'alignement ou l'attache des pièces mobiles, la rupture des pièces et toute autre condition qui pourrait affecter le fonctionnement de l'outil électrique. En cas de dommages, faites réparer l'outil avant de l'utiliser à nouveau. De nombreux accidents sont provoqués par des outils électriques mal entretenus.

f) Gardez les outils de coupe bien affûtés et propres. Des outils de coupe correctement entretenus et dont les tranchants sont bien affûtés ont moins de risques de se bloquer et sont plus faciles à contrôler.

g) Utilisez l'outil électrique, les accessoires et embouts, etc. conformément à ces instructions, en prenant en considération les conditions de travail et le travail à effectuer.

L'utilisation de cet outil électrique pour des travaux autres que ceux pour lesquels il a été conçu peut entraîner une situation dangereuse.

(2.6) 5) Avertissements généraux relatifs à la sécurité pour les outils électriques [Réparation]

a) Les réparations doivent être confiées à un technicien qualifié, utilisant exclusivement des pièces identiques à celles d'origine. Ceci assure le maintien de la sécurité de l'outil électrique.

(2.7) CONSEILS DE SANTÉ

AVERTISSEMENT : Lors de l'utilisation de cette machine, des particules de poussière peuvent être produites. Dans certains cas, en fonction des matériaux avec lesquels vous travaillez, cette poussière peut se révéler particulièrement néfaste. Si vous suspectez que la peinture à la surface du matériau que vous souhaitez couper contient du plomb, demandez les conseils d'un professionnel. Les peintures à base de plomb doivent être retirées uniquement par un professionnel. Ne tentez pas de les enlever par vous-même. Une fois que la poussière s'est déposée sur les surfaces, un contact entre la main et la bouche peut donner lieu à l'ingestion de plomb. Une exposition au plomb, même à faibles niveaux peut provoquer des lésions irréversibles au cerveau et au système nerveux. Les

jeunes enfants et les enfants à naître sont particulièrement vulnérables.

Il est conseillé de considérer les risques associés aux matériaux avec lesquels vous travaillez et de réduire les risques d'exposition. Certains matériaux peuvent produire des poussières potentiellement dangereuses pour votre santé, nous vous conseillons donc d'utiliser un masque agréé avec des filtres interchangeable lors de l'utilisation de cette machine.

Vous devriez toujours:

- Travailler dans un endroit bien aéré.
- Travailler en portant un équipement de protection agréé tel que des masques anti-poussière spécialement conçus pour filtrer les particules microscopiques.

(2.8) WARNING: l'utilisation d'un outil électrique peut entraîner la projection d'objets étrangers, qui peuvent être à l'origine de lésions oculaires graves. Avant de commencer à utiliser l'outil électrique, portez toujours des lunettes de protection munies d'écrans latéraux ou un masque facial intégral si nécessaire.

CONSIGNES DE SÉCURITÉ SUPPLÉMENTAIRES

AVERTISSEMENT: Lisez les consignes de sécurité dans leur intégralité. Le non-respect de ces consignes peut entraîner des blessures graves. Transmettez ces instructions à tous les autres opérateurs et assurez-vous qu'ils sont suffisamment formés à l'utilisation et au réglage de cette machine.

- Veuillez lire attentivement le manuel d'utilisation dans son intégralité. Familiarisez-vous avec les applications et les limites, ainsi que sur les risques potentiels spécifiques liés à l'utilisation de cette machine. Transmettez ce manuel à tout(s) autre(s) opérateur(s) qui pourrait(ent) utiliser cette machine.
- Portez des lunettes de protection ou un masque facial lors de l'utilisation de cette machine. Les lunettes traditionnelles ne possèdent pas de verres résistants aux impacts et ne peuvent donc pas être considérées comme des lunettes de protection.
- Protégez vos poumons. Portez un masque anti-poussière capable de filtrer les particules microscopiques de poussière.
- Portez des vêtements de travail ajustés et retirez tous les bijoux pendants, chaînes

ou ceintures etc. qui pourraient s'emmêler dans la machinerie rotative.

- Protégez votre ouïe. Portez un casque antibruit approprié.
- Inspectez le cordon d'alimentation de la machine régulièrement, et s'il est endommagé de quelque façon que ce soit, faites le remplacer par une pièce de rechange d'origine installée par un technicien qualifié.
- Vérifiez qu'il n'y a pas d'autres dommages. Tous les dommages constatés doivent être réparés avant que la machine ne soit utilisée de nouveau. Vérifiez qu'aucune pièce ne soit décalée ou bloquée, et assurez-vous qu'aucun problème ne risque d'affecter le bon fonctionnement de la machine. Toutes les pièces de rechange doivent être approuvées par Evolution Power Tool et installées par un technicien compétent.
- Vérifiez qu'il n'y a pas de pièces manquantes. Toutes les pièces manquantes doivent être remplacées par des pièces de rechange d'origine et installées par un technicien qualifié.
- Ne maltraitez pas le cordon d'alimentation. N'utilisez pas le cordon d'alimentation pour transporter la machine ni pour la débrancher de la prise de courant.
- Gardez le cordon d'alimentation à l'écart de la chaleur, de l'huile, des objets tranchants et soyez toujours conscient de l'acheminement des cordons d'alimentation au sein du lieu de travail.
- N'utilisez pas cette machine en état de fatigue ou sous l'influence d'alcool, de drogues ou de médicaments (consultez votre docteur).
- Toutes les rallonges utilisées avec cette machine doivent être en bon état et capables de supporter le courant requis pour faire fonctionner cette machine en toute sécurité et efficacement.
- Veillez à ce que le lieu de travail soit suffisamment éclairé.
- Ne laissez pas la familiarité avec cette machine vous rendre imprudent ou ignorer les protocoles de sécurité de base en atelier. Une fraction de seconde d'inattention peut être suffisante pour provoquer de graves blessures.
- L'espace de travail doit être bien aéré. Ouvrez, si possible, des fenêtres et placez un ventilateur d'extraction dans l'une d'elle pour déplacer l'air de l'intérieur vers l'extérieur.
- Utilisez une machine d'aspiration et de

récupération des poussières compatible avec cette machine. Suivez les instructions fournies par le fabricant de la machine d'aspiration des poussières.

- Vérifiez que l'alimentation de la fiche est la même que la tension indiquée sur la fiche signalétique de la machine.
- Retirez la prise du cordon d'alimentation de la prise secteur quand vous changez un disque abrasif ou effectuez d'autres procédures d'entretien et/ou de réglages.

(4.1) PRÉSENTATION - DÉBALLAGE

Attention: Cet emballage contient des objets tranchants. Faites attention lors du déballage. Retirez la machine et les accessoires fournis de l'emballage. Vérifiez soigneusement que la machine est en bon état et que vous disposez de tous les accessoires mentionnés dans ce manuel. Assurez-vous que tous les accessoires sont au complet. Si une pièce se trouve manquante, retournez la machine et ses accessoires dans leur emballage d'origine au revendeur. Ne jetez pas l'emballage ; conservez-le soigneusement pendant toute la période de garantie. Jetez l'emballage en respectant la protection de l'environnement. Recyclez si possible. Ne laissez pas les enfants jouer avec des sacs plastiques vides, en raison du risque de suffocation.

(4.2) ÉLÉMENTS FOURNIS

Description	Quantité
Manuel d'utilisation	1
Ponceuse pour cloisons sèches	1
Bras d'extension ovale	1
Tuyau flexible d'aspiration des poussières avec support de protection intégrale	1
Connecteurs d'extrémité de tuyau (1 x Equipée, 2x Fourni)	3
Poignée auxiliaire	1
Disques abrasifs de ponçage (assortiment de grains divers)	6
Tournevis (S5 et S6)	1
Brosses de carbone	1 paire

PRÉSENTATION DE LA MACHINE

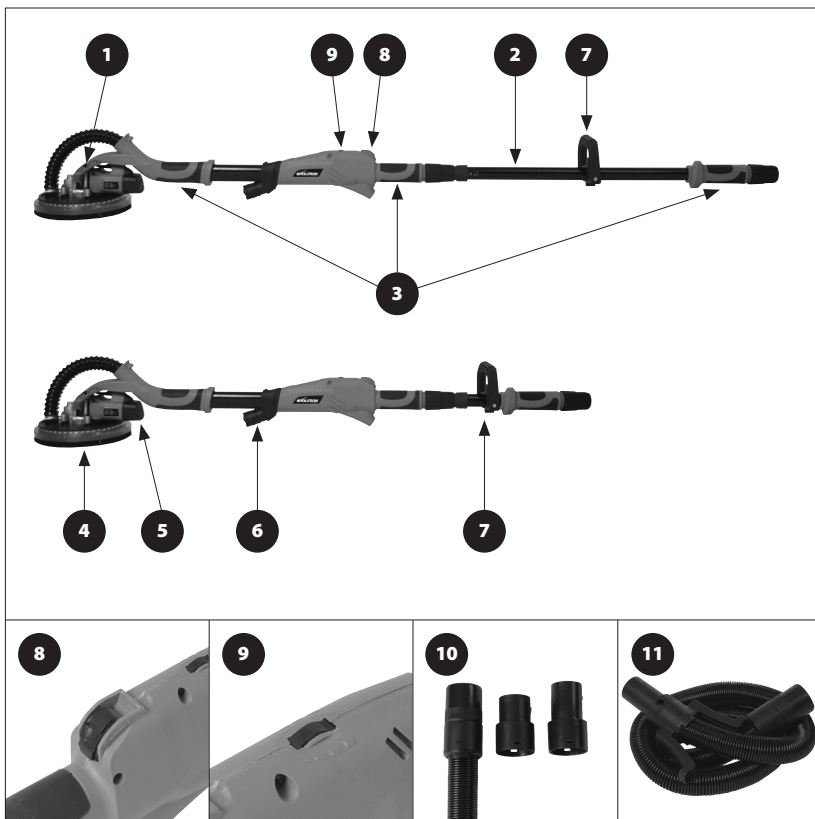

1. TÊTE DE PONÇAGE PIVOTANTE

2. TUBE D'EXTENSION

3. ZONES DE POIGNÉE

4. LAMPE CIRCULAIRE LED

5. MOTEUR

6. PROJECTEUR LED

7. POIGNÉE AUXILIAIRE D

8. INTERRUPTEUR « MARCHE/ARRÊT »

9. COMMANDE DE VITESSE DU MOTEUR

10. CONNECTEURS FLEXIBLE END (X3)

11. TUYAU D'ASPIRATION DES POUSSIÈRES



Fig. 1



Fig. 2



Fig. 3

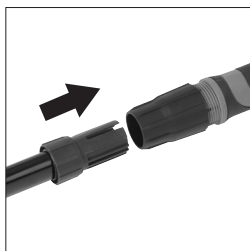

Fig. 4

ASSEMBLÉE ET PRÉPARATION

MODE COURTE PORTÉE

AVERTISSEMENT : Les procédures suivantes doivent être effectuées uniquement lorsque la machine est débranchée de la source d'alimentation.

Installation du tuyau d'aspiration des poussières flexible.

- Desserrez l'écrou à douille. **(Fig. 1)**
- Insérez le tuyau d'aspiration des poussières flexible dans le tube/poignée d'aspiration principal des poussières de la machine et poussez-le entièrement dans son « logement ». **(Fig. 2)**
- Serrez l'écrou à douille pour fixer le tuyau d'aspiration flexible dans la machine.

Note : Note : Le support de protection intégrale permet à la machine (lorsqu'elle n'est pas utilisée) d'être posée à la verticale contre un mur ou un objet similaire. Le tuyau flexible est protégé de tout écrasement ou déformation causés par le support. **(Fig. 3)**

MODE LONGUE PORTÉE

- Desserrez l'écrou à douille. **(Fig. 1)**
- Retirez le tuyau d'aspiration des poussières flexible s'il est installé.
- Glissez le bras d'extension dans le tube/poignée d'aspiration principal des poussières de la machine.

Note : Le bras d'extension qui coulisse dans la poignée d'aspiration principale des poussières de la machine possède une coupe transversale légèrement ovale. Pour aider à l'insertion et l'emplacement correct du bras d'extension, tournez-le doucement tout en le poussant en place.

- Glissez le bras d'extension dans la poignée d'aspiration principale des poussières jusqu'à ce que le pictogramme 1,9 m disparaisse du champ de vision.
- Glissez la bague d'extrémité du bras d'extension dans le tube/poignée d'aspiration principal. **(Fig. 4)**
- Serrez l'écrou à douille pour fixer le bras d'extension et la bague d'extrémité en positions de service. **(Fig. 5)**
- Installez l'attache de la poignée « D » autour du bras d'extension.

Note : Cette attache est articulée. En retirant le boulon de serrage **(Fig. 6)** l'attache peut être « ouverte » et placée autour du bras d'extension. L'attache peut alors être « fermée » autour du bras d'extension, le boulon de serrage remis en place et serré pour fixer l'attache.

- Installez la poignée « D » sur l'attache en utilisant les deux (2) vis à tête hexagonale.

Note: Nous recommandons de positionner la poignée « D » directement derrière la bague d'extrémité du bras d'extension en s'assurant qu'ils se touchent. Ceci situe la poignée « D » dans la position la plus pratique pour la majorité des opérateurs.

Note: La conception de la poignée « D » est telle qu'il est possible d'obtenir un positionnement ergonomique de la poignée sur l'attache. Cela garantit une utilisation confortable pour les utilisateurs droitiers et gauchers.

- Insérez le tuyau d'aspiration flexible entièrement dans l'extrémité du bras d'extension et serrez l'écrou à douille pour le fixer. (**Fig. 7**)
- L'extrémité « libre » du tuyau d'aspiration des poussières peut maintenant être connectée à une machine d'aspiration et de récupération des poussières appropriée.

Note: Suivez les instructions fournies par le fabricant de la machine d'aspiration des poussières utilisée.

Note: Un ensemble de connecteurs d'extrémité de tuyau est fourni. Ils devraient permettre de connecter cette machine à la plupart des machines d'aspiration des poussières disponibles sur le marché.

Changer un connecteur d'extrémité de tuyau

- Repérez l'emplacement des deux (2) « pattes de fixation » qui s'insèrent dans les deux (2) « encoches » de la bague de fixation à l'extrémité du tuyau.
- À l'aide d'un tournevis plat appuyez doucement et délicatement sur les pattes de fixation vers l'intérieur et relâchez en même temps la bague de fixation du connecteur d'extrémité de tuyau. Le connecteur d'extrémité de tuyau se libérera de la bague de fixation.
- Enclenchez un nouveau connecteur d'extrémité de tuyau sur la bague de fixation.
- Vérifiez que les « pattes de fixation » sont déployées dans les « encoches ».

ATTACHER UN DISQUE ABRASIF AU PATIN DE PONÇAGE

Note: Le patin de ponçage à moteur situé dans la tête de ponçage pivotante de la machine est équipé d'un système d'attache « auto-agrippant ».

Les « boucles » au dos des disques abrasifs s'engagent dans les « crochets » sur la surface du patin de ponçage.

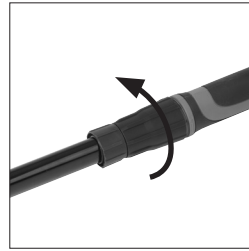

Fig. 5

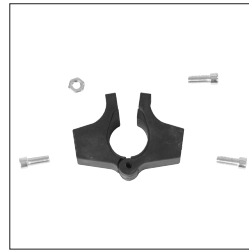

Fig. 6

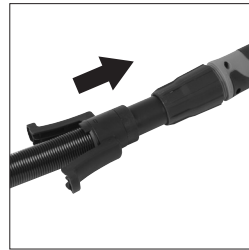

Fig. 7



Fig. 8

Attacher un disque abrasif :

- Assurez-vous que le patin de ponçage est propre et exempt de toute poussière ou débris.
- Pressez le nouveau disque abrasif sur le patin de ponçage avec la paume d'une main.
- Assurez-vous que les trous du nouveau disque abrasif s'alignent avec les ports d'aspiration des poussières du patin de ponçage. **(Fig. 8)**

Retirer un disque abrasif :

- Saisissez simplement le bord du disque abrasif et décollez-le doucement du patin de ponçage.



Fig. 9

LES COMMANDES DE LA MACHINE

- L'interrupteur à glissière « MARCHE/ARRÊT » **(Fig. 9)** est verrouillable. Glissez-le vers l'avant pour démarrer le moteur. Poussez la partie centrale de l'interrupteur en avant vers le bas pour le verrouiller en position « MARCHE ».
- Poussez la partie centrale arrière de l'interrupteur à glissière vers le bas pour relâcher l'interrupteur et arrêter le moteur. L'interrupteur retournera automatiquement en position « ARRÊT ».
- Le cadran de commande de vitesse **(Fig. 10)** est situé à l'avant de l'interrupteur « MARCHE/ARRÊT ». Faites tourner ce cadran de commande pour changer la vitesse du moteur.
- L'interrupteur de la lampe LED de la tête de ponçage se situe sur la partie supérieure d'un boîtier qui se trouve sur le côté droit du carter de la tête de ponçage. **(Fig. 11a)** Cette lampe éclaire la zone de travail immédiate.
- Le projecteur LED **(Fig. 11b)**. L'interrupteur à bascule « MARCHE/ARRÊT » est situé sur le corps de la lampe, en dessous et à l'arrière. Cette lampe fournit un éclairage supplémentaire sur la zone de travail choisie.
- Un anneau situé sur le bord supérieur du support de protection intégrale peut être tourné légèrement.
- Tourner cet anneau permet de révéler un port de purge d'air. **(Fig. 12)**
- Révéler en partie ou entièrement ce port de purge d'air permet à l'opérateur d'ajuster le flux d'air provenant de la tête de ponçage vers la machine d'aspiration des poussières à laquelle elle est reliée.
- L'opérateur doit ajuster cette commande pour extraire les poussières de la tête de ponçage le plus efficacement possible.

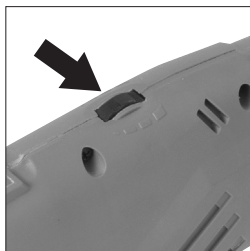

Fig. 10

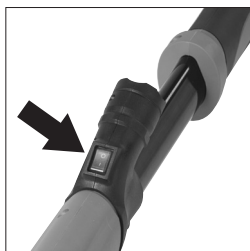

Fig. 11 a

AVERTISSEMENT : Même avec une machine d'aspiration/de récupération des poussières efficace attachée à cette machine, l'opérateur doit tout de même utiliser les procédures et équipements de protection individuels (EPI) appropriés. Si le travail s'effectue

sur un site, consultez la personne responsable de la santé et de la sécurité de ce site pour des conseils supplémentaires.

CONSEILS OPÉRATIONNELS

Positionnement du corps et des mains

- Cette machine est conçue pour être utilisée à l'aide de deux (2) mains. Des poignées de maintien souples sont à disposition le long de la machine.
- Une poignée auxiliaire « D » est fournie avec la machine, elle est particulièrement utile quand la machine est configurée en mode longue portée.
- Placez vos mains le long de la machine de manière à obtenir la position la plus confortable et la meilleure combinaison de « portée » et d'« effet de levier » lors de l'opération en cours.
- Gardez vos mains à l'écart de la tête de ponçage pivotante.
- Ne vous étirez ou déséquilibrez pas. Repositionnez-vous afin de ne pas avoir à vous étirer.

POSITION DE L'OPÉRATEUR

- L'opérateur doit adopter une position confortable, avec ses pieds écartés et bien équilibrés.
- Les deux pieds doivent être sur le sol ou le plancher. Il n'est absolument pas recommandé d'avoir un pied au sol et l'autre sur un support ou un barreau d'échelle, etc. car cela empêche l'opérateur d'atteindre une position d'équilibre correcte.

Attention : Si l'opérateur a besoin d'utiliser une plateforme pour atteindre ou accéder à une surface de travail, une telle plateforme doit être appropriée, en bon état avec tous les équipements de sécurité en état d'usage et stable lors de l'utilisation, par exemple un échafaudage pliant ou une plateforme de travail d'accès facile.

AVERTISSEMENT : L'opérateur NE doit JAMAIS s'étirer à outrance.

LA TÊTE DE PONÇAGE ARTICULÉE

La tête de ponçage est fixée au corps principal de la machine par un type de joint universel. Cela permet à la tête de ponçage de pivoter dans de multiples directions.

Lors de son utilisation, le disque abrasif peut « flotter » effectivement sur la surface de travail. Cette action permet à l'opérateur de balayer la surface de travail de haut en bas et d'un côté à l'autre avec des changements minimes de position et de position des pieds. Ce qui permet une plus grande sécurité et un meilleur équilibre pour l'opérateur.



Fig. 11 b



Fig. 12



Fig. 13

PONÇAGE

Conseils opérationnels

- Configurez la machine en « mode de portée » requis.
- Connectez la tête de ponçage appropriée à la machine.
- Reliez une machine d'aspiration et de récupération des poussières appropriée à la ponceuse de cloisons sèches.
- Allumez l'unité d'aspiration.
- Adoptez une position confortable et tenez la ponceuse par les deux poignées les plus pratiques et confortables.
- Allumez la lampe LED de la tête de ponçage.
- Allumez la ponceuse et, si nécessaire, le projecteur LED.
- Positionnez la tête de ponçage en affleurant la surface de travail, et appliquez suffisamment de pression pour aligner la tête de ponçage à la surface de travail.
- Appliquez légèrement plus de pression pour engager le disque abrasif sur la surface de travail.
- Déplacez la ponceuse sur la surface de travail avec de longs balayages qui se chevauchent. Appliquez seulement la pression nécessaire pour garder le disque abrasif à plat sur la surface de travail. Une pression excessive doit être évitée car elle peut provoquer des rayures et des inégalités sur la surface de travail.
- Assurez un mouvement permanent de la ponceuse lorsque le disque abrasif est en contact avec la surface de travail. Utilisez un mouvement de balayage constant, ce qui permet au disque abrasif rotatif de « flotter » sur la surface de travail. Déplacer la ponceuse de manière imprévisible ou se concentrer trop longtemps sur une zone peut provoquer des rayures ou des inégalités sur la surface de travail.

AVERTISSEMENT : Ne laissez pas le disque abrasif rotatif entrer en contact avec des objets pointus tels que des clous, des vis qui dépassent, etc. ou des fixations murales architecturales telles que des boîtiers électriques ou des plaques d'interrupteur, etc., cela pourrait endommager la ponceuse ou les fixations murales.

ENTRETIEN

La couronne brosse de la tête de ponçage (Fig. 13)

La couronne brosse entoure le patin de ponçage sur lequel les disques abrasifs sont appliqués. La couronne brosse possède deux (2) fonctions principales :

- Elle s'étend au-dessus de la surface des disques abrasifs afin d'entrer en contact avec la surface de travail en premier et orienter la tête de ponçage. Ceci permet d'éviter que le disque abrasif rotatif ne « raye » la surface de travail au premier contact.

- Elle aide à contenir les particules de poussière à l'intérieur de la tête de ponçage pivotante jusqu'à ce que le flux d'air de la machine d'aspiration attachée aspire la poussière.

Au fil du temps, en fonction de la fréquence d'utilisation et du type de matériaux ponçés, les poils de la couronne brosse se dégradent et s'usent. Les poils de la couronne brosse doivent être complets, sans trous ou portions manquantes.

Une nouvelle couronne brosse comporte des poils d'une longueur d'environ 15 mm. Remplacez la couronne brosse quand la longueur des poils est d'environ 8 mm, ou lorsque les poils ne s'étendent plus au-dessus de la surface d'un disque de ponçage installé.

Remplacer une couronne brosse

AVERTISSEMENT : Ces procédures doivent être effectuées uniquement lorsque la machine est débranchée de sa source d'alimentation.

- Retirez tous les disques abrasifs attachés pour révéler le patin de ponçage et la vis à tête hexagonale située au centre qui attache le patin à l'axe motorisé.
- En tenant le patin de ponçage avec la paume d'une main (**Fig. 14**), insérez la clé hexagonale de 5 mm fournie dans la tête de la vis centrale. Desserrez et retirez la vis. Retirez le patin de ponçage de l'axe motorisé.
- Utilisez un tournevis cruciforme et retirez les six (6) vis autotaraudeuses et les clips de fixation spéciaux (**Fig. 15**) qui maintiennent la couronne brosse et la lentille à la tête de ponçage.
- Tirez et ôtez avec précaution la couronne brosse et la lentille de la tête de ponçage.
- L'installation d'une nouvelle couronne brosse est, en substance, l'inverse l'opération de retrait.
- Lors de l'installation d'une nouvelle couronne brosse, prenez soin de ne pas trop serrer les huit (8) vis autotaraudeuses. Elles doivent être bien serrées mais prenez soin de ne pas endommager le filetage dans les trous taraudés.
- Assurez-vous que les clips de fixation spéciaux sont positionnés de façon adéquate.
- Réinstallez le patin de ponçage sur l'axe motorisé et fixez-le avec la vis à tête hexagonale.

Note: Le changement de la couronne brosse expose l'intérieur de la tête de ponçage. L'opérateur doit en profiter pour examiner, nettoyer et enlever les débris présents dans la tête de ponçage ou dans les ports et tubes d'aspiration qu'elle contient ou qui y sont attachés.



Fig. 14



Fig. 15

(6.1) AVERTISSEMENT : Toutes les opérations d'entretien doivent être effectuées avec la machine éteinte et débranchée de la prise secteur/de la batterie.

Vérifiez régulièrement que tous les éléments de sécurité et les protections fonctionnent correctement. N'utilisez cette machine que si toutes les protections/les éléments de sécurité fonctionnent correctement.

Tous les paliers du moteur de cette machine sont lubrifiés à vie. Aucune autre lubrification n'est requise.

Utilisez un tissu propre et légèrement humide pour nettoyer les pièces en plastique de la machine. N'utilisez pas de solvants ou de produits similaires qui pourraient endommager les pièces en plastique.

AVERTISSEMENT : Ne tentez pas de nettoyer la machine en insérant des objets pointus dans les ouvertures du carter, etc. Les événements de la machine doivent être régulièrement nettoyés à l'aide d'air sec comprimé.

Une quantité excessive d'étincelles peut indiquer la présence de saletés dans le moteur ou être un signe d'usure des balais en carbone.

(6.2) Si vous suspectez un tel dysfonctionnement, demandez à un technicien d'effectuer la maintenance de la machine et de remplacer les balais.

(6.4) PROTECTION DE L'ENVIRONNEMENT

Les déchets électriques et les produits mécaniques ne doivent pas être jetés avec les ordures ménagères. Veuillez recycler lorsque les infrastructures le permettent. Contactez votre municipalité ou votre revendeur pour des conseils sur le recyclage.



DÉCLARATION CE DE CONFORMITÉ

En accord avec EN ISO 17050-1:2004.



Le fabricant du produit couvert par cette déclaration est.:

UK: Evolution Power Tools Ltd, Venture One, Longacre Close, Holbrook Industrial Estate, Sheffield, S20 3FR.

FR: Evolution Power Tools SAS, 61 Avenue Lafontaine, 33560, Carbon-Blanc, Bordeaux, France.

Le fabricant déclare par la présente que la machine comme détaillée dans cette déclaration respecte toutes les dispositions de la Directive Machines et toutes les autres directives détaillées ci-après. Le fabricant déclare également que la machine comme détaillée dans cette déclaration respecte, lorsque cela s'applique, les dispositions pertinentes des exigences essentielles de santé et de sécurité.

Les directives couvertes par cette déclaration sont comme listées ci-après:

2006/42/EC.	Directive Machines.
2014/30/EU.	Directive relative à la compatibilité électromagnétique.
2011/65/EU. & 2015/863/EU.	Directive relative à la limitation de l'utilisation de certaines substances dangereuses dans les équipements électriques et électroniques (RoHS) Directive .
2012/19/EU.	Relative aux déchets d'équipements électriques et électroniques (DEEE).

Et est conforme aux dispositions prévues par les documents suivants:

**EN 60745-1: 2009+A11: 2010 • EN 60745-2-3: 2011+A2: 2013 +A11: 2014+ A13: 2015
EN 55014-1: 2017 +A11:2020 • EN 55014-2:2015 • EN IEC 61000-3-2:2019
EN61000-3-3:2013:2013+A1:2019 • EN ISO 12100:2010**

Détails du produit

Description: R225DWS Ponceuse de cloisons sèches de 225 mm
Le Serial Number: **255DWS-D1823EU00001 - 255DWS-D2823EU99999**
Brand Name: EVOLUTION
Tension: 230-240V ~ 50 Hz
Entrée: 710W

La documentation technique prouvant que le produit est conforme aux exigences de la directive peut être consultée auprès des autorités de contrôle. Elle permet de vérifier que notre dossier technique contient tous les documents répertoriés ci-dessus.

Name and address of technical documentation holder.

Signé :  Nom imprimé : Matthew Gavins: Directeur Général du Groupe.

Date:  01/04/2016

UK: Evolution Power Tools Ltd, Venture One, Longacre Close, Holbrook Industrial Estate, Sheffield, S20 3FR.

FR: Evolution Power Tools SAS, 61 Avenue Lafontaine, 33560, Carbon-Blanc, Bordeaux, France.

INTRODUZIONE

(1.2) Il presente manuale di istruzioni è stato redatto originariamente in inglese.

(1,3) IMPORTANTE

Si prega di leggere attentamente tutte le istruzioni per l'uso e la sicurezza.

Per la propria sicurezza, se si è incerti su qualsiasi aspetto dell'utilizzo di questa attrezzatura, si prega di contattare l'assistenza tecnica telefonica al numero indicato sul sito web di Evolution Power Tools. Nella nostra organizzazione internazionale gestiamo diverse linee telefoniche di assistenza. In alternativa, anche il fornitore del prodotto può fornire assistenza tecnica.

WEB www.evolutionpowertools.com

(1.4) Congratulazioni per l'acquisto di un prodotto Evolution Power Tools. Si prega di completare la registrazione del prodotto "online" come spiegato nella brochure A5 sulla registrazione della garanzia acclusa al presente apparecchio. È possibile inoltre scansionare il codice QR presente sulla brochure A5 con uno smartphone. In tal modo sarà possibile convalidare il periodo di garanzia dell'apparecchio tramite il sito web di Evolution introducendo i propri dati e assicurandosi un'assistenza immediata qualora necessario. La ringraziamo sinceramente per aver scelto un prodotto Evolution Power Tools.

GARANZIA LIMITATA EVOLUTION. Evolution Power Tools si riserva il diritto di apportare migliorie e modifiche al design dei prodotti senza preavviso.

Si prega di consultare il documento per la registrazione della garanzia e/o la confezione per ulteriori dettagli sui termini e condizioni della garanzia. La garanzia di seguito riportata è valida esclusivamente per i prodotti destinati al mercato del Regno Unito. Altri mercati possono applicare specifici requisiti, appendici ed esclusioni. Consultare il proprio distributore per avere dettagli sull'applicabilità della garanzia nel Paese

di residenza. Tutte le garanzie Evolution sono in aggiunta ai diritti legali degli utenti.

(1.5) Evolution Power Tools, entro il periodo di garanzia, e a partire dalla data di acquisto, riparerà o sostituirà tutti i prodotti rivelatisi difettosi a causa dei materiali o per difetti di fabbrica. La garanzia non è valida se lo strumento restituito non è stato usato nel rispetto delle raccomandazioni del Manuale di Istruzioni o se l'apparecchio è stato danneggiato accidentalmente, per negligenza o uso inadeguato. La garanzia non si applica ad apparecchi e/o componenti che abbiano subito alterazioni o modifiche di alcun genere, o che non siano stati usati rispettando le specifiche e le capacità raccomandate. I componenti elettrici sono soggetti alle garanzie dei rispettivi produttori. Eventuali prodotti restituiti in stato difettoso saranno spediti in porto franco a Evolution Power Tools. Evolution Power Tools si riserva il diritto di riparare il prodotto difettoso o in alternativa di sostituirlo con lo stesso prodotto o un prodotto equivalente. Non esiste garanzia, scritta o orale, per accessori soggetti a usura, come (a titolo esemplificativo ma non esaustivo) lame, taglierine, trivelle, scalpelli o palette, ecc. In nessun caso Evolution Power Tools sarà responsabile di perdite o danni risultanti in modo diretto o indiretto dall'uso dei nostri prodotti o da qualsiasi altra causa. Evolution Power Tools non è responsabile per qualsiasi costo sostenuto in relazione a tali prodotti o per eventuali danni conseguenti. Nessun funzionario, dipendente o agente di Evolution Power Tools è autorizzato a prestare oralmente dichiarazioni di idoneità, o a rinunciare a qualsiasi condizione di vendita esposta di seguito, e nessuna di tali dichiarazioni sarà vincolante per Evolution Power Tools.

Eventuali questioni relative alla presente garanzia limitata dovranno essere inoltrate alla sede centrale dell'azienda, o contattando l'apposito numero di assistenza.

SPECIFICHE UTENSILE

UTENSILE	METRICO	IMPERIALE
Motore (230-240 V ~ 50 Hz)	710 W	3A
Velocità a vuoto	600-1500min ⁻¹	600-1500rpm
Peso	5,8 kg	12,8 lb
Diametro attacco polvere	35 mm	1-5/16 In.
Dimensioni dell'utensile - Chiuso (H x L x P)	230 x 250 x 1450 mm	9 x 13-13/16 x 57-1/16 In.
Dimensioni dell'utensile - Aperto (H x L x P)	230 x 250 x 1970 mm	9 x 13-13/16 x 77-9/16 In.
Lunghezza cavo	4 m	13ft 1-7/16 In.

CAPACITÀ AREA DI LEVIGATURA	METRICO	IMPERIALE
Diametro platorello per levigatura	215 mm	8-7/16 In.
Diametro platorello per levigatura	225 mm	8-7/8 In.

Gestione dell'utensile

- Maneggiare l'utensile con cura, consentendogli di effettuare il proprio lavoro.
- Evitare di usare eccessiva forza fisica sui controlli dell'utensile.
- Considerare la propria sicurezza ed equilibrio, e l'orientamento dell'utensile durante l'uso.

Superficie di lavoro

- Esaminare il materiale della superficie di lavoro; la sua condizione, densità, resistenza, rigidità e orientamento.

ATTENZIONE: L'emissione di vibrazioni durante l'uso effettivo dell'utensile può differenziarsi dal valore totale dichiarato in base al modo in cui l'utensile è impiegato. La necessità di identificare misure di sicurezza che tutelino l'operatore sono basate su una stima dell'esposizione al pericolo nelle condizioni d'uso reali (prendendo in considerazione tutti i componenti del ciclo di funzionamento, così come le tempistiche di spegnimento dell'utensile, del suo funzionamento a vuoto, in aggiunta al tempo di attivazione).



(1.8) ETICHETTE E SIMBOLI

ATTENZIONE: Non mettere in funzione il presente apparecchio qualora le etichette di sicurezza e/o le istruzioni risultino mancanti o danneggiate. Contattare Evolution Power Tools per le etichette sostitutive.

Avvertenza: Tutti o alcuni dei seguenti simboli possono essere presenti nel manuale o sul prodotto.

Si prega di riferirsi alla pagina successiva.

(1.9)

Simbolo	Descrizione
V	Volt
A	Ampere
Hz	Hertz
min ⁻¹	Velocità
~	Corrente alternata
no	Velocità a vuoto
	Indossare occhiali protettivi
	Indossare protezioni auricolari
	Indossare protezioni antipolvere
	Leggere le istruzioni
	Certificazione CE
	Doppio isolamento
	Smaltimento e riciclaggio rifiuti secondo la normativa Triman
	Smaltimento di apparecchiature elettriche ed elettroniche
	Attenzione

(1.10) DESTINAZIONE D'USO DEL PRESENTE UTENSILE ELETTRICO

ATTENZIONE: Il presente prodotto è una levigatrice manuale a secco per muro ed è stato progettato per essere usato in combinazione con un sistema di aspirazione delle polveri. Utilizzare esclusivamente accessori progettati per l'utilizzo sul presente apparecchio e/o quelli espressamente raccomandati da **Evolution Power Tools Ltd.**

Se equipaggiato con idonea carta abrasiva, il presente utensile può essere utilizzato per levigare:

Muri a secco.

Soffitti a secco.

Pavimenti a secco.

Può inoltre essere utilizzato per rimuovere rivestimenti di vernice, intonaco adesivo e friabile ecc.

USO NON CONSENTITO DEL PRESENTE UTENSILE ELETTRICO

ATTENZIONE: Il presente prodotto è una levigatrice manuale a secco per muro e deve essere utilizzato esclusivamente come tale. Essa non deve in alcun modo essere modificata, o utilizzata per alimentare altro apparecchio o manovrare un qualunque accessorio differente da quelli identificati nel presente manuale di istruzioni.

ATTENZIONE: Il presente utensile NON deve essere usato su una qualunque superficie in cui si sospetti la presenza di piombo o amianto.

Nel caso del solo sospetto della presenza di uno di questi materiali, l'ambiente di lavoro in questione deve essere ispezionato dall'idonea autorità locale competente in materia.

Il piombo può essere rilevato in alcune vecchie superfici dipinte, ed è altamente tossico se liberato in circolazione.

L'amianto è estremamente pericoloso e deve essere gestito da squadre altamente specializzate e appositamente equipaggiate per la sua rimozione.

Consultare la propria autorità competente locale per ulteriori indicazioni e assistenza.

AVVERTENZE DI SICUREZZA

(1.13) ATTENZIONE: Il presente utensile non è progettato per essere impiegato da persone (bambini inclusi) con capacità fisiche, sensoriali o mentali ridotte, o da utenti privi di esperienza e conoscenza, a meno che essi non siano supervisionati o istruiti circa il suo utilizzo in sicurezza da un responsabile competente in tal senso.

Si consiglia di controllare che i bambini non abbiano accesso al presente utensile e che non abbiano la possibilità di giocarci.

(1.14) SICUREZZA ELETTRICA

Il presente utensile è dotato di un modello di presa elettrica e di un cavo di alimentazione idonei al mercato di destinazione. Qualora il cavo di alimentazione o la spina siano in alcun modo danneggiati, essi devono essere sostituiti con ricambi originali da un tecnico qualificato.

(1.15) USO ESTERNO

ATTENZIONE: Per la propria sicurezza, qualora il presente apparecchio sia utilizzato all'aperto, non deve essere esposto alla pioggia o impiegato in ambienti umidi. Non posizionare l'utensile su superfici umide. Utilizzare un banco da lavoro asciutto e pulito se disponibile. Per una protezione supplementare, utilizzare un interruttore differenziale (R.C.D.) che interrompa l'alimentazione qualora la dispersione di corrente a terra superi i 30mA per 30ms. Verificare sempre il funzionamento dell'interruttore differenziale (R.C.D.) prima di utilizzare l'utensile.

Qualora sia necessario un cavo di prolunga, deve essere di tipo idoneo all'utilizzo esterno e contrassegnato di conseguenza.

Quando si utilizza un cavo di prolunga, devono essere rispettate le istruzioni del produttore.

(2.1) ISTRUZIONI GENERALI SULLA SICUREZZA DEGLI UTENSILI ELETTRICI

(Le presenti istruzioni generali di sicurezza degli utensili elettrici sono redatte in accordo alla normative BS EN 60745-1:2009 & EN 61029-1:2009)

ATTENZIONE: Leggere per intero le istruzioni e le avvertenze di sicurezza.

Il mancato rispetto delle avvertenze e delle istruzioni può comportare scosse elettriche, rischio di incendio e/o gravi lesioni.

Conservare tutte le avvertenze e le istruzioni per future consultazioni.

La dicitura "utensile elettrico" nelle avvertenze si riferisce al presente utensile elettrico alimentato a muro (con cavo) o a batterie (senza cavo).

(2.2) 1) Avvertenze generali sulla sicurezza degli utensili elettrici

[Sicurezza dell'area di lavoro]

a) Tenere l'area di lavoro pulita e ben illuminata. Le aree disordinate e poco illuminate favoriscono gli incidenti.

b) Non azionare l'utensile elettrico in un'atmosfera potenzialmente esplosiva, come in presenza di liquidi, gas o polveri infiammabili. Gli utensili elettrici generano scintille che possono innescare polveri o vapori.

c) Tenere bambini e presenti a distanza mentre l'apparecchio è in funzione. Le distrazioni possono causare perdita di controllo.

(2.3) 2) Avvertenze generali sulla sicurezza degli utensili elettrici

[Sicurezza elettrica]

a) Le spine di alimentazione degli utensili elettrici devono essere adeguate alla presa a muro. In nessuna circostanza e in alcun modo modificare la spina elettrica. Non utilizzare adattatori di attacco elettrico in combinazione con utensili elettrici dotati di messa a terra. Spine elettriche non modificate e prese adeguate riducono il rischio di folgorazione.

b) Evitare il contatto del corpo con superfici dotate di messa a terra, come tubature, caloriferi, fornelli e frigoriferi.

Si registra un aumento del rischio di scossa elettrica quando il corpo risulta in contatto con una messa a terra.

c) Non esporre utensili elettrici alla pioggia o al rischio di bagnarsi. L'ingresso di acqua in un utensile elettrico aumenta il rischio di folgorazione.

d) Non sottoporre a eccessivo lavoro il cavo di alimentazione. Non utilizzare mai

il cavo per trasportare, tirare o scollegare l'utensile elettrico. Tenere il cavo al riparo da calore, olio, spigoli vivi o parti in movimento. I cavi danneggiati o aggrovigliati aumentano il rischio di folgorazione.

e) Quando si utilizza un utensile elettrico in ambiente esterno, impiegare un cavo di prolunga idoneo all'uso all'aperto.

Impiegare un cavo idoneo all'utilizzo all'aperto riduce il rischio di folgorazione.

f) Qualora sia indispensabile utilizzare l'utensile elettrico in ambiente umido, impiegare un alimentatore protetto dotato di interruttore differenziale (RCD).

L'utilizzo di un RCD riduce il rischio di folgorazione.

(2.4) 3) Avvertenze generali sulla sicurezza degli utensili elettrici [Sicurezza personale].

a) Lavorare con prudenza, controllare quel che si sta facendo e utilizzare il buon senso quando si adopera un utensile elettrico. Non utilizzare un utensile elettrico quando si è stanchi o sotto l'effetto di stupefacenti, alcool o farmaci.

Un attimo di distrazione durante l'utilizzo di utensili elettrici può risultare in una grave lesione personale.

b) Utilizzare l'equipaggiamento di protezione personale. Indossare sempre protezioni per gli occhi.

L'utilizzo di equipaggiamento di protezione come maschera antipolvere, calzature anti infortunistiche antidrucciolo, caschetto e protezioni auricolari nelle situazioni idonee riduce il rischio di lesioni personali.

c) Prevenire attivazioni indesiderate.

Quando si solleva o trasporta l'apparecchio, assicurarsi che l'interruttore sia nella posizione di spegnimento prima di collegarlo a una fonte di alimentazione e/o a un pacco batterie. Non trasportare un utensile elettrico con le dita sull'interruttore o dargli corrente quando tale comando è sulla posizione di accensione.

d) Rimuovere qualunque chiave o brugola di regolazione prima di avviare l'utensile elettrico. Una chiave o una brugola rimasta attaccata a una parte rotante di un utensile elettrico può causare lesioni personali.

e) Non sporgersi troppo. Mantenere sempre i piedi saldi a terra e un buon equilibrio. Ciò garantisce un controllo migliore dell'utensile elettrico in situazioni impreviste.

f) Indossare l'abbigliamento adeguato. Non indossare indumenti larghi o gioielli. Tenere i propri capelli, indumenti e guanti lontani dalle parti in movimento.

Indumenti larghi, gioielli e capelli lunghi possono rimanere intrappolati nelle parti in movimento.

g) Qualora gli apparecchi siano provvisti di collegamento a dispositivi di aspirazione e raccolta polveri, accertarsi che essi siano collegati e utilizzati adeguatamente.

L'utilizzo di un dispositivo per la raccolta di polveri può ridurre i rischi legati alla presenza delle stesse.

(2.5) 4) Avvertenze generali sulla sicurezza degli utensili elettrici

[Utilizzo e cura degli utensili elettrici].

a) Non forzare l'utensile elettrico.

Utilizzare l'utensile elettrico corretto per la propria applicazione. L'utensile elettrico corretto eseguirà il lavoro in maniera più efficiente e sicura alla velocità per la quale esso è stato progettato.

b) Non utilizzare l'utensile elettrico se l'interruttore non si accende o non si spegne. Qualunque utensile elettrico che non possa essere controllato tramite l'interruttore è pericoloso e deve essere riparato.

c) Scollegare l'utensile elettrico dalla fonte di alimentazione e/o dal pacco batterie prima di eseguire qualunque riparazione, cambio di accessori, o di riporlo. Tali misure preventive di sicurezza riducono il rischio di avviamento accidentale dell'utensile elettrico.

d) Riporre gli utensili elettrici inattivi e tenerli lontani dalla portata dei bambini. Non consentire a persone che non abbiano familiarità con il loro funzionamento o con le presenti istruzioni di metterli in funzione. Gli utensili elettrici sono pericolosi nelle mani di utenti inesperti.

e) Manutenzione degli utensili elettrici. Verificare l'eventuale disallineamento o inceppamento delle parti in movimento, il loro danneggiamento o qualunque altra condizione che possa influire sul funzionamento dell'apparecchio. Qualora danneggiato, prima dell'utilizzo far riparare l'utensile elettrico. Numerosi incidenti sono causati da utensili elettrici soggetti a una manutenzione inadeguata.

f) Mantenere gli strumenti da taglio affilati e puliti. Gli strumenti da taglio su cui

è stata effettuata un'adeguata manutenzione presentano una probabilità inferiore di incepparsi e sono più facili da controllare.

g) Utilizzare l'utensile elettrico, gli accessori e le punte di taglio in accordo alle presenti istruzioni, prendendo in considerazione le condizioni di lavorazione e il compito da eseguire.

L'utilizzo di un utensile elettrico per un compito differente da quello per il quale è stato concepito può comportare rischi.

(2.6) 5) Avvertenze generali sulla sicurezza degli utensili elettrici

[Assistenza]

a) Accertarsi di far riparare il proprio utensile elettrico solo da personale qualificato che impieghi ricambi originali e identici. Ciò consentirà di preservare la sicurezza dell'utensile elettrico.

(2.7) INDICAZIONI SANITARIE

ATTENZIONE: Durante l'utilizzo dell'utensile, si possono produrre particelle di polvere. In alcune circostanze, in relazione ai materiali con i quali si sta lavorando, tali polveri possono risultare particolarmente dannose. Qualora si abbia il sospetto che la vernice sulle superfici del materiale contenga piombo, richiedere una consulenza professionale. Le vernici a base di piombo devono essere rimosse esclusivamente da professionisti. Si sconsiglia fortemente di provare a farlo per conto proprio. Una volta che la polvere si è depositata sulle superfici, il contatto tra mani e bocca può causare l'ingestione di piombo. L'esposizione a livelli anche minimi di piombo può causare danni neurologici e al sistema nervoso irreversibili. Bambini e feti sono particolarmente sensibili a tale pericolo.

Si consiglia di valutare i rischi associati ai materiali con i quali si lavora e di ridurre i rischi di esposizione. Data la potenziale pericolosità delle polveri prodotte da alcuni materiali, raccomandiamo, durante l'utilizzo del presente utensile, di usare una mascherina certificata per naso e bocca con filtri sostituibili.

È necessario sempre:

- Lavorare in un'area ben ventilata.
- Lavorare con materiale di sicurezza approvato, come maschere antipolvere specificamente progettate per filtrare particelle microscopiche.

(2.8) ATTENZIONE: il funzionamento di qualunque utensile elettrico può comportare l'eventualità che un oggetto estraneo sia scagliato verso gli occhi, causando lesioni oculari gravi. Prima di iniziare a utilizzare un utensile elettrico, indossare sempre occhiali di protezione o occhiali di sicurezza con protezioni laterali o una maschera facciale completa quando necessario.

ISTRUZIONI SUPPLEMENTARI SULLA SICUREZZA

ATTENZIONE: Leggere per intero tutte le istruzioni di sicurezza. Il mancato rispetto delle presenti istruzioni può comportare gravi lesioni. Condividere le presenti istruzioni con ogni altro operatore e assicurarsi che tutti siano adeguatamente formati sull'utilizzo e la regolazione del presente utensile.

- Leggere il manuale di istruzione per intero e con attenzione. Apprendere applicazioni e limiti, così come i potenziali specifici rischi relativi all'utilizzo del presente utensile. Consegnare il presente manuale a ogni altro operatore che possa usare l'utensile.
- Indossare occhiali di sicurezza o protezioni facciali durante l'utilizzo del presente utensile. Gli occhiali comuni non dispongono di lenti resistenti agli impatti e quindi non possono essere considerati alla stregua di occhiali di sicurezza.
- Proteggere i propri polmoni. Indossare una maschera antipolvere adatta a filtrare particelle microscopiche.
- Indossare abiti da lavoro aderenti e rimuovere qualunque gioiello pendente, catenina o cintura che possa impigliarsi nell'utensile in rotazione.
- Proteggere l'udito. Indossare adeguate protezioni acustiche.
- Ispezionare su base regolare il cavo di alimentazione, e qualora sia in alcun modo danneggiato, sostituirlo con un ricambio originale installato da un tecnico qualificato.
- Verificare la presenza di altri danni. Qualunque danno riscontrato deve essere riparato prima di essere usato nuovamente. Verificare l'eventuale disallineamento o inceppamento delle parti in movimento, o qualunque altra condizione che possa influire sul funzionamento dell'apparecchio. Eventuali parti di ricambio devono essere approvate da Evolution Power Tools e installate da un tecnico competente e

- qualificato.
- Verificare che non manchi alcun componente. Eventuali componenti mancanti devono essere sostituito con ricambi originali e installati da un tecnico competente e qualificato.
- Non sottoporre a eccessivo lavoro il cavo di alimentazione. Non utilizzare il cavo di alimentazione per trasportare l'utensile o tirare la spina per estrarla dalla presa a muro.
- Tenere il cavo di alimentazione lontano da fonti di calore, oli, spigoli vivi ed essere sempre al corrente della sua disposizione nell'ambiente di lavoro.
- Non utilizzare l'utensile quando si è stanchi o sotto l'effetto di stupefacenti, alcool o farmaci (consultare il proprio medico).
- Le prolunghe utilizzate con il presente utensile, devono essere in buone condizioni e idonee a condurre la corrente necessaria ad alimentare l'apparecchio in maniera sicura ed efficiente.
- Accertarsi che il pezzo da lavorare sia adeguatamente illuminato.
- Non permettere che la familiarità con il presente utensile produca indifferenza e noncuranza delle principali regole di sicurezza in ambiente lavorativo. Una disattenzione di meno di un secondo può esser sufficiente a causare un grave infortunio.
- Mantenere la zona di lavoro ben ventilata. Se possibile tenere aperte alcune finestre e posizionare un ventilatore vicino a una di esse per favorire il ricircolo dell'aria.
- Utilizzare un dispositivo di aspirazione e raccolta polvere che sia compatibile con l'utensile. Seguire le istruzioni fornite dal produttore del dispositivo di aspirazione della polvere.
- Controllare che l'alimentazione di corrente eroghi lo stesso voltaggio indicato sulla targhetta descrittiva presente sull'utensile.
- Rimuovere la spina del cavo di alimentazione dalla presa di corrente durante la sostituzione di un disco abrasivo o mentre si effettuano procedure di manutenzione e/o regolazione.

(4.1) INFORMAZIONI INTRODUTTIVE

DISIMBALLAGGIO

Attenzione: Il pacco contiene oggetti taglienti. Prestare attenzione durante l'apertura. Rimuovere l'apparecchio insieme agli accessori inclusi nell'imballo. Controllare attentamente le buone condizioni dell'apparecchio e verificare che siano presenti tutti gli accessori elencati nel presente manuale. Accertarsi inoltre che tutti gli accessori siano completi in ogni loro parte. Qualora si riscontrino parti mancanti, l'apparecchio e i suoi accessori devono essere restituiti al rivenditore insieme all'imballo originale. Non gettare via l'imballo. Conservarlo intatto per la durata del periodo di garanzia. Smaltire il materiale d'imballaggio in maniera eco-responsabile. Riciclare laddove possibile. Non consentire ai bambini di giocare con le buste di plastica vuote a causa del rischio di soffocamento.

(4.2) COMPONENTI IN DOTAZIONE

Descrizione	Quantità
Manuale di istruzioni	1
Levigatrice a secco per muri	1
Tube di prolunga ovale	1
Attacco flessibile per aspirazione polvere con supporto di protezione integrale	1
Connettori estremità attacco (1 x inserito, 2 x in dotazione)	3
Impugnatura secondaria a D	1
Dischi abrasivi circolari per levigazione/carteggiatura (grane assortite)	6
Chiavi a brugola (S5 e S6)	1
Spazzole di carbone	1 paio

PANORAMICA DELL'UTENSILE

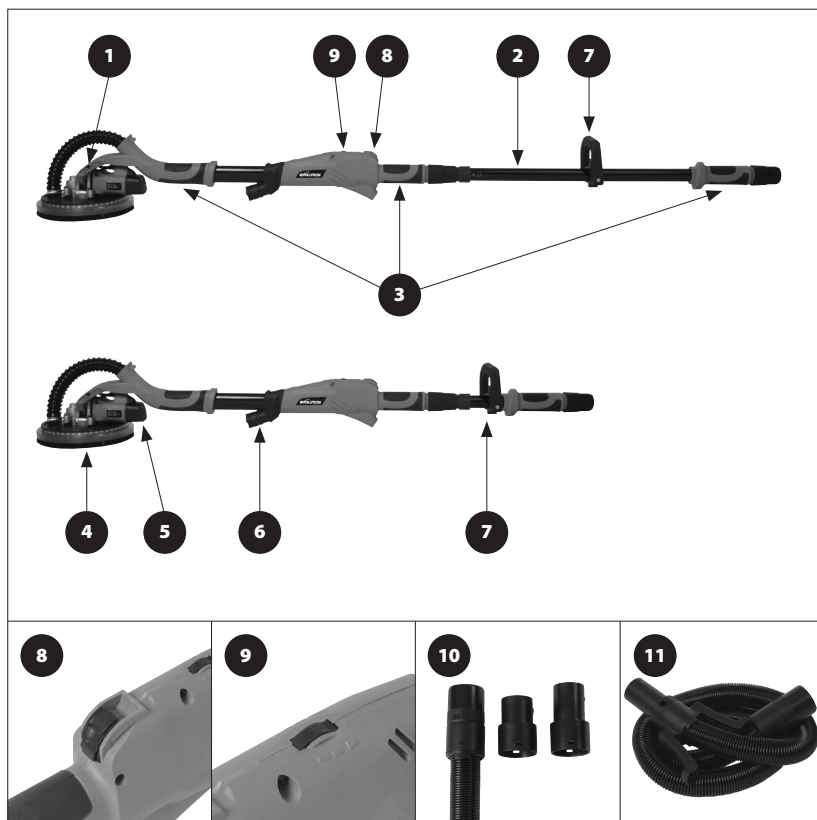

1. TESTA LEVIGATRICE ORIENTABILE

2. TUBO DI PROLUNGA

3. AREE DI IMPUGNATURA

4. LUCE AD ANELLO LED

5. MOTORE

6. PROIETTORE LUCE LED

7. IMPUGNATURA SECONDARIA A D

8. INTERRUOTTORE MOTORE ON/OFF

9. CONTROLLO VELOCITÀ MOTORE

10. CONNETTORI ESTREMITÀ ATTACCO

(X3)

11. ATTACCO ASPIRAZIONE POLVERE



Fig. 1



Fig. 2



Fig. 3

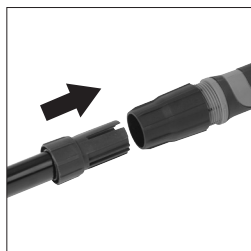

Fig. 4

MONTAGGIO E PREPARAZIONE

MODALITÀ A RAGGIO BREVE

ATTENZIONE: Effettuare le seguenti procedure esclusivamente con l'utensile disconnesso dalla fonte di alimentazione.

Inserimento dell'attacco flessibile per aspirazione polvere.

- Allentare il dado a bussola. **(Fig. 1)**
- Inserire l'attacco flessibile per aspirazione polvere nell'impugnatura/tubo principale per l'aspirazione della polvere, e spingerlo completamente in sede. **(Fig. 2)**
- Serrare il dado a bussola per assicurare l'attacco flessibile all'utensile.

Avvertenza: Il supporto di protezione integrale consente all'utensile (quando non in uso) di rimanere in verticale contro un muro o simile superficie. L'attacco flessibile è protetto dalla possibilità di essere schiacciato o piegato dal sostegno. **(Fig. 3)**

MODALITÀ A RAGGIO LUNGO

- Allentare il dado a bussola. **(Fig. 1)**
- Rimuovere l'attacco flessibile per aspirazione polvere se inserito.
- Far scivolare il tubo di prolunga nell'impugnatura/tubo principale per l'aspirazione della polvere.

Avvertenza: Il tubo di prolunga che scorre nell'impugnatura/tubo principale dell'utensile è dotato di una sezione trasversale leggermente ovale. Per facilitare il corretto inserimento e posizionamento del tubo di prolunga, ruotarlo delicatamente mentre lo si inserisce.

- Far scivolare il tubo di prolunga nell'impugnatura/tubo principale per l'aspirazione della polvere fino a che scompaia il segno di indicazione di 1,9m.
- Far scivolare la ghiera del tubo di prolunga fino all'impugnatura/tubo principale per l'aspirazione della polvere. **(Fig. 4)**
- Serrare il dado a bussola per bloccare il tubo di prolunga e la ghiera nelle posizioni di funzionamento. **(Fig. 5)**
- Inserire il morsetto con impugnatura a D attorno al tubo di prolunga.

Avvertenza: Il morsetto è a cardini. Rimuovendo il bullone a pressione **(Fig. 6)** il morsetto può essere aperto e posizionato attorno al tubo di prolunga. Il morsetto può essere chiuso attorno al tubo di prolunga, il bullone a pressione sostituito e

serrato per bloccare in posizione il morsetto stesso.

- Inserire l'impugnatura a D sul morsetto usando (2) le due viti a testa esagonale.

Avvertenza: Raccomandiamo che il morsetto impugnatura a D sia posizionato direttamente dietro e in contatto con la ghiera del tubo di prolunga. Ciò colloca l'impugnatura a D nel posto più pratico per la maggior parte degli operatori.

Avvertenza: La configurazione a D rappresenta la soluzione più ergonomica possibile per la posizione dell'impugnatura sul morsetto. Ciò garantisce comodità nelle operazioni sia per gli operatori destrorsi che per quelli mancini.

- Inserire del tutto la manichetta flessibile per l'aspirazione nell'estremità del tubo di prolunga e serrare il dado a bussola per bloccarla in posizione. (Fig. 7)
- L'estremità libera dell'attacco di estrazione polvere può ora essere collegata a un adeguato dispositivo di estrazione e raccolta.

Avvertenza: Seguire le istruzioni fornite dal produttore del dispositivo di aspirazione della polvere in uso.

Avvertenza: È in dotazione una selezione di connettori terminali per l'attacco. Tali connettori dovrebbero garantire il collegamento all'utensile alla maggior parte dei dispositivi di aspirazione diffusi in commercio.

Per sostituire un terminale dell'attacco

- Individuare i due (2) "ganci" inseriti nei due (2) incavi sull'anello di montaggio dell'estremità dell'attacco.
- Utilizzando un cacciavite a testa piatta, spingere delicatamente e con attenzione verso l'interno i "ganci", e allo stesso tempo agevolare l'uscita dell'anello di montaggio dal terminale dell'attacco. Il connettore terminale dell'attacco si sgancerà dall'anello di montaggio.
- Far scattare un nuovo terminale nell'anello di montaggio.
- Verificare che i "ganci" si siano inseriti nei loro incavi.

COLLEGARE UN DISCO ABRASIVO A UN PLATORELLO PER LEVIGATURA

Avvertenza: Il platorello per levigatura situato sulla testa orientabile della levigatrice è dotato di un sistema di attacco di tipo "a strappo".

Gli "agganci" sul retro dei dischi abrasivi si aggirano con gli

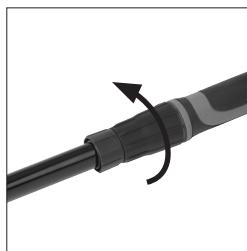

Fig. 5

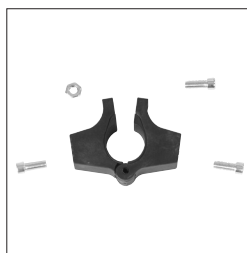

Fig. 6

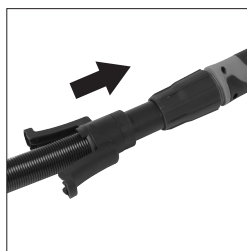

Fig. 7



Fig. 8



Fig. 9

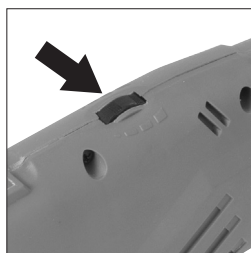

Fig. 10

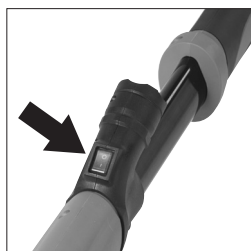

Fig. 11 a



Fig. 11 b

“incastrati” sulla superficie del platorello.

Per attaccare un disco abrasivo:

- Assicurarsi che il platorello per levigatura sia pulito e privo di detriti o sporcizia.
- Spingere il nuovo disco abrasivo nel platorello con il palmo della mano.
- Accertarsi che i fori nel nuovo disco abrasivo collimino con le uscite per l’aspirazione della polvere sul platorello stesso. **(Fig. 8)**

Per rimuovere un disco abrasivo:

- Semplicemente afferrare il bordo del disco abrasivo e gentilmente staccarlo dal platorello per levigatura.

CONTROLLI DELL’UTENSILE

- L’interruttore ON/OFF a scorrimento **(Fig. 9)** è del tipo a blocco. Far scorrere l’interruttore in avanti per avviare il motore. Spingere in avanti e verso il basso sulla sezione centrale dell’interruttore per bloccarlo nella posizione di accensione ON
- Spingere sul retro della sezione centrale dell’interruttore a scorrimento per sbloccarlo e portare il motore allo spegnimento su OFF. L’interruttore tornerà automaticamente sulla posizione OFF
- La manopola di controllo della velocità **(Fig. 10)** è situata davanti all’interruttore ON/OFF. Ruotare tale controllo per regolare la velocità del motore.
- L’interruttore della luce LED della testa levigatrice è situato sulla sommità di un contenitore posto sul lato destro del vano della testa stessa. **(Fig. 11a)** Tale luce fornirà illuminazione all’area sulla quale si sta lavorando.
- Il proiettore luce LED **(Fig. 11b)**. Il commutatore ON/OFF è posizionato sul corpo della lampada, sul lato inferiore e sul retro. Tale luce fornirà illuminazione supplementare intorno all’area sulla quale si sta lavorando.
- Un anello situato proprio sul bordo anteriore del sostegno di protezione integrale può essere leggermente ruotato.
- Ruotando tale anello si scoprirà una porta di sfato. **(Fig. 12)**
- Scoprire tale porta di sfato parzialmente o del tutto consente all’operatore di regolare il flusso dell’aria che va dalla testa levigatrice verso un dispositivo di aspirazione collegato.
- L’operatore deve regolare tale controllo per permettere un’aspirazione ottimale della polvere dalla testa levigatrice.

ATTENZIONE: Anche utilizzando un dispositivo di aspirazione efficiente in combinazione con l’utensile, l’operatore dovrà comunque adottare procedure a sua tutela e impiegare idonei DPI. Per operazioni “in cantiere” fare riferimento al responsabile

della salute e della sicurezza per ricevere assistenza supplementare.

ASSISTENZA E INDICAZIONI DI FUNZIONAMENTO

Posizionamento corpo e mani

- Il presente utensile è un apparecchio a due (2) mani. Sul corpo dell'utensile sono presenti aree di impugnatura con presa morbida.
- È presente un'impugnatura a D secondaria che può essere particolarmente comoda quando l'utensile è configurato nella modalità a raggio lungo.
- Posizionare le proprie mani lungo l'utensile per raggiungere la più comoda combinazione di tenuta e manovrabilità per lo specifico tipo di operazione da intraprendere.
- Tenere le proprie mani lontane dalla testa orientabile della levigatrice.
- Non allungarsi troppo o sbilanciarsi. Avanzare in maniera tale da non doversi allungare troppo.



Fig. 12

POSTURA DELL'OPERATORE

- L'operatore dovrebbe adottare una postura con i piedi distanti l'uno dall'altro e saldamente bilanciata.
- Entrambi i piedi devono posare a terra. Si sconsiglia vivamente di avere un piede poggiato a terra e un altro su un sostegno o sul piolo di una scala dato che ciò impedisce all'operatore di mantenere una postura adeguatamente bilanciata.

Attenzione: Qualora la necessità operative richiedano l'utilizzo da parte dell'operatore di una piattaforma di sollevamento, essa dovrà essere adeguata, in buone condizioni, con tutte le funzioni di sicurezza attive e stabile mentre si usa l'utensile, come nel caso di ponteggi ripiegabili e piattaforme elevatrici.

ATTENZIONE: L'operatore non deve MAI allungarsi troppo.

LA TESTA SNODABILE PER LEVIGATURA

La testa levigatrice è collegata al corpo principale attraverso un tipo di giunto cardanico. Ciò permette di orientare la testa in tutte le direzioni.

Durante l'uso, il disco abrasivo può "fluttuare" in maniera efficace sulla superficie di lavoro. Tale azione consente all'operatore di attraversare la superficie di lavoro dall'alto in basso e da lato a lato effettuando minimi cambi di postura e posizione dei piedi. Ciò offre maggiore sicurezza e miglior equilibrio per l'operatore.



Fig. 13



Fig. 14



Fig. 15

LEVIGATURA

Indicazioni d'utilizzo

- Configurare l'utensile alla "modalità di raggio" richiesta.
- Collegare la testa levigatrice necessaria all'utensile.
- Collegare un idoneo dispositivo di aspirazione e raccolta polvere alla levigatrice a secco da muro.
- Avviare l'unità di aspirazione.
- Assumere una postura comoda afferrando la levigatrice dalle due prese manuali più pratiche e raggiungibili.
- Accendere la luce LED della testa levigatrice.
- Avviare la levigatrice, e se necessario, il proiettore luce LED.
- Posizionare la testa levigatrice delicatamente contro la superficie di lavoro, e applicare una pressione sufficiente per allineare a essa la testa stessa.
- Applicare con delicatezza maggiore pressione per far aderire il disco abrasivo alla superficie.
- Spostare la levigatrice lungo la superficie con movimenti che si sovrappongono. Applicare forza sufficiente affinché il disco abrasivo rimanga in posizione piatta contro la superficie. Evitare un'eccessiva pressione dato che potrebbe causare segni concentrici e irregolarità sulla superficie.
- Tenere la levigatrice in costante movimento mentre il disco abrasivo è in contatto con la superficie di lavoro. Adottare un movimento ritmico avanti e indietro, scorrevole, consentendo al disco abrasivo di "fluttuare" sulla superficie da levigare. Spostare la levigatrice in modo scomposto o concentrare la sua azione troppo a lungo in un punto può causare segni o irregolarità sulla superficie da levigare.

ATTENZIONE: Non consentire al disco abrasivo in rotazione di entrare in contatto con oggetti affilati come chiodi sporgenti, viti ecc o elementi di arredo come scatole elettriche, placche copri interruttori ecc. Ciò potrebbe danneggiare la levigatrice o gli elementi di arredo.

MANUTENZIONE

La spazzola perimetrale per testa levigatrice (Fig. 13)

La spazzola perimetrale si avvolge attorno al platorello per levigatura sul quale è innestato il disco abrasivo. La spazzola perimetrale ha due (2) scopi principali:

- Si estende sotto il disco abrasivo e quindi entra per prima in contatto con la superficie, dando il giusto orientamento alla testa. Ciò previene che il disco abrasivo scalfisca duramente la superficie di lavoro al primo contatto.
- Aiuta inoltre a contenere le particelle di polvere all'interno della testa orientabile fino a che il flusso d'aria proveniente dal dispositivo di aspirazione non le risucchi.

Nel tempo, in relazione alla frequenza di utilizzo e al tipo di materiale levigato, le setole sulla spazzola perimetrale si rovineranno e usureranno. Le setole della spazzola devono essere complete, senza spazi vuoti o parti mancanti.

Una spazzola perimetrale nuova dispone di setole di circa 15mm di lunghezza. Sostituire la spazzola perimetrale quando le sue setole raggiungono una lunghezza di circa 8mm o comunque quando esse non si estendono oltre la superficie del disco abrasivo installato.

Per sostituire una spazzola perimetrale

ATTENZIONE: Provare la presente procedura esclusivamente con l'utensile disconnesso dalla fonte di alimentazione.

- Rimuovere qualunque disco abrasivo installato per scoprire il platorello e la vite a brugola posta al suo centro che lo collega al mandrino del motore.
- Tenendo il platorello per levigatura nel palmo della mano (**Fig. 14**), inserire la chiave esagonale da 5mm in dotazione nella testa della vite. Allentare e rimuovere la vite. Rimuovere il platorello dal mandrino del motore.
- Utilizzare un cacciavite a croce per rimuovere le sei (6) viti autoflettanti e gli specifici fermi di chiusura. (**Fig. 15**) che ancorano la spazzola perimetrale e la lente nella testa levigatrice.
- Tirare e sfilare con attenzione la spazzola e la lente dalla testa levigatrice.
- L'installazione di una nuova spazzola perimetrale è, in sostanza, la procedura di rimozione eseguita all'inverso.
- Durante l'installazione di una nuova spazzola fare attenzione a non stringere eccessivamente le sei (6) viti autoflettanti. Esse devono essere serrate ma prestare attenzione a non rovinare la filettature nei rispettivi fori.
- Assicurarsi che gli specifici fermi di chiusura siano correttamente posizionati.
- Reinstallare il platorello per levigatura sul mandrino del motore e fissarlo in posizione con la vite a brugola.

Avvertenza: La sostituzione della spazzola perimetrale esporrà l'interno della testa levigatrice. L'operatore avrà quindi l'opportunità di esaminarla, pulirla e rimuovere ogni detrito al suo interno, o nelle porte e nei tubi di sfato presenti o a essa collegati.

(6.1) ATTENZIONE: Ogni attività di manutenzione deve essere condotta a utensile spento e disconnesso dalla fonte di alimentazione (a parete o a batteria).

Verificare su base regolare che tutte le funzioni e le protezioni di sicurezza operino in modo corretto. Utilizzare il presente utensile soltanto se tutte le protezioni/funzioni di sicurezza sono del tutto operative.

Tutti i cuscinetti a sfera del presente utensile sono lubrificati a vita.
Non è richiesta ulteriore lubrificazione.

Utilizzare un panno pulito e leggermente umido per pulire le parti in plastica dell'apparecchio. Non utilizzare solventi o simili prodotti che potrebbero danneggiare le parti in plastica dell'utensile.

ATTENZIONE: Non tentare di pulire inserendo oggetti appuntiti nelle aperture della struttura dell'apparecchio ecc. Le prese di areazione devono essere pulite tramite getti di aria compressa.

Un numero eccessivo di scintille può indicare la presenza di detriti nel motore o spazzole di carbone usurate.

(6.2) Se si ritiene tale evenienza plausibile, è necessario che un tecnico qualificato intervenga sul motore e sostituisca le spazzole.

(6.4) PROTEZIONE AMBIENTALE

I rifiuti di materiale elettrico non devono essere smaltiti insieme a quelli domestici. Si prega di riciclare laddove siano presenti adeguate infrastrutture. Verificare con il proprio ente responsabile locale o con il rivenditore le indicazioni per il riciclo.



DICHIARAZIONE DI CONFORMITÀ CE

Ai sensi della normativa EN ISO 17050-1:2004



Il produttore del prodotto oggetto della presente dichiarazione:

UK: Evolution Power Tools Ltd, Venture One, Longacre Close, Holbrook Industrial Estate, Sheffield, S20 3FR.

FR: Evolution Power Tools SAS, 61 Avenue Lafontaine, 33560, Carbon-Blanc, Bordeaux, France.

Il produttore dichiara di seguito che l'utensile, come illustrato nella presente dichiarazione, soddisfa le disposizioni pertinenti della Direttiva Macchine e delle altre direttive idonee come di seguito descritto.

Il produttore dichiara inoltre che l'apparecchio, così come illustrato nella presente dichiarazione, laddove applicabile, soddisfa le disposizioni pertinenti della normativa relativa ai requisiti essenziali di sicurezza e tutela della salute (EHSRs).

Le Direttive oggetto della presente dichiarazione sono quelle di seguito riportate:

2006/42/EC.	Direttiva Macchine.
2014/30/EU.	Direttiva Compatibilità Elettromagnetica.
2011/65/EU. & 2015/863/EU.	La Direttiva sulla restrizione all'uso di sostanze pericolose nelle apparecchiature elettriche ed elettroniche (RoHS).
2012/19/EU.	La Direttiva sui Rifiuti da Apparecchiature Elettriche ed Elettroniche (WEEE).

Ed è in conformità con i requisiti applicabili dei seguenti documenti:

EN 60745-1: 2009+A11: 2010 • EN 60745-2-3: 2011+A2: 2013 +A11: 2014+ A13: 2015
EN 55014-1: 2017 +A11:2020 • EN 55014-2:2015 • EN IEC 61000-3-2:2019
EN61000-3-3:2013:2013+A1:2019 • EN ISO 12100:2010

Dettagli prodotto

Descrizione: R225DWS 225 mm Levigatrice a secco per muri
Evolution modello N: 078-0001 / 078-0003
Marca: EVOLUTION
Voltaggio: 230-240 V ~ 50 Hz
Ingresso: 710 W

La documentazione tecnica a suffragio della compatibilità del prodotto con i requisiti della direttiva è stata redatta e messa a disposizione per la consultazione da parte delle autorità preposte pertinenti. Essa dimostra che le nostre schede tecniche contengono i documenti sopra elencati e che soddisfano i criteri corretti per il prodotto così come in precedenza illustrato.

Firmato:  Stampa: Matthew Gavins: Amministratore delegato.

Data: 01/04/2016

Nome e indirizzo del titolare della documentazione tecnica.

UK: Evolution Power Tools Ltd, Venture One, Longacre Close, Holbrook Industrial Estate, Sheffield, S20 3FR.

FR: Evolution Power Tools SAS, 61 Avenue Lafontaine, 33560, Carbon-Blanc, Bordeaux, France.

evOLUTION®

www.evolutionpowertools.com

UK

Evolution Power Tools Ltd
Venture One
Longacre Close
Holbrook Industrial Estate
Sheffield
S20 3FR

+44 (0)114 251 1022

US

Evolution Power Tools LLC
8363 Research Drive
Davenport
Iowa
52806

+1 866-EVO-TOOL

EU

Evolution Power Tools SAS
61 Avenue Lafontaine
33560
Carbon-Blanc
Bordeaux

+ 33 (0)5 57 30 61 89

Discover Evolution Power Tools

Visit: www.evolutionpowertools.com or download the QR Reader App on your smart phone and scan the QR code (Right).

