

HARBOUR 2W, 3HOUR PLUG-IN EMERGENCY PACK WITH LIFEPO4 AND SELF-TEST

RHA2WEMST-PSU

EN

PLEASE READ INSTRUCTION BEFORE COMMENCING INSTALLATION AND RETAIN FOR FUTURE REFERENCES.

! Electrical products can cause death or injury, or damage to property. If in any doubt about the installation or use of this product, consult a competent electrician
Note:

Product technical information and specification may change over time without prior notification. For the latest technical information please visit our web site www.robus.com or robustdirect.com

-10°C < Ta < +40°C, 220V – 240V ~ 50/60Hz, Class II, IP20, battery warranty 3 years
 Luminaire is non-dimmable
 Suitable for mounting on a normally flammable surface.

Installation

1. Ensure mains supply is switched off before commencing work
2. Safety note! The power supply cord must not be exposed to mechanical damage.
3. Disassemble the fitting base from the fitting.
4. Choose the suitable location on aluminium plate. Align the holes on the emergency pack and aluminium plate, insert the push rivets into the holes and rotate 90 degree.
5. Fix the emergency indicators into aluminum plate.
6. Connect the wires as per figure 1 & 4. Connect wires from un-switched supply to terminals: Brown/Live to SL, Blue/Neutral to N and Green/ Yellow to earth. For fitting always on, link terminal "SL" to terminal "PL". When controlled by switch connect switched live wire to terminal SL and permanent live to PL. Note: if "PL" isn't connected, the light fitting would be non-maintained.
7. Write installation date on emergency pack.
8. Refit aluminum plate to base and ensure that it fits securely.
9. Attach diffuser to base using clips provided.

Note: Please note that when using the RHA2WEMST-PSU it is not possible to wire through the below fittings RHA10402FT-24, RHA20404FT-24, RHA28405FT-24 & RHA34406FT-24

Self-Test

This is a maintained and non-maintained emergency fitting, when main power is connected, the green charging LED should come on and indicating the correct battery has Started. When main power is lost, the fitting will go into emergency mode, the emergency LEDs will be on. Press test button once, the emergency LEDs will come on for a short period of time. Testing and inspection must be in accordance with local codes of practice.

1. Green LED indicator comes on: Normal charging mode
2. 1-Month Self-Test: Test duration 10s
 Manual 1-Month Test: Hold and press test button for 3s and then release, there will be 2 beeps
3. 6-month Self-Test: Test duration 3 hours
 Manual 6-month Test: Press and hold test button for 6s and then release, you will hear 3 beeps

LED Indicators

4. Red LED flashes (unit will beep every 45s): Battery fault or battery failure AND emergency LED failure
5. Yellow LED flashes, (unit will beep every 45s): Emergency LED failure
6. Clear memory and re-set test schedule: Disconnect supply to Live terminal, fitting will go into emergency mode. Press in and hold the test button for more than 10s and then release, the emergency LED will then go out. New schedule will start when supply to fitting is connected

After installation, the battery will charge for 24 hours. The self-test function will perform a 3-hour test within the next 24 hours. After the initial test, the fitting will enter 1-Month Test and 6-Month Test schedules.

1. Daily check that charge indicator LED is working.
2. Monthly check: The status of LED indicator and emergency battery discharge.
3. 6-Month and one-year check: The self-test operation is working, that the LED indicators the Emergency LEDs come on and last for a minimum 3 hours
4. Complete record sheet on installation and retain in maintenance file.
5. Update file with ongoing test records for inspection by fire officer or other duly authorised person

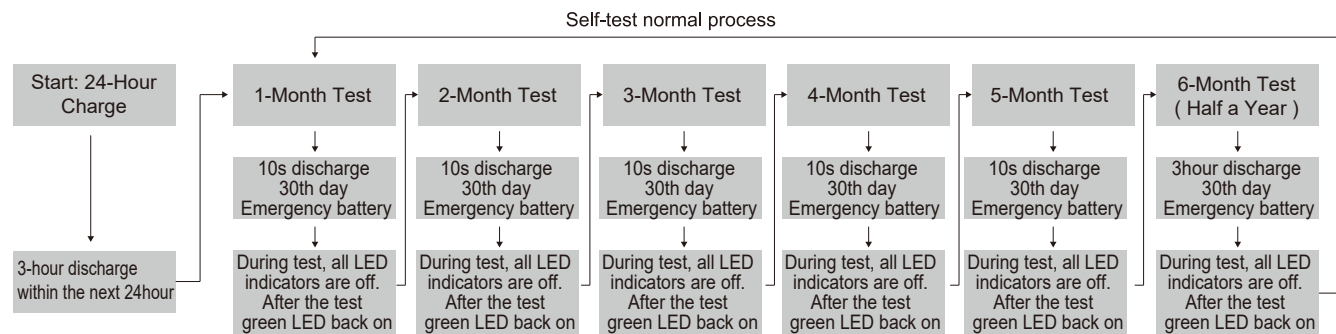

Information for the Product user:

1. Please note the requirement to dispose of Waste Electrical & Electronic Equipment separately from household waste (WEEE marked with crossed out wheelee bin symbol).
2. Please consider your role in contributing to re-use and recycling by returning this product at end of life to a collection centre for waste electrical equipment or a Civic Amenity site, or to a retail outlet from which you are purchasing a replacement.
3. This equipment may contain substances that are hazardous to health and the environment if disposed of carelessly. It is important that it is separated from normal household waste and recycled in the WEEE chain
4. The "crossed out wheelee bin symbol" on a product indicates this equipment must not be disposed of in normal household waste, but should be disposed of according to local WEEE regulations

The Installation must be carried out by a qualified electrician

LEES DE INSTRUCTIES VOORDAT U BEGINT MET DE INSTALLATIE EN HOU ZE BIJ VOOR LATER.

! Elektrische producten kunnen de dood of letsel veroorzaken of eigendommen beschadigen. Als u twijfelt over de installatie of het gebruik van dit product, raadpleeg dan een erkende elektricien

Opmerkingen:

Technische gegevens en specificaties van dit product kunnen zonder voorafgaande kennisgeving wijzigen. Ga voor de meest recente technische gegevens naar onze website www.robust.com of robustdirect.com

-10°C < Ta < +40°C, 220V – 240V ~ 50/60Hz, Class II, IP20, Batterij Garantie: 3 Jaar
 Niet-dimbare armatuur.
 Niet-dimbare armatuur. Geschikt voor montage op normal ontvlambaar oppervlakte

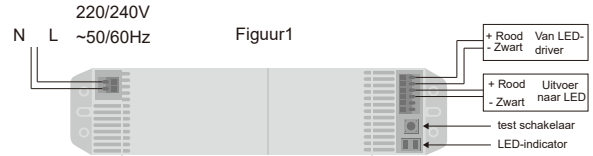

Installatie

1. Zorg dat de netvoeding is uitgeschakeld voordat u begint
2. Veiligheidsopmerking! Het stroom snoer mag niet worden blootgesteld aan mechanische beschadiging.
3. Demonteer de basis van de armatuur
4. Kies de geschikte locatie op aluminium plaat en lijn vervolgens de gaten op het noodpakket en de aluminiumplaat uit, steek de druknagels in de gaten en draai deze 90 graden.
5. Bevestig de noodindicator in een aluminium plaat.
6. Sluit de draden aan zoals in figuur 1 & 4. Sluit de draden van de ongeschakelde voeding aan op de klemmen: bruin / live naar SL, blauw / neutraal naar N en groen / geel naar aarde. Koppel voor aansluiting altijd aan klem "SL" aan klem "PL". Wanneer bestuurd door schakelaar, sluit geschakelde live-draad aan op terminal SL en permanent live op PL. Opmerking: als "PL" niet aangesloten is, werkt de verlichting als niet-zelfstandig
7. Schrijf de installatiedatum op het noodpakket.
8. Plaats de aluminium plaat terug op de basis en zorg dat deze goed vast zit.
9. Bevestig de lichtverspreider aan de basis met de bijgeleverde klemmen.

Opmerking: houd er rekening mee dat het bij gebruik van de RHA2WEMST-PSU niet mogelijk is om door de onderstaande fittingen te lopen RHA10402FT-24, RHA20404FT-24, RHA28405FT-24 & RHA34406FT-24

Zelftestfunctie

Dit is een al dan niet onderhouden nood aansluiting, wanneer de hoofdvoeding is aangesloten, moet de groene oplaad-LED branden en aangeven dat de juiste batterij is gestart. Wanneer de stroom uitvalt, gaat de fitting in de noodmodus. Druk eenmaal op de testknop, de nood-LED's zullen kort oplichten. Tests en inspecties moeten in overeenstemming zijn met de lokale praktijkcodes.

1. Groene LED-indicator gaat aan: Gewone laadmodus
2. Maandelijks zelftest: Testduur 10 s
 Handmatige maandelijks test: Houd de testknop 3 s ingedrukt en laat los, u hoort 2 pieptonen
3. 6-maandelijks zelftest: Testduur 3 uur
 Handmatige 6-maandelijks test: Houd de testknop 6 s ingedrukt en laat los, u hoort 3 pieptonen

LED-indicatorren

4. Rode LED knippert (eenheid piept om de 45 s): Batterfout of batterijstoring EN storing nood-LED
5. Gele LED knippert (eenheid piept om de 45 s): Storing nood-LED
6. Wis het geheugen en stel het testschema opnieuw in: Koppel de voeding van de stroomklem af, de armatuur schakelt over op noodmodus. Houd de testknop langer dan 10 s ingedrukt en laat los, de nood-LED gaat uit. Het nieuwe schema start wanneer de voeding van de armatuur wordt ingeschakeld

Na installatie laadt de batterij 24 uur op. De zelftestfunctie voert in de volgende 24 uur een test van 3 uur uit. Na de initiële test, worden de maandelijks test en 6-maandelijks test geactiveerd.

1. Dagelijkse controle: de indicator-LED werkt.
2. Maandelijks controle: De status van de LED-indicator en de ontlading van de noodbatterij.
3. 6-Maandelijks en jaarlijkse controle: De zelftest is bedrijfsklaar, de LED-indicatoren en nood-LED's gaan aan en blijven minstens 3 uur branden
4. Vul het formulier in bij installatie en bewaar in de onderhoudsmap.
5. Actualiseer het formulier bij volgende tests voor inspectie door de brandweer of een ander bevoegd persoon.

Zelftestfunctie

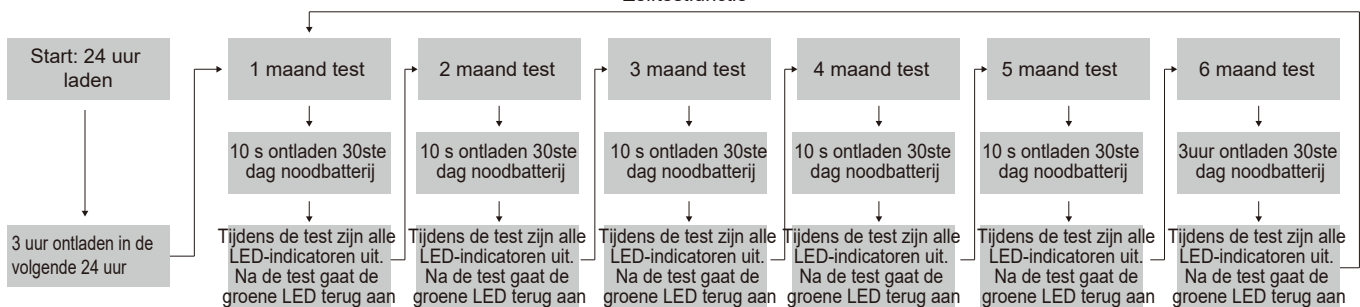

Informatie voor de gebruiker van het product:

1. Hou bij het verwijderen van afval rekening met de regeling voor afgedankte elektrische en elektronische apparatuur, gescheiden van gewoon huishoudelijk afval (AEEA, pictogram van een kliko met een kruis erdoorheen).
2. Neem uw verantwoordelijkheid op het vlak van hergebruik en recycling door dit product aan het einde van zijn levenscyclus in te leveren bij een inleverpunt voor elektronisch afval, een milieupark of een winkel waar u een nieuw product koopt.
3. Deze apparatuur kan stoffen bevatten die gevaarlijk zijn voor de gezondheid en het milieu indien ze onachtzaam wordt weggegooid. Het is belangrijk dat ze gescheiden gehouden wordt van het normaal huishoudelijk afval en gerecycled wordt in het netwerk voor AEEA.
4. Het pictogram van een kliko met een kruis erdoorheen op een product betekent dat dit apparaat niet samen met het gewone huishoudelijk afval mag worden weggegooid, maar dat het dient te worden verwijderd in overeenstemming met de lokale regelgeving voor AEEA (afgedankte elektrische en elektronische apparatuur).

De installatie dient te worden uitgevoerd door een elektricien

HARBOUR 2W, 3 STUNDEN PLUG-IN NOTFALLPAKET MIT LIFEPO4 UND SELBSTTEST RHA2WEMST-PSU

LESEN SIE DIE ANLEITUNG, BEVOR SIE MIT DER INSTALLATION BEGINNEN, UND BEWAHREN SIE SIE FÜR DIE SPÄTERE VERWENDUNG AUF.
! Elektronikprodukte können Tod, schwere Verletzungen oder Sachschaden verursachen. Bei Zweifeln hinsichtlich der Installation oder des Gebrauchs konsultieren Sie einen qualifizierten Elektriker.

Hinweis:

Technische Produktinformationen und Angaben können sich im Lauf der Zeit ohne weitere Mitteilung ändern. Besuchen Sie unsere Webseite www.robust.com oder robustdirect.com für aktuelle technische Informationen.

-10°C < UT < +40°C, 220-240V ~ 50/60Hz, Klasse II, IP20, Batterie-Garantie: 3 Jahre
Leuchte ist nicht dimmbar.
Leuchte ist nicht dimmbar. Kann auf normal entflammaren Oberflächen montiert werden.



Installation

1. Vergewissern Sie sich, dass das Versorgungsnetz ausgeschaltet ist, ehe Sie mit der Installation beginnen
2. Sicherheitshinweis! Das Stromkabel darf keinen mechanischen Zerstörungen ausgesetzt sein.
3. Lampensockel abmontieren
4. Wählen Sie die geeignete Stelle auf der Aluminiumplatte und richten Sie dann die Löcher in der Notverpackung und der Aluminiumplatte aus. Setzen Sie die Drucknieten in die Löcher ein und drehen Sie sie um 90 Grad.
5. Befestigen Sie die Notfallanzeigen in der Aluminiumplatte.
6. Schließen Sie die Kabel gemäß Abbildung 1 und 4 an. Schließen Sie die Kabel von der nicht geschalteten Stromversorgung an die Klemmen an: Braun / Live an SL, Blau / Neutral an N und Grün / Gelb an Erde. Verbinden Sie für eine ständige Montage die Klemme „SL“ mit der Klemme „PL“. Wenn die Steuerung über einen Schalter erfolgt, schließen Sie die geschaltete stromführende Leitung an die Klemme SL und die dauerhafte stromführende Leitung an PL an. Hinweis: Wenn "PL" nicht angeschlossen ist, funktioniert die Installation im Nicht-Wartungs-Modus
7. Schreiben Sie das Installationsdatum auf das Notfallpaket.
8. Aluminiumplatte am Sockel anbringen, dabei darauf achten, dass alles fest sitzt.
9. Diffusor mithilfe der beiliegenden Clips am Sockel befestigen.

Hinweis: Bitte beachten Sie, dass bei Verwendung des RHA2WEMST-Netzteils keine Verdrahtung durch die folgenden Anschlüsse möglich ist: RHA10402FT-24, RHA20404FT-24, RHA28405FT-24 & RHA34406FT-24

Funktion Selbsttest:

Dies ist eine gewartete oder nicht gewartete Notstromversorgung. Wenn die Hauptstromversorgung angeschlossen ist, sollte die grüne Lade-LED aufleuchten und anzeigen, dass der richtige Akku gestartet wurde. Bei Stromausfall geht die Armatur in den Notbetrieb. Drücken Sie die Test-Taste einmal. Die Notfall-LEDs leuchten kurz auf. Prüfung und Inspektion müssen in Übereinstimmung mit den örtlichen Vorschriften erfolgen.

1. Die grüne LED-Anzeige leuchtet auf: normaler Auflade-Modus
2. 1-Monats-Selbsttest: Testdauer 10 Sek.
Manueller 1-Monats-Test: Taste 3 Sek. lang gedrückt halten und dann loslassen. Es ertönen 2 Pieptöne.
3. 6-Monats-Selbsttest: Testdauer 3 Stunden
Manueller 6-Monats-Test: Taste 6 Sek. lang gedrückt halten und dann loslassen. Es ertönen 3 Pieptöne.

LED-Anzeigen

4. Rotes LED blinkt (die Einheit piept alle 45 Sek.): Batteriefehler oder Batteriefehler UND Ausfall der LED-Notbeleuchtung
5. Gelbes LED blinkt (die Einheit piept alle 45 Sek.): Ausfall der LED-Notbeleuchtung
6. Speicher löschen und Testzeitplan zurücksetzen: Stromversorgung der stromführenden Klemme trennen, die Leuchte geht in den Notbetrieb. Testtaste länger als 10 Sek. lang gedrückt halten und dann loslassen, dann schaltet sich die LED-Notbeleuchtung aus. Der neue Zeitplan beginnt, wenn die Stromversorgung der Leuchte wieder angeschlossen ist.

Nach der Installation wird die Batterie 24 Stunden lang aufgeladen. Die Selbsttest-Funktion führt innerhalb der nächsten 24 Stunden einen 3-stündigen Test durch. Nach dem ersten Test startet die Leuchte mit dem Zeitplan für den 1-Monats- und den 6-Monat-Test.

1. Kontrollieren Sie täglich, dass die LED-Anzeige für den Aufladestatus funktioniert.
2. Monatlicher Test: Zustand der LED-Anzeige und Entladung der Notbatterie.
3. Test nach 6 Monaten und einem Jahr: Der Selbsttestbetrieb funktioniert, sodass die LED-Anzeigen der Notfall-LEDs leuchten und mindestens 3 Stunden halten.
4. Füllen Sie das Protokollblatt über die Installation aus und bewahren Sie es in der Wartungsakte auf.
5. Aktualisieren Sie die Datei mit den laufenden Prüfprotokollen zur Überprüfung durch den Brandschutzbeauftragten oder eine andere autorisierte Person.

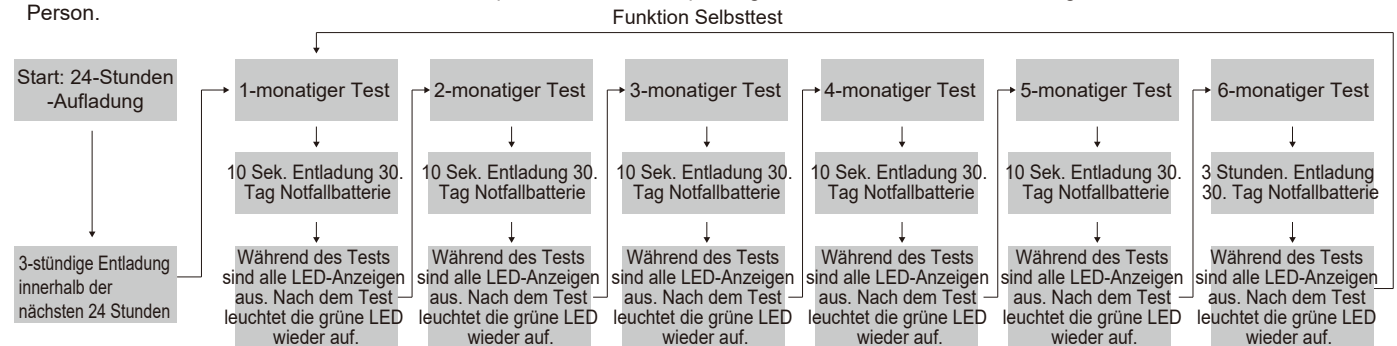

Informationen für den Benutzer:

1. Beachten Sie, dass die Entsorgung von ausgedienten Elektro- und Elektronikgeräten getrennt vom Hausmüll erfolgen muss (die Geräte sind mit dem Symbol einer durchgestrichenen Tonne gekennzeichnet).
2. Beachten Sie Ihre Rolle im Wiederverwendungs- und Recycling-Zyklus, indem Sie dieses Produkt am Ende der Nutzungsdauer bei einer Sammelstelle für Elektronikaltgeräte oder einer städtischen Müllkippe, oder einer Verkaufsstelle, wo Sie einen Ersatz besorgen, entsorgen.
3. Dieses Gerät kann Substanzen enthalten, die gesundheits- und umweltschädlich sind, falls sie achtlos entsorgt werden. Es ist wichtig, dass es vom normalen Hausmüll getrennt und in der Kette der Elektro-Altgeräte recycelt wird
4. Das „durchgestrichene Tonnen-Symbol“ auf einem Produkt bedeutet, dass dieses Gerät nicht mit dem normalen Hausmüll, sondern gemäß der Entsorgungsvorschriften für Elektro-Altgeräte entsorgt werden muss

Die Installation muss von einem Elektriker vorgenommen werden

HARBOR 2W, PACK DE SÉCURITÉ 3 HEURES DOTÉ DE LIFEPO4 ET AUTO-VÉRIFICATION RHA2WEMST-PSU

VEUILLEZ LIRE LES INSTRUCTIONS AVANT DE COMMENCER L'INSTALLATION ET CONSERVEZ-LES POUR TOUTES UTILISATIONS FUTURES.

Les produits électriques peuvent causer la mort, de graves blessures ou des dégâts matériels. Si vous avez des doutes sur l'installation ou sur l'utilisation de ce produit, veuillez consulter un électricien compétent.

Remarque :

Les informations techniques et caractéristiques peuvent changer au fil du temps sans notification préalable. Pour rester informé de ces possibles modifications, veuillez consulter le site internet www.robus.com ou robustdirect.com.

-10°C < Ta < +40°C, 220-240V ~ 50/60Hz, Classe II, IP20, Batterie Garantie: 3 Ans

Ce luminaire est à intensité variable.

Ce luminaire est non-dimmable. Convient à une installation sur une surface normalement inflammable

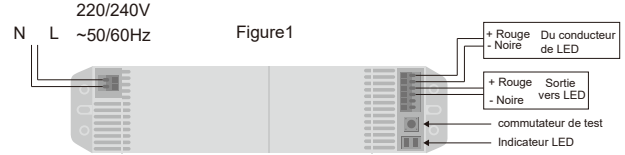

Installation

- Assurez-vous que l'alimentation est coupée avant de commencer
- Consigne de sécurité ! Le cordon d'alimentation ne doit pas être exposé aux risques de dommages mécaniques.
- Séparez la base du luminaire
- Choisissez l'emplacement approprié sur une plaque d'aluminium puis aligner les trous sur le pack d'urgence et la plaque d'aluminium, insérer les rivets de poussée dans les trous et les faire pivoter à 90 degrés.
- Fixez l'indicateurs d'urgence dans la plaque d'aluminium.
- Connectez les fils comme indiqué dans les figures 1 et 4. Connectez les fils de l'alimentation non commutée aux bornes: Brown / Live à SL, Bleu / Neutre à N et Vert / Jaune à la terre. Pour un montage permanent, reliez la borne "SL" à la borne "PL". Lorsqu'il est contrôlé par un commutateur, connectez le fil sous tension commuté à la borne SL et votre point permanent à PL. Remarque: si "PL" n'est pas connectée, le luminaire fonctionne de manière « non-permanente »
- Inscrivez la date d'installation sur le pack d'urgence.
- Remontez la plaque d'aluminium sur la base et vérifiez qu'elle est fermement fixée.
- Fixez le diffuseur sur la base à l'aide des clips fournis.

Remarque: Veuillez noter que lors de l'utilisation du RHA2WEMST-PSU, il n'est pas possible de câbler à travers les raccords ci-dessous RHA10402FT-24, RHA20404FT-24, RHA28405FT-24 & RHA34406FT-24

Fonction d'auto-test

Il s'agit d'un branchement d'urgence maintenu ou non entretenu. Lorsque l'alimentation principale est connectée, le voyant de charge vert doit s'allumer et indiquer que la batterie correcte a démarré. En cas de coupure de courant, l'appareil passera en mode d'urgence. Appuyez une fois sur le bouton de test, les voyants d'urgence s'allument pendant une courte période. Les tests et les inspections doivent être conformes aux codes de pratique locaux.

- Le voyant vert s'allume : mode de charge normal
- Autotest de 1 mois : Durée du test 10 secondes
Test manuel sur 1 mois : maintenez le bouton de test enfoncé pendant 3 secondes, puis relâchez-le. Deux bips retentissent.
- Autotest de 6 mois : Durée du test 3 heures
Test manuel de 6 mois : maintenez le bouton de test enfoncé pendant 6 secondes, puis relâchez-le, vous entendrez 3 bips

Indicateurs LED

- Le voyant rouge clignote (l'appareil émettra un bip toutes les 45 s): panne de batterie et panne de voyant d'urgence
- La LED jaune clignote (l'appareil émet un bip toutes les 45 s): défaillance de la DEL d'urgence
- Effacez la mémoire et rétablissez le programme de test: déconnectez l'alimentation du terminal, l'ajustement passe en mode d'urgence. Appuyez sur le bouton de test et maintenez-le enfoncé pendant plus de 10 secondes, puis relâchez-le, le voyant d'urgence s'éteint. Le nouvel horaire commencera lorsque l'alimentation au raccord sera connectée

Après l'installation, la batterie se chargera pendant 24 heures. La fonction d'autotest effectuera un test de 3 heures au cours des 24 prochaines heures. Après le test initial, l'ajustement entrera dans les programmes de test à 1 mois et à 6 mois.

- Vérifiez quotidiennement que le voyant indicateur de charge fonctionne.
- Vérification mensuelle : état de l'indicateur LED et de la décharge de la batterie d'urgence.
- Vérification tous les 6 mois et tous les ans: le test automatique fonctionne, les voyants LED s'allument et les voyants d'urgence s'allument et durent au moins 3 heures.
- Complétez la fiche d'enregistrement lors de l'installation et conservez-la dans le fichier de maintenance.
- Mettez à jour le fichier avec les enregistrements de test en cours pour l'inspection par l'agent des incendies ou une autre personne dûment autorisée.

Fonction d'auto-test

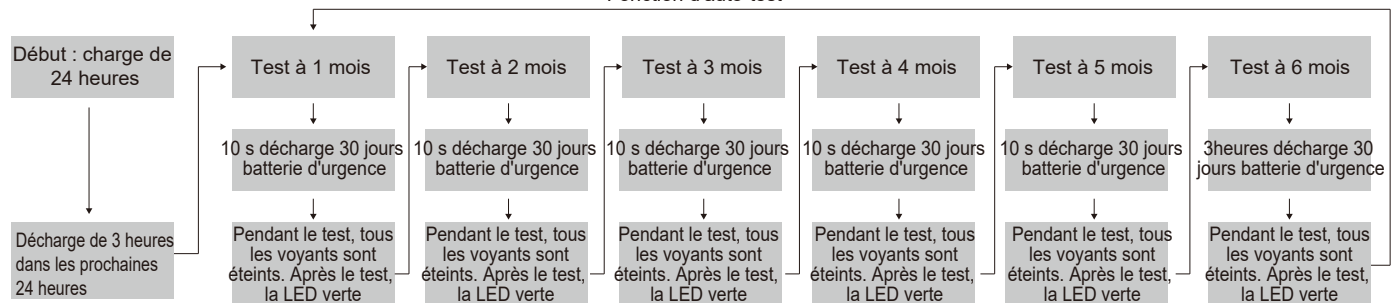

Informations pour l'utilisateur du produit :

- Veillez, s'il vous plait, noter l'importance de disposer des Déchets d'Equipement Electriques et Electroniques séparément des déchets ménagers (DEEE représenté par une poubelle barrée d'une croix).
- Veillez tenir compte de l'importance de votre contribution à la réutilisation et au recyclage de ce produit en fin de vie en le retournant dans un centre de collecte de déchets des équipements électriques ou dans le point de vente à partir duquel vous effectuez l'achat du produit de remplacement.
- Cet équipement peut contenir des substances dangereuses pour la santé et l'environnement s'il est jeté n'importe où. Il est important de le séparer des ordures ménagères et de le recycler dans une consigne DEEE appropriée.
- La "poubelle barrée d'une croix" présent sur le produit indique que cet appareil ne doit pas être jeté dans les ordures ménagères mais doit être éliminé conformément à la réglementation DEEE locale.

L'installation doit être effectuée par un électricien qualifié

Installation and Maintenance Record:

Installatie en onderhoud Record:

Installer

Installateur

Installation Type

Installatie Type

Installation test duration & Date

Installatie testduur & Date

Month Maand	Test	1 st Year 1 st Jaar		2 nd Year 2 nd Jaar		3 rd Year 3 rd Jaar		4 th Year 4 th Jaar		5 th Year 5 th Jaar	
		Signed Tekende	Date	Signed Tekende	Date	Signed Tekende	Date	Signed Tekende	Date	Signed Tekende	Date
1	Short										
2	Short										
3	Short										
4	Short										
5	Short										
6	Short										
7	Short										
8	Short										
9	Short										
10	Short										
11	Short										
12	Short										
	3Hr.										

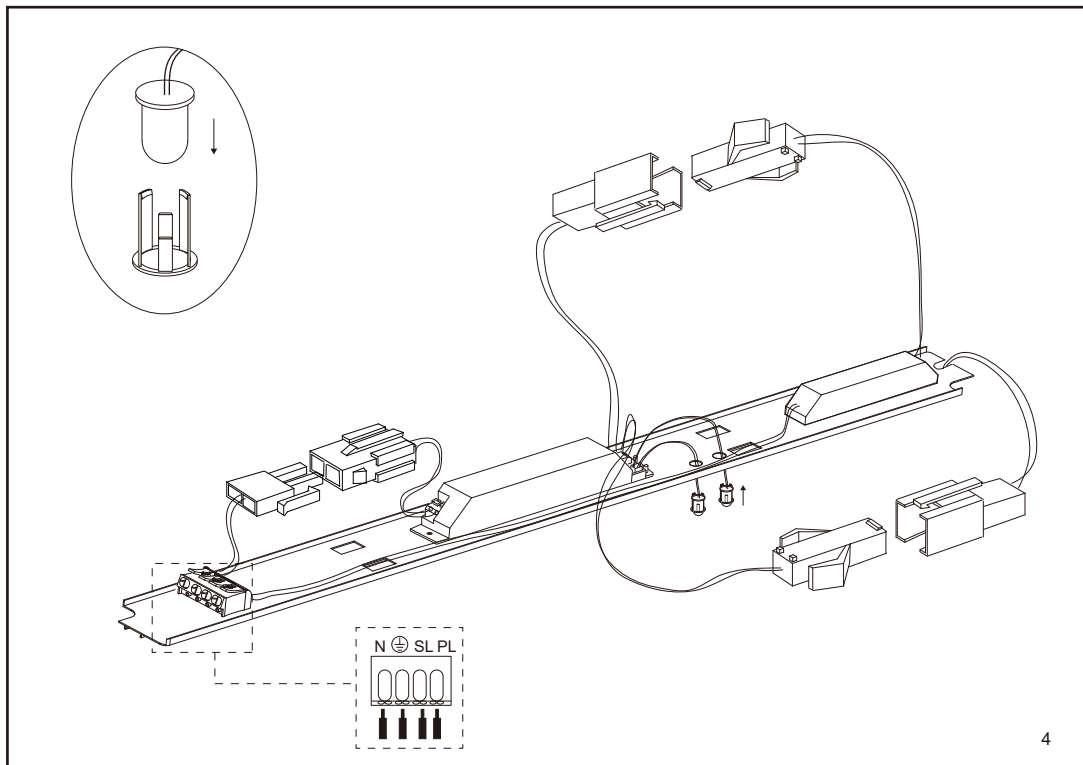
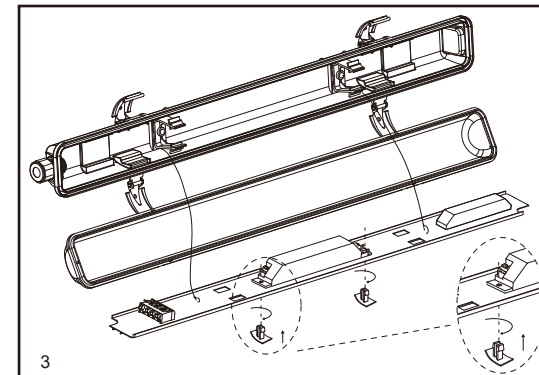
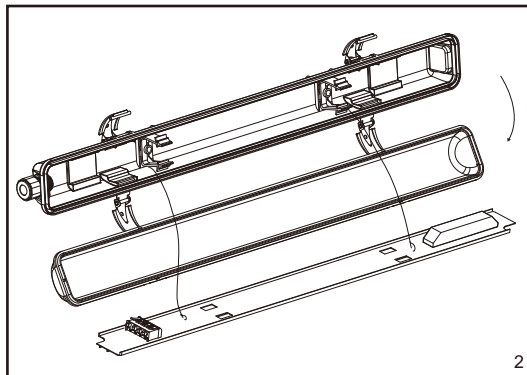

IT: AVVERTENZA – I dispositivi elettrici possono causare lesioni gravi o la morte o danneggiare l'apparecchio. In caso di dubbi sull'installazione o sull'utilizzo di questo prodotto, consultare un elettricista competente.
 Assicurarsi che l'alimentazione principale sia spenta prima di effettuare interventi.
EST: HOIATUS! Elektritooted võivad põhjustada surma, raskeid vigastusi või varakahjustusi. Kui teil on toote paigaldamisel või kasutamisel kahtlusi, küsige nõu asjatundlikult elektrikult. Enne töö alustamist veenduge, et elektrivool oleks välja lülitatud.
SLK: UPOZORNENIE - Elektrické výrobky môžu spôsobiť smrť, vážne zranenie alebo škodu na majetku. Ak máte akékoľvek pochybnosti o inštalácii tohto výrobku, poradte sa s kvalifikovaným elektrikárom. Pred začatím práce skontrolujte, že je hlavný zdroj

LED Group
 Western Retail Park
 Nangor Road
 Dublin 12
 D12E7VP
 Ireland

Tel: +353 1 7099000
 Fax: +353 1 7099060
 Email: info@robus.com
 Website: www.robus.com

