

**CLIHS60 3663602842705**

V40318

**NOTE: A4 and has been resized to A5**



SEPARATIONS	JOB INFO	
 PROCESS BLACK	PID #: 00001 Agency job #: 10293 Product Description: Chimney Barcode: CLIHS60 3663602842705	Brand: Cooke & Lewis Brand Contact: xxxxx@xxxxx.com Vendor: Asian Global No. of new line drawings: xx Page size A5 / No. of printed pages 60
	VERSION #	
	<b>1</b> <b>R</b> <b>3</b> <b>R</b> <b>5</b> <b>6</b> <b>7</b> <b>8</b>	
	08/08/17   16/08/17   04/10/17   24/10/17   00/00/17   00/00/17   00/00/17   00/00/17 TJB   DLS   NH   TJB   INITIALS   INITIALS   INITIALS   INITIALS	
This file is the property of Kingfisher Group Plc. No copying, alteration or amendment is permitted without written authorisation from the Kingfisher Brand Team.		
翠丰集团不会以专色(PMS)作参考，请参照已提供的印刷标准及Lab色彩数值生产以符合印刷品之标准。本文件的版权归翠丰集团所有。未经翠丰品牌团队的书面同意，不得对本文件进行复制、变更或修改。		



**EN** IMPORTANT - Please read carefully the separate safety guide before use.

**FR** IMPORTANT - Lire attentivement le guide de sécurité séparé avant utilisation.

**PL** WAŻNE - Przed użyciem proszę dokładnie zapoznać się z instrukcją bezpieczeństwa.

**DE** WICHTIG - Bitte lesen sie die separaten sicherheitsanweisungen vor gebrauch.

**RU** ВАЖНО - Пожалуйста, внимательно прочитайте отдельное руководство по технике безопасности перед использованием.

**RO** IMPORTANT - Va rugăm să citiți cu atenție ghidul de siguranță separat înainte de utilizare.

**ES** IMPORTANTE - Lea atentamente la guía de seguridad separado antes de utilizar.

**PT** IMPORTANTE - Leia atentamente o guia de segurança separado antes de usar.

**TR** ÖNEMLİ - Kullanmadan önce emniyet kurallarını lütfen dikkatle okuyun.

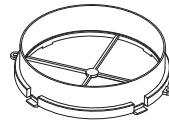
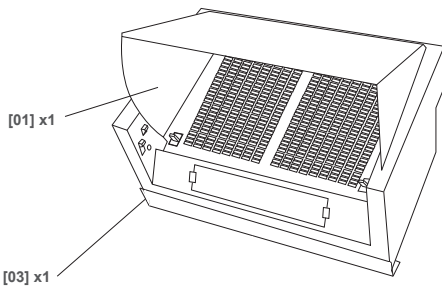
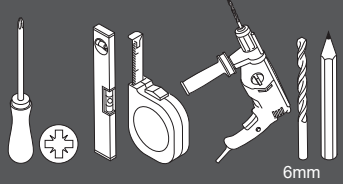
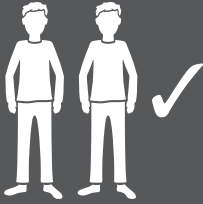

[02] x1

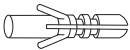

[04] x4



[05] x2  
(Do12 x Di3 x t4 mm)



[06] x2  
(3 x 12mm)



[07] x4  
(4 x 32mm)



[08] x8  
(4 x 12mm)



[09] x2  
(Do15 x Di6 x t1 mm)

- EN Not included
- FR Non inclus
- PL Nie dołączono
- DE Nicht inbegriffen
- RU Не прилагается
- RO Nu este inclus
- ES No incluido
- PT Não incluída
- TR Dahil değildir



VENT PACK (Ø125mm)  
3663602843146



CARBFILT1  
3663602843085

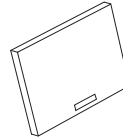

- |                 |                |                  |   |
|-----------------|----------------|------------------|---|
| EN Preparation  | FR Préparation | PL Przygotowanie |   |
| DE Vorbereitung | RU Подготовка  | RO Pregătire     |   |
| ES Preparación  | PT Preparação  | TR Hazırlık      | 2 |



- |                 |                 |               |   |
|-----------------|-----------------|---------------|---|
| EN Installation | FR Installation | PL Instalacja |   |
| DE Installation | RU Установка    | RO Instalare  |   |
| ES Instalación  | PT Instalação   | TR Montaj     | 4 |



- |              |                |                |              |                  |  |
|--------------|----------------|----------------|--------------|------------------|--|
| EN Use       | FR Utilisation | PL Użytkowanie | DE Benutzung | RU Использование |  |
| RO Utilizare | ES Uso         | PT Utilização  | TR Kullanım  |                  |  |

EN	32	RO	48
FR	35	ES	51
PL	38	PT	54
DE	41	TR	57
RUS	44		



- |                              |                             |
|------------------------------|-----------------------------|
| EN Care & maintenance        | FR Entretien et maintenance |
| PL Pielęgnacja i konserwacja | DE Pflege und Wartung       |
| RU Уход и обслуживание       | RO Îngrijire și întreținere |
| ES Cuidados y Mantenimiento  | PT Cuidados e manutenção    |
| TR Bakım ve Onarım           |                             |

EN	33	RO	49
FR	36	ES	52
PL	39	PT	55
DE	42	TR	58
RUS	45		



EN Installation  
DE Installation  
ES Instalación

FR Installation  
RU Установка  
PT Instalação

PL Instalacja  
RO Instalare  
TR Montaj

ⓘ This appliance must be installed correctly by a qualified person, strictly following the manufacturer's instructions.

**Warning:** Danger of electric shock! The power supply must be cut off before the appliance is installed completely.

Only a qualified person in compliance with the instructions provided can install the appliance. The manufacturer declines all responsibility for improper installation, which may harm persons and animals and cause damage.

Check the package and make sure you have all of the parts listed.

Decide on the appropriate location for your product.

Please take care when fitting or handling to prevent personal injury or damage to the product.

**Important:** If the room contains a fuel burning appliance, such as a gas, or oil fired, central heating boiler, which is not of the 'Balanced Flue' type, you should make sure that there is adequate air inlet into the room at all times so that fumes from the boiler are not drawn back into the room by the Cooker Hood.

The specifications plate is available on this appliance. This plate displays all the necessary identification information for ordering replacement parts.

If you sell the appliance, give it away, or leave it behind when you move house, make sure you also pass on this manual so that the new owner can become familiar with the appliance and its safety warnings.

ⓘ Cet appareil doit être correctement installé par une personne qualifiée, en suivant rigoureusement les instructions du fabricant.

**Avertissement :** risque de choc électrique ! L'alimentation électrique doit être coupée avant que l'appareil ne soit installé complètement.

Seule une personne qualifiée, conformément aux instructions fournies, peut installer l'appareil. Le fabricant décline toute responsabilité en cas d'installation incorrecte susceptible de blesser des personnes et des animaux et de provoquer des dommages.

Vérifier l'emballage et s'assurer qu'il contient toutes les pièces énumérées.

Décider de l'emplacement approprié pour votre produit.

Rester prudent lors du montage ou de la manipulation pour éviter toute blessure ou dommage du produit.

**Important :** si la pièce est équipée d'un appareil à combustion, par exemple une chaudière centrale au gaz ou au fioul, qui n'est pas de type « insert étanche », vous devez vous assurer qu'une quantité suffisante d'air entre dans la pièce, de sorte que les vapeurs provenant de la chaudière ne soient pas renvoyées dans la pièce par la hotte de cuisine.

La plaque signalétique est disponible sur cet appareil. Cette plaque affiche toutes les informations d'identification nécessaires pour commander des pièces de rechange.

Si vous vendez l'appareil, si vous le donnez, ou si vous le laissez lors de votre déménagement, assurez-vous de transmettre ce manuel de façon à ce que le nouveau propriétaire puisse se familiariser avec l'appareil et les avertissements de sécurité.

ⓘ Niniejsze urządzenie musi zostać prawidłowo zamontowane przez wykwalifikowaną osobę, ściśle przestrzegającą instrukcji producenta.

**Ostrzeżenie:** Ryzyko porażenia prądem! Zasilanie musi być odcięte do momentu zakończenia montażu urządzenia.

Urządzenie może zamontować wyłącznie wykwalifikowana osoba, postępując zgodnie z dostarczoną instrukcją. Producent nie ponosi żadnej odpowiedzialności za nieprawidłowy montaż, który może spowodować obrażenia u ludzi i zwierząt oraz uszkodzenia mienia.

Sprawdzić zawartość opakowania i upewnić się, że zawiera części wymienione w specyfikacji.

Należy wybrać odpowiednie miejsce montażu produktu.

Podczas montażu i obsługi zachować ostrożność, aby uniknąć obrażeń ciała lub uszkodzeń mienia.

**Ważne:** Jeśli w pomieszczeniu znajduje się urządzenie zasilane paliwem gazowym, lub zasilany olejem kocioł centralnego ogrzewania, który nie jest wyposażony w „Kocioł wyposażony w zamkniętą komorę spalania”, należy upewnić się, że pomieszczenie ma przez cały czas zapewniony odpowiedni dopływ powietrza, aby opary generowane przez te urządzenia nie były zasysane przez okap kuchenny.

Na urządzeniu znajduje się tabliczka znamionowa. Tabliczka podaje wszystkie dane identyfikacyjne potrzebne do zamówienia części zamiennych.

W przypadku sprzedaży urządzenia, jego odsprzedaży lub pozostawienia w domu po wyprowadzeniu się, należy przekazać nowemu właścicielowi również niniejszą instrukcję obsługi, aby umożliwić mu zaznajomienie się z urządzeniem i ostrzeżeniami dotyczącymi bezpieczeństwa.

Ⓢ Dieses Gerät ist korrekt und durch eine entsprechend qualifizierte Person unter Beachtung der Herstelleranweisungen zu installieren.

**Warnung:** Stromschlaggefahr! Vor der Installation des Geräts muss die Stromversorgung ausgeschaltet werden.

Die Installation des Geräts darf ausschließlich durch eine entsprechend qualifizierte Person und unter Beachtung der Anweisungen erfolgen. Der Hersteller haftet nicht für eine unsachgemäße Installation, die zu Verletzungen von Menschen und Tieren führen und Schäden verursachen kann.

Überprüfen Sie die Verpackung und stellen Sie sicher, dass alle aufgeführten Teile in der Packung vorhanden sind.

Wählen Sie einen geeigneten Einsatzort für Ihr Produkt.

Gehen Sie beim Montieren und Handhaben umsichtig vor, um Verletzungen oder eine Beschädigung des Produkts zu vermeiden.

**Wichtig:** Befindet sich im Raum eine Vorrichtung zum Verbrennen von Brennstoff, beispielsweise eine Gas- oder Ölzentralheizung, die über keinen Ausgleichsabzug verfügt, sollten Sie sicherstellen, dass der Raum permanent mit ausreichend Frischluft versorgt wird, sodass keine Brandgase der Heizung von der Dunstabzugshaube in den Raum zurückgesaugt werden.

Auf dem Gerät befindet sich ein Typenschild. Auf diesem Schild befinden sich alle für die Bestellung von Ersatzteilen erforderlichen Informationen.

Wenn Sie das Gerät bei einem Umzug verkaufen, verschenken oder zurücklassen, stellen Sie bitte sicher, dass Sie dieses Handbuch weitergeben, sodass sich der neue Besitzer mit dem Gerät und seinen Sicherheitshinweisen vertraut machen kann.

Ⓢ Установка прибора должна производиться квалифицированным специалистом со строгим соблюдением инструкций производителя.

**Предупреждение.** Риск поражения электрическим током! Не подключайте прибор к источнику питания до полного завершения установки.

Установка может производиться только квалифицированным специалистом в соответствии с приведенными инструкциями. Производитель снимает с себя всю ответственность за неправильную установку, которая может повлечь за собой ущерб и нанести вред людям и животным.

Проверьте комплект поставки и убедитесь в наличии всех указанных деталей.

Выберите подходящее место для установки прибора.

Во избежание травм и повреждения самого прибора соблюдайте необходимые меры предосторожности при установке и эксплуатации.

**Важно.** Если в помещении установлен отопительный прибор без уравновешенной тяги, например газовый или жидкотопливный котел центрального отопления, убедитесь, что в помещение всегда поступает достаточно воздуха, чтобы кухонная вытяжка не затягивала обратно дымовые газы.

На приборе присутствует табличка с техническими характеристиками. Она содержит всю информацию, необходимую для заказа запасных деталей.

Если вы собираетесь продать прибор, отдать его или оставить новым жильцам при переезде, передайте данное руководство новому владельцу прибора, чтобы он мог ознакомиться с необходимой информацией и правилами безопасности.

☞ Acest aparat trebuie instalat corespunzător de o persoană calificată, urmând cu strictețe instrucțiunile producătorului.

**Avertisment:** Pericol de electrocutare! Alimentarea trebuie întreruptă înainte de montarea completă a aparatului.

Numai o persoană calificată în conformitate cu instrucțiunile furnizate poate instala aparatul. Producătorul nu își asumă răspunderea pentru instalarea necorespunzătoare, care poate vătăma persoane sau animale și poate produce daune.

Verificați ambalajul și asigurați-vă că aveți toate piesele specificate.

Stabiliți locul de montare al produsului. Aveți grijă la montare sau manipulare pentru a preveni vătămările corporale sau deteriorarea produsului.

**Important:** În cazul în care încăperea conține un dispozitiv care funcționează pe bază de combustibil, precum un boiler pentru încălzire centralizată pe bază de gaz sau ulei, care nu este de tipul „Tiraj echilibrat”, asigurați-vă că există un aport de aer corespunzător în încăperea în mod permanent, astfel încât gazele arse din boiler să nu fie trase înapoi de hotă.

Plăcuța cu specificații este disponibilă pe aparat. Pe plăcuță sunt afișate toate informațiile de identificare necesare pentru comandarea pieselor de schimb.

Dacă vindeți, donați sau abandonați aparatul când vă mutați în altă casă, predați și acest manual noului proprietar pentru ca acesta să se familiarizeze cu aparatul și avertismentele de siguranță.

☞ Este aparato debe ser instalado correctamente por una persona cualificada y que siga estrictamente las instrucciones del fabricante.

**Advertencia:** Peligro de descarga eléctrica. La corriente eléctrica debe permanecer cortada hasta que el dispositivo esté completamente instalado.

Solo debe instalar el aparato una persona cualificada que debe, además, seguir las instrucciones suministradas. El fabricante declina cualquier responsabilidad por una instalación incorrecta, que puede causar lesiones a personas y animales, y provocar daños.

Compruebe el paquete y asegúrese de tener todas las piezas de la lista.

Decida sobre la ubicación adecuada para el producto.

Tenga cuidado durante el montaje o la manipulación para evitar lesiones personales o daños en el producto.

**Importante:** Si en la habitación hay un aparato que use combustible, como una caldera de calefacción central de gas o gasóleo que no sea del tipo „Estanca”, debe asegurarse de que hay una entrada de aire suficiente y constante, de modo que los gases de la caldera no sean reabsorbidos a la habitación de nuevo por la campana.

Este dispositivo cuenta con una placa de especificaciones que muestra toda la información de identificación necesaria para realizar pedidos de piezas de recambio.

Si vende, regala o deja instalado el aparato al mudarse de casa, asegúrese de pasar también este manual, de modo que el nuevo propietario pueda familiarizarse con el aparato y las advertencias de seguridad.

Ⓜ Este aparelho tem de ser instalado corretamente, por uma pessoa qualificada, seguindo rigorosamente as instruções do fabricante.

**Aviso:** Perigo de choque elétrico! A alimentação tem de ser cortada antes de o aparelho ser completamente instalado.

O aparelho só pode ser instalado por uma pessoa qualificada, em conformidade com o manual de instruções fornecido. O fabricante recusa qualquer responsabilidade por uma instalação incorreta que possa prejudicar pessoas e animais e causar danos.

Verifique a embalagem e certifique-se de que dispõe de todas as peças indicadas.

Escolha o local adequado para o produto.

Tenha cuidado durante a instalação ou utilização para evitar ferimentos pessoais ou danos no produto.

**Importante:** Se existir na divisão um aparelho que consuma combustível, como, por exemplo, uma caldeira de aquecimento central a gás ou a óleo de combustível, que não seja do tipo „Estanque”, deve certificar-se de que existe uma entrada de ar adequada na divisão em todos os momentos, para que os vapores da caldeira não regressem à divisão pelo exaustor.

A placa de especificações está disponível neste aparelho. Esta placa apresenta todas as informações de identificação necessárias para encomendar peças de substituição.

Se vender o aparelho, oferecê-lo ou deixá-lo ao próximo morador quando mudar de casa. Certifique-se de que entrega este manual, para que o novo proprietário possa familiarizar-se com o aparelho e os respetivos avisos de segurança.

Ⓜ Bu cihaz üreticinin talimatlarına tamamen uyularak uzman bir kişi tarafından doğru şekilde monte edilmelidir.

**Uyarı:** Elektrik çarparebilir! Cihaz tamamen monte edilene kadar güç kaynağı kapalı olmalıdır.

Yalnızca uzman bir kişi, belirtilen talimatlara uygun olarak cihazı monte edebilir. Üretici, insanlara ve hayvanlara zarar verebilecek ve hasara neden olabilecek hatalı montaj konusunda hiçbir sorumluluk kabul etmez.

Ambalaj içeriğini kontrol edin ve listelenen parçaların hepsinin elinizde bulunduğundan emin olun.

Ürününüzü yerleştireceğiniz uygun bir yer belirleyin.

Fiziksel yaralanmayı veya ürünün zarar görmesini engellemek için montaj veya taşıma sırasında lütfen dikkat edin.

**Önemli:** Odada, "Dengeli Egzoz" türü olmayan, gaz veya yakıt yakan kazan, kombi gibi yakıt yakan araçlar bulunuyorsa kazandan/kombiden çıkan dumanın Davlumbazdan odanın içine geri girmemesi için her zaman odaya yeterli hava girişi sağlandığından emin olmalısınız.

Bu cihaz üzerinde özellik plakası mevcuttur. Bu plakada, yedek parça siparişi vermek için gerekli tüm tanımlama bilgileri yer alır.

Evden taşınırken bu cihazı satarsanız, birine vererseniz veya orada bırakırsanız yeni kullanıcının cihazı ve güvenlik uyarılarını öğrenebilmesi için bu kullanım kılavuzunu da teslim ettiğinizden emin olun.

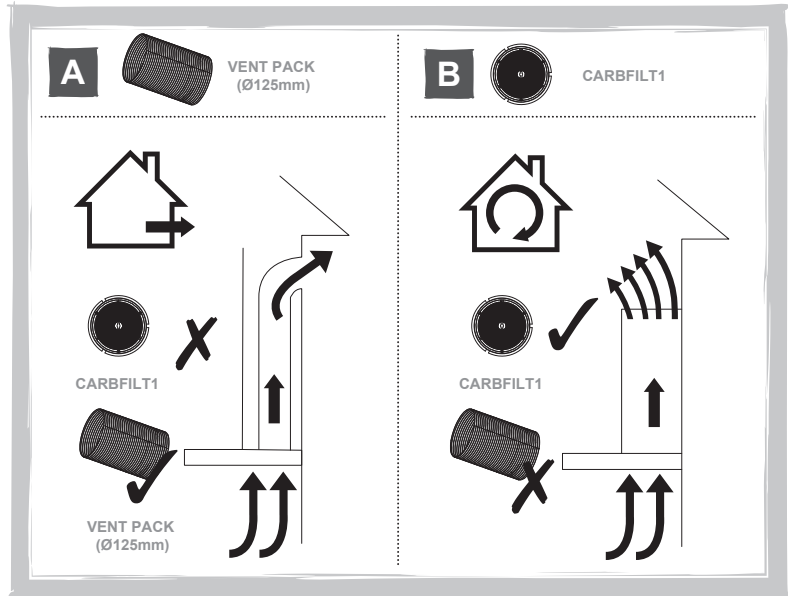

EN Choose a type of installation: Ducted option **A** (extraction to the outside) or Recirculation option **B** (no extraction to the outside). This appliance is for installation on a wall only.

FR Choisir un type d'installation : option de conduit **A** (évacuation vers l'extérieur), option de recyclage **B** (pas d'évacuation vers l'extérieur). Cet appareil est uniquement conçu pour une installation murale.

PL Wybrać rodzaj instalacji: Opcja kanałowa/wyciągowa **A** (wyprowadzenie na zewnątrz) lub opcja recyrkulacyjna **B** (brak wyprowadzenia na zewnątrz). Urządzenie przeznaczone jest do montażu wyłącznie na ścianie.

DE Wählen Sie eine Installationsart: Option **A** mit Rohr (Absaugung nach außen). Option **B** mit Umwälzung (keine Absaugung nach außen). Dieses Gerät ist nur für die Wandmontage geeignet.

RU Выберите способ установки: Вариант **A** с воздуховодом (с отведением воздуха наружу). Вариант **B** с рециркуляцией (без отведения воздуха наружу). Данный прибор предназначен только для настенной установки.

RO Alegeți un tip de instalare: Opțiunea cu tubulatură **A** (evacuare în exterior). Opțiunea cu recirculare **B** (fără evacuare în exterior). Acest aparat se poate monta numai pe un perete.

ES Elija un tipo de instalación: Opción canalizada **A** (extracción al exterior). Opción de recirculación **B** (sin extracción al exterior). Este aparato solo puede instalarse en una pared.

PT Escolha um tipo de instalação: Opção **A** entubada (extração para o exterior). Opção **B** de recirculação (sem extração para o exterior). Este aparelho destina-se exclusivamente a ser instalado numa parede.

TR Bir montaj türü seçin: Kanallı seçenek **A** (dışarı tahliye). Devridaim seçeneği **B** (dışarı tahliye yok). Bu cihaz yalnızca duvara monte etmek içindir.



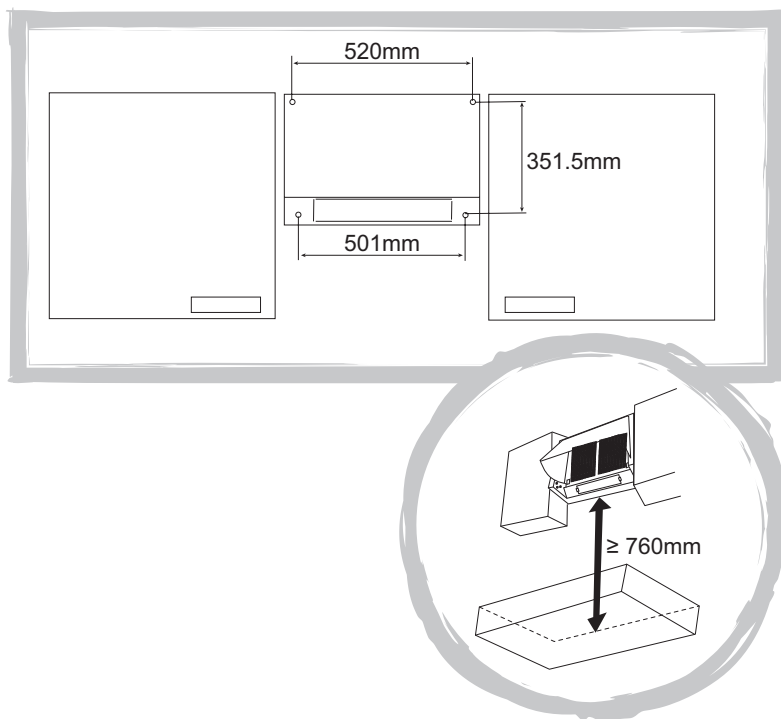

Ⓜ Mark the wall with the hole positions as shown in the diagram. The fixings supplied are suitable for solid walls only. When fixing to any other type of wall use suitable alternative fixings.

**Warning: Caution!** Before drilling it is extremely important to check the wall for hidden pipes, electrical cables etc using an appropriate detection device.

Drill the marked holes, insert the wall plugs and fix 2 top screws, leaving the screw head protruding 2mm.

Ⓜ Marquer le mur avec les positions de trou comme indiqué sur le schéma. Les fixations fournies conviennent à des murs solides uniquement. Lors d'une fixation sur n'importe quel autre type de mur, utiliser d'autres fixations adaptées.

**Avertissement : Attention !** Avant de percer, il est extrêmement important de vérifier si des tuyaux, des câbles électriques, etc., sont dissimulés dans le mur en utilisant un appareil de détection approprié.

Percer les trous marqués, insérer les chevilles murales et fixer 2 vis supérieures, en laissant les têtes de vis dépasser de 2 mm.

Ⓜ Zaznaczyć na ścianie położenie otworów, jak to pokazano na rysunku. Dołączone mocowania są przeznaczone wyłącznie do ścian litych. W przypadku montażu na ścianie innego typu należy użyć odpowiednich mocowań zamiennych.

**Ostrzeżenie: Uwaga!** Przed rozpoczęciem wiercenia niezwykle ważne jest, aby sprawdzić ścianę pod kątem ukrytych rur, przewodów elektrycznych itp., używając odpowiedniego urządzenia do ich wykrywania.

Wywiercić zaznaczone otwory, włożyć kołki rozporowe i wkręcić 2 górne śruby tak, aby ich gwinty wystawały ze ściany na 2 mm.

☞ Markieren Sie die Bohrungspositionen gemäß Zeichnung an der Wand. Die mitgelieferten Befestigungsmittel eignen sich ausschließlich für solide Wände. Verwenden Sie bei der Montage an anderen Wandtypen alternative Befestigungsmittel.

**Warnung: Achtung!** Vor dem Bohren muss die Wand unbedingt auf in der Wand verlaufende Rohre, Elektrokabel etc. mithilfe geeigneter Vorrichtungen geprüft werden.

Bringen Sie die Bohrungen an den markierten Positionen an, setzen Sie die Dübel ein und drehen Sie die beiden oberen Schrauben ein, wobei der Schraubenkopf 2 mm herausragen soll.

☞ Отметьте на стене точки для крепежных отверстий, как показано на схеме. Крепежные элементы, входящие в комплект поставки, подходят только для сплошных стен. При установке прибора на любой другой тип стен используйте соответствующие альтернативные крепежные элементы.

**Предупреждение. Внимание!** Перед сверлением обязательно проверьте стену на наличие скрытых труб, электрических кабелей и т. д., используя для этого подходящий детектор.

Просверлите отверстия в отмеченных местах, вставьте дюбели и закрутите 2 верхних винта, оставив 2 мм между стеной и головками винтов.

☞ Marcați pozițiile găurilor pe perete, conform schiței. Suporturile furnizate sunt potrivite numai pentru pereți masivi. La montarea pe orice alt tip de perete folosiți dibluri potrivite aceluși tip de perete.

**Avertisment: Atenție!** Înainte de găurirea peretelui, este extrem de important să verificați peretele pentru a depista țevile, cablurile electrice sau alte elemente ascunse, utilizând un dispozitiv adecvat de detectare.

Realizați găurile marcate, introduceți diblurile și fixați 2 șuruburi superioare, lăsând capetele șuruburilor ieșițe 2 mm.

☞ Marque en la pared la posición de los orificios como se muestra en el diagrama. Las fijaciones suministradas son adecuadas solo para paredes de obra. Si va a instalar el aparato en cualquier otro tipo de pared, use las fijaciones alternativas adecuadas.

**Advertencia: ¡Precaución!** Antes de taladrar es extremadamente importante comprobar, mediante un dispositivo de detección adecuado, que no hay tubos, cables eléctricos, etc. ocultos en la pared.

Taladre los agujeros marcados, inserte los tacos y fije dos de los tornillos superiores, dejando que la cabeza del tornillo sobresalga dos mm.

☞ Marque a parede com as posições dos orifícios, conforme ilustrado no diagrama. As fixações fornecidas só são adequadas para paredes sólidas. Se efetuar a fixação em qualquer outro tipo de parede, utilize fixações alternativas.

**Aviso: Cuidado!** Antes de perfurar, é extremamente importante utilizar um dispositivo de detecção adequado para verificar se existem tubos, cabos elétricos, entre outros, escondidos na parede

Perfure os orifícios marcados, insira as buchas de parede e aperte 2 parafusos superiores, deixando a cabeça do parafuso saliente 2 mm.

☞ Şemada gösterildiği şekilde delik yerlerini duvarda işaretleyin. Tedarik edilen sabitleyiciler yalnızca sert duvarlar için uygundur. Başka herhangi bir duvar türüne sabitlerken uygun alternatif sabitleyicileri kullanın.

**Uyarı: Dikkat!** Delmeden önce uygun bir tespit cihazıyla duvarı gizli borular, elektrik kabloları vb. bakımından kontrol etmek son derece önemlidir.

İşaretli delikleri delin, dübelleri takın ve üstteki 2 vidayı, vida başlıkları 2 mm dışarıda kalacak şekilde sabitleyin.

# 03



[07] x2  
(4 x 32mm)



[04] x4

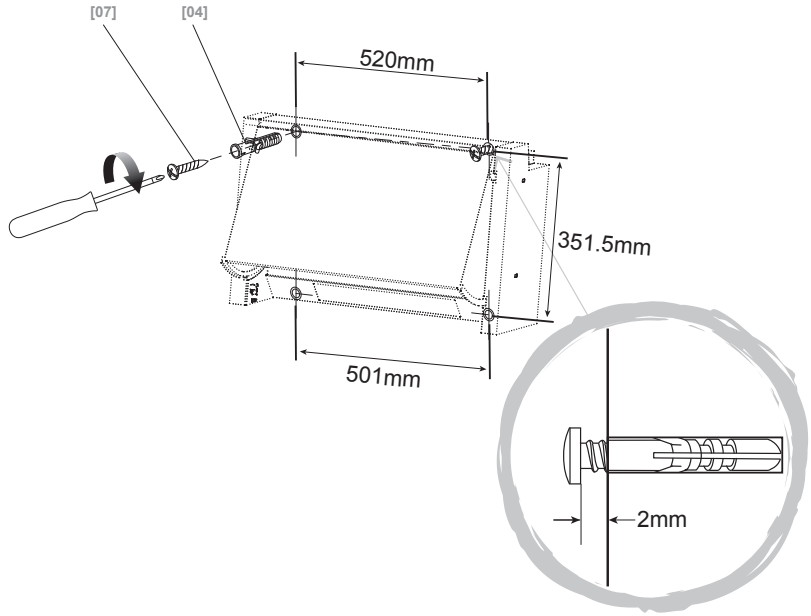

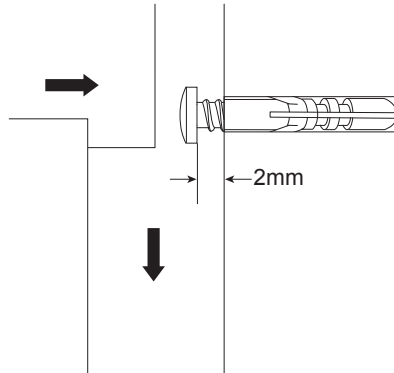

**EN WARNING:** Use only the same size of fittings and mounting screws as recommended in this instruction manual. Failure to follow these instructions may result in electrical hazards.

**FR AVERTISSEMENT :** n'utiliser que des raccords et des vis de fixation de même taille tels que recommandés dans ce manuel d'instructions. Le non-respect de ces instructions peut être à l'origine de dangers électriques.

**PL OSTRZEŻENIE:** Używać wyłącznie mocowań i śrub mocujących o takim samym rozmiarze, jak te, które zostały podane w niniejszej instrukcji obsługi. Nieprzestrzeganie tych zaleceń może skutkować porażeniem prądem elektrycznym.

**DE WARNUNG:** Verwenden Sie bei Befestigungsteilen und Schrauben immer die Größe, die in dieser Bedienungsanleitung empfohlen wird. Die Nichteinhaltung dieser Anweisungen kann zu Gefahren durch elektrischen Strom führen.

**RU ПРЕДУПРЕЖДЕНИЕ.** Используйте крепежные элементы и винты для монтажа только тех размеров, которые рекомендованы в настоящем руководстве. Несоблюдение данных инструкций может привести к возникновению опасности поражения электрическим током.

**RO AVERTISMENT:** Folosiți numai elemente de fixare și șuruburi de montaj cu aceleași dimensiuni ca cele recomandate în prezentul manual. Nerespectarea prezentelor instrucțiuni poate cauza pericole de natură electrică.

**ES ADVERTENCIA:** Utilice únicamente accesorios y tornillos de montaje del mismo tamaño, como se recomienda en este manual de instrucciones. Si no se siguen estas instrucciones, podrían producirse riesgos eléctricos.

**PT AVISO:** Utilize apenas suportes e parafusos de fixação com o tamanho recomendado neste manual de instruções. O incumprimento destas instruções pode resultar em perigos elétricos.

**TR UYARI:** Yalnızca bu talimat kılavuzunda önerilenlerle aynı ölçülere sahip teçhizat ve montaj vidaları kullanın. Bu talimatlara uyulmaması elektronik hasarlara neden olabilir.

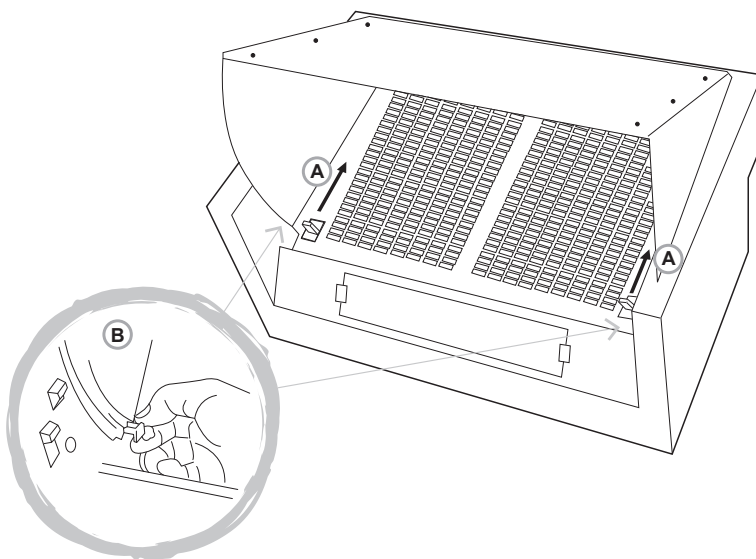

EN Open the front panel and push the two catches (A) upwards and remove the grease filter.

Pull the locking pin B, on both sides of the front panel, until they stop, and pull the front panel forward until it is released from its guide rails and separated from the hood.

**Note:** Do not pull out the side pins too far, to avoid damage to the mechanism.

FR Ouvrir le panneau avant et pousser les deux attaches (A) vers le haut, puis retirer le filtre à graisse.

Tirer les goupilles de verrouillage B situées sur les deux côtés du panneau avant, jusqu'à ce qu'elles s'arrêtent, et tirer vers l'avant le panneau avant afin qu'il soit libéré de ses rails de guidage et séparé de la hotte.

**Remarque :** ne pousser pas les goupilles latérales trop loin afin d'éviter d'endommager le mécanisme.

PL Otworzyć przedni panel i popchnąć dwa zaczepy (A) w górę, aby zdemontować filtr odtłuszczający.

Pociągnąć sworzeń blokujący B po obu stronach panelu przedniego do oporu, a następnie pociągnąć do przodu panel przedni do momentu zwolnienia z prowadnic i odłączenia od okapu.

**Uwaga:** Nie wyciągać bocznych sworzni za daleko, aby uniknąć uszkodzenia mechanizmu.

DE Öffnen Sie die Frontplatte, schieben Sie die beiden Klinken (A) nach oben und entfernen Sie den Fettfilter.

Ziehen Sie jeweils an beiden Seiten der Frontplatte den Sicherungsstift B heraus, bis er blockiert, und ziehen Sie die Frontplatte nach vorne, bis sie sich von der Führungsschiene löst und von der Haube abgetrennt ist.

**Hinweis:** Um Schäden am Mechanismus zu vermeiden, ziehen Sie die an beiden Seiten befindlichen Sicherungsstifte nicht zu weit heraus.

RU Откройте переднюю панель, потяните вверх два фиксатора (A) и снимите жирулавливающий фильтр.

Вытяните фиксирующие штифты (**B**) с обеих сторон передней панели до их остановки, а затем снимите переднюю панель с вытяжки, потянув ее вперед и сняв с направляющих.

**Примечание.** Не вытягивайте боковые штифты слишком далеко, чтобы не повредить механизм.

**RO** Deschideți panoul frontal și împingeți cele două ancore (**A**) în sus și îndepărtați filtrul de grăsime. Trageți de știftul de blocare **B** pe ambele laturi ale panoului frontal până la blocare, apoi trageți panoul frontal în față până la eliberarea din șinele de ghidare și separarea de hotă.

**Notă:** Nu trageți știfturile prea în față, deoarece mecanismul s-ar putea deteriora.

**ES** Abra el panel frontal y empuje los dos cierres (**A**) hacia arriba y retire el filtro de grasa.

Tire del pasador de bloqueo **B**, a ambos lados del panel frontal, hasta que haga tope, y tire del panel frontal hacia delante hasta que quede libre de las guías y separado de la campana.

**Nota:** No saque excesivamente los pasadores laterales, para evitar dañar el mecanismo.

**PT** Abra o painel dianteiro, empurre as duas presilhas (**A**) para cima e remova o filtro de gorduras.

Puxe o pino de bloqueio **B** em ambos os lados do painel dianteiro, até que parem, e puxe o painel dianteiro para a frente até que este se solte dos respetivos carris-guia e se separe do exaustor.

**Nota:** Não retire os pinos laterais demasiado, de forma a evitar danificar o mecanismo.

**TR** Ön paneli açın, iki tutucuyu (**A**) yukarı yönde bastırın ve yağ filtresini çıkarın.

Ön panelin iki yanındaki kilit pimi **B**'yi durana kadar çekin. Ön paneli ise kılavuz raylarından çıkıp davlumbazdan ayrılana kadar çekin.

**Not:** Mekanizmaya zarar vermemek için yan pimleri fazla çekmeyin.

.....

06



[08] x6  
(4 x 12mm)

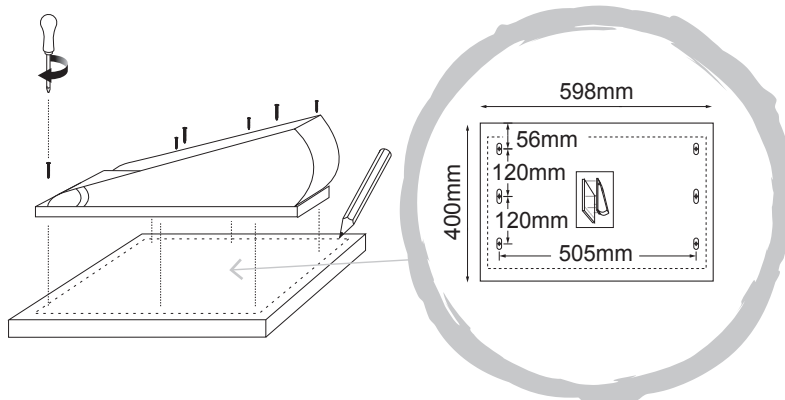

07

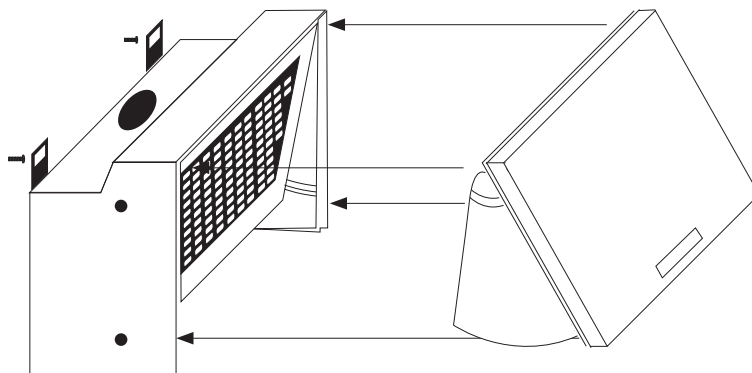

- EN Remount the hood front panel onto the hood with the decorative board now attached.
- FR Remonter le panneau avant sur la hotte avec le panneau décoratif désormais fixé.
- PL Zamontować ponownie panel przedni w okapie wraz z przymocowaną już płytą ozdobną.
- DE Bringen Sie die Frontplatte wieder an der Haube mit der nun befestigten Dekorplatte an.
- RU Установите переднюю панель обратно на вытяжку, предварительно закрепив на ней декоративную доску.
- RO Montați la loc panoul frontal al hotei cu placa decorativă atașată.
- ES Vuelva a montar la cubierta frontal sobre la campana con la placa decorativa acoplada ahora.
- PT Volte a montar o painel dianteiro no exaustor, com a placa decorativa agora aplicada.
- TR Davlumbaz ön panelini artık takılı olan dekoratif pano ile davlumbaza yeniden monte edin.

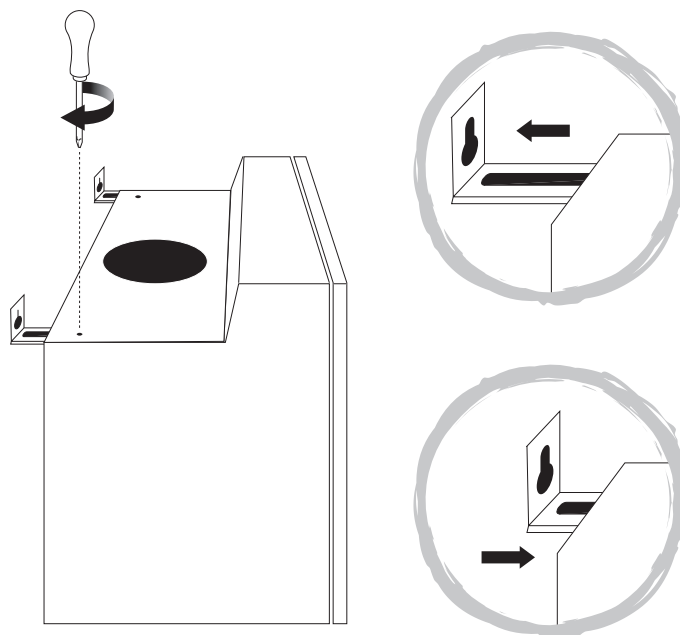

**EN** Use the 2 adjustment screws on the top of the hood to adjust the hood - front to back - to line up the hood flush with your cabinet doors. Tighten the 2 screws in the desired position.

**FR** Utiliser les 2 vis de réglage sur le dessus de la hotte pour régler la hotte (à l'avant et à l'arrière) et l'aligner avec les portes de vos éléments de cuisine. Serrer les 2 vis dans la position désirée.

**PL** W celu ustawienia okapu w jednej płaszczyźnie z drzwiczkami szafek należy poluzować 2 śruby regulacyjne na górze okapu i wyregulować położenie do przodu lub do tyłu. Dokręcić śruby w żądanym położeniu.

**DE** Verwenden Sie zum Verstellen der Dunstabzugshaube – von vorne nach hinten – die beiden Stellschrauben an der Oberseite der Abzugshaube, um die Dunstabzugshaube auf eine Höhe mit den Türen Ihrer Küchenschränke zu bringen. Ziehen Sie die beiden Schrauben an, wenn die gewünschte Position erreicht ist.

**RU** Отрегулируйте положение вытяжки с помощью двух расположенных сверху винтов, сдвинув ее вперед или назад, чтобы выровнять с дверцами кухонных шкафчиков. Закрутите два винта в нужном положении.

**RO** Folosiți cele 2 șuruburi de reglare din partea superioară a hotei pentru a regla hota - din față spre spate - pentru a aduce hota la nivel cu ușa dulapului. Strângeți cele 2 șuruburi în poziția dorită.

**ES** Utilice los dos tornillos de ajuste de la parte superior de la campana para ajustarla - de delante a atrás - para alinear la campana de modo que quede al ras con las puertas del armario. Apriete los dos tornillos en la posición deseada.

**PT** Use os 2 parafusos de ajuste na parte superior do exaustor para ajustar o exaustor, da frente para trás, de forma a alinhar o exaustor com as portas do armário. Aperte os 2 parafusos na posição pretendida.

**TR** Davlumbazı önden arkaya ayarlamak ve davlumbazı dolap duvarlarına yaslamak için davlumbazın üstündeki 2 ayar vidasını kullanın. 2 vidayı istenilen konumda sıkın.





[03] x1

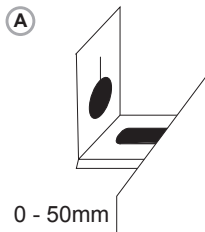

0 - 50mm

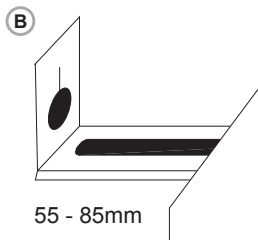
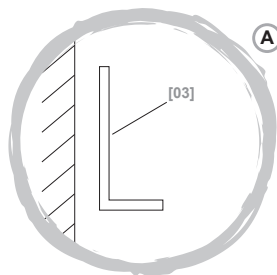

55 - 85mm

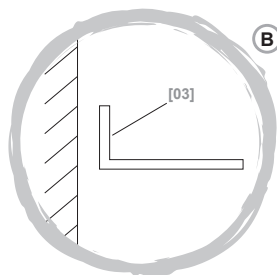

**EN** Take the hood off the wall and measure from the back of the hood to the end of the adjustable bracket. **(A)** If the space at the back of the hood is between 0 - 50mm, put the largest section of the bracket fixed to the wall. **(B)** If the space at the back of the hood is greater than 50mm to a maximum of 85mm, put the smaller section of the bracket to the wall.

**FR** Retirer la hotte du mur et effectuer une mesure entre l'arrière de la hotte et la fixation réglable. **(A)** Si l'espace à l'arrière de la hotte mesure entre 0 et 50 mm, fixer la plus grande section de fixation sur le mur. **(B)** Si l'espace à l'arrière de la hotte est supérieur à 50 mm (85 mm au maximum), fixer la plus petite section de fixation sur le mur.

**PL** Zdjąć okap ze ściany i zmierzyć odległość od tylnej części okapu do końca wspornika regulacyjnego. **(A)** Jeśli odległość z tyłu okapu mieści się w zakresie 0 - 50 mm, przymocować do ściany większą część wspornika. **(B)** Jeśli odległość z tyłu okapu mieści się w zakresie powyżej 50 mm do maksimum 85 mm, należy przymocować do ściany mniejszą część wspornika.

**DE** Nehmen Sie die Abzugshaube von der Wand und messen Sie den Abstand zwischen der Rückseite der Abzugshaube und dem Ende der verstellbaren Halterung. **(A)** Beträgt der Abstand an der Rückseite der Abzugshaube zwischen 0 – 50 mm, bringen Sie den größten Abschnitt der Halterung an der Wand an. **(B)** Beträgt der Abstand an der Rückseite der Abzugshaube mehr als 50 mm und höchstens 85 mm, bringen Sie den kleineren Abschnitt der Halterung an der Wand an.

**RU** Снимите вытяжку со стены и замерьте расстояние от задней стороны вытяжки до края регулируемого кронштейна. **(A)** Если расстояние составляет от 0 до 50 мм, следует крепить кронштейн к стене более длинной стороной. **(B)** Если расстояние составляет от 50 до 85 мм, следует крепить кронштейн к стене более короткой стороной.

**RO** Demontați hota de pe perete și măsoarați din spatele hotei până la capătul consolei reglabile. **(A)** Dacă spațiul din spatele hotei este între 0-50 mm, montați secțiunea mai mare a consolei spre perete. **(B)** Dacă spațiul din spatele hotei este mai mare de 50 mm, până la maxim 85 mm, montați secțiunea mai mică a consolei spre perete.

- Ⓔ Quite la campana de la pared y mida desde la parte posterior de la campana hasta el final del soporte ajustable. **(A)** Si el espacio en la parte posterior de la campana está entre 0 - 50 mm, fije a la pared la sección más grande del soporte. **(B)** Si el espacio en la parte posterior de la cubierta es mayor de 50 mm hasta un máximo de 85 mm, ponga la sección más pequeña del soporte contra la pared.
- Ⓕ Retire o exaustor da parede e meça a partir da parte de trás do mesmo até à extremidade do suporte ajustável. **(A)** Se o espaço na parte de trás do exaustor for de entre 0 - 50 mm, fixe a secção maior do suporte à parede. **(B)** Se o espaço na parte de trás do exaustor for superior a 50 mm (e até um máximo de 85 mm), fixe a secção mais pequena do suporte à parede.
- Ⓖ Davlumbazı duvardan çekin ve davlumbazın arkasından ayarlanabilir desteğin sonuna kadar ölçün. **(A)** Davlumbazın arkasındaki boşluk 0 - 50 mm ise duvara sabitlenmiş en büyük desteği kullanın. **(B)** Davlumbazın arkasındaki boşluk 50 - 85 mm arasındaysa duvara daha küçük destekleri takın.
-

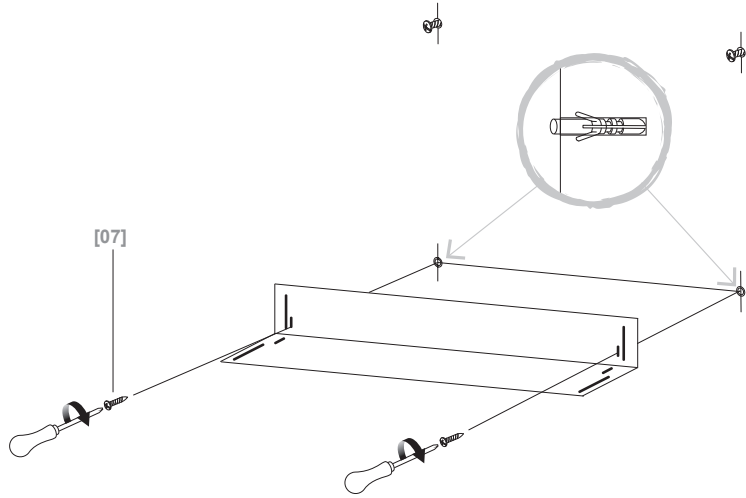

10

   
[07] x2  
(4 x 32mm)



11

  
[05] x2  
(Do12 x Di3 x t4 mm)

   
[06] x2  
(3 x 12mm)

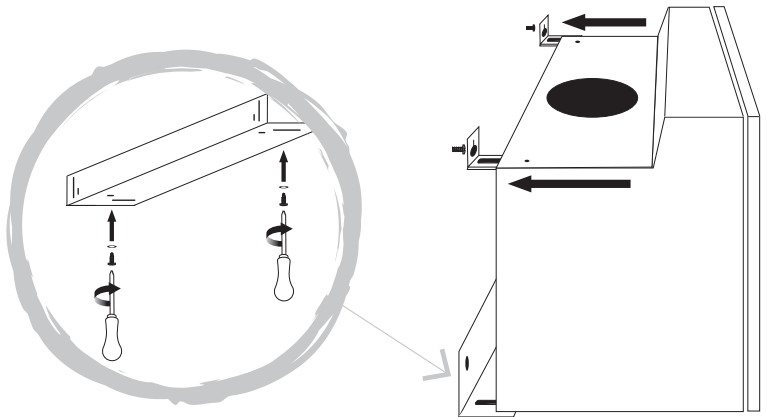



[08] x2  
(4 x 12mm)



[09] x2  
(Do15 x Di6 x t1 mm)

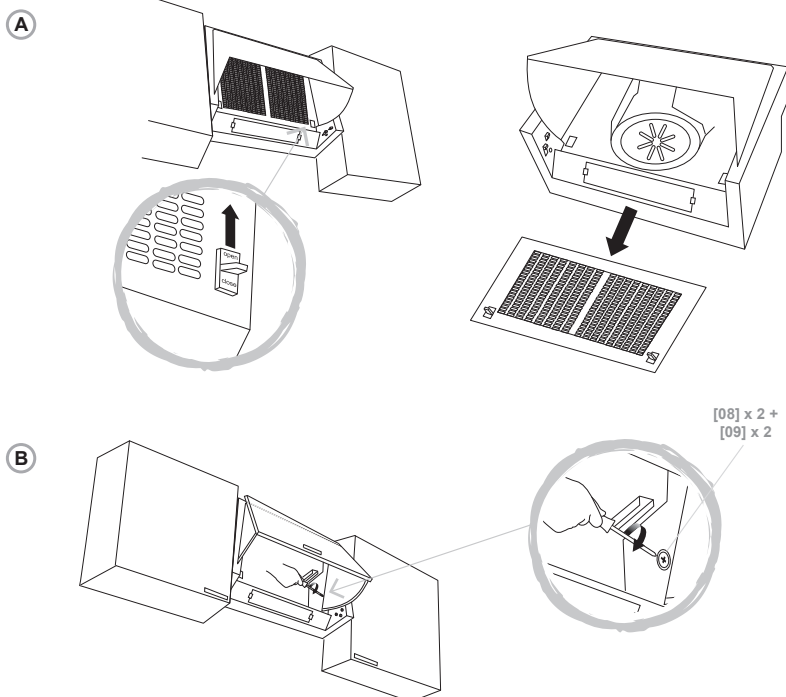

**EN** (A) Remove the grill. (B) Fix the cabinet screws on the side. Make sure the screw length is compatible with the kitchen cabinet thickness. Tighten all screws.

**FR** (A) Retirer la grille. (B) Fixer les vis de l'élément de cuisine sur le côté. S'assurer que la longueur de vis est compatible avec l'épaisseur de l'élément de cuisine. Serrer toutes les vis.

**PL** (A) Zdemontować kratkę. (B) Przykręcić śruby do szafek po bokach. Upewnić się, że długość śruby jest zgodna z grubością szafki kuchennej. Dokręcić wszystkie śruby.

**DE** (A) Entfernen Sie den Rost. (B) Befestigen Sie die Schrankschrauben an der Seite. Stellen Sie sicher, dass die Schraubenlänge mit der Dicke des Küchenschanks kompatibel ist. Ziehen Sie alle Schrauben fest.

**RU** (A) Снимите решетку. (B) Закрутите винты шкафчика сбоку. Убедитесь, что длина винтов соответствует толщине стенок кухонного шкафчика. Закрутите все винты.

**RO** (A) Îndepărtați grilajul. (B) Montați șuruburile pentru dulap pe părțile laterale. Asigurați-ă că lungimea șuruburilor este compatibilă cu grosimea dulapului de bucătărie. Strângeți toate șuruburile.

**ES** (A) Retire la parrilla. (B) Fije los tornillos del armario al lateral. Asegúrese de que la longitud del tornillo es adecuada para el espesor del armario de cocina. Apretar todos los tornillos.

**PT** (A) Retire a grelha. (B) Aperte os parafusos do armário na lateral. Certifique-se de que o comprimento dos parafusos é compatível com a espessura do armário da cozinha. Aperte todos os parafusos.

**TR** (A) Filtreyi çıkarın. (B) Yan taraftaki dolap vidalarını sabitleyin. Vida uzunluğunun mutfak dolabı kalınlığı ile uyumlu olduğundan emin olun. Tüm vidaları sıkın.

A

EN Only for ducted option.

PL Tylko dla opcji z kanałem wentylacyjnym.

RU Только для варианта с воздуховодом.

ES Sólo para la opción con conducto.

TR Yalnızca kanallı seçenek içindir.

FR Uniquement pour l'option avec conduit.

DE Nur bei Option mit Rohr.

RO Numai pentru opțiunea de montare cu tubulatură.

PT Apenas para a opção entubada.

13

A



[02] x1

[02]

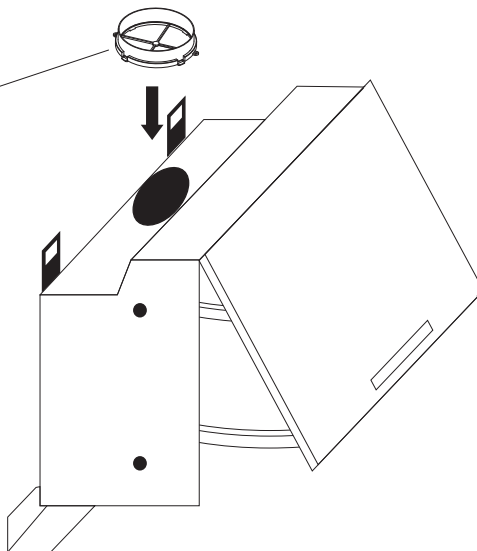

14

A

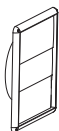
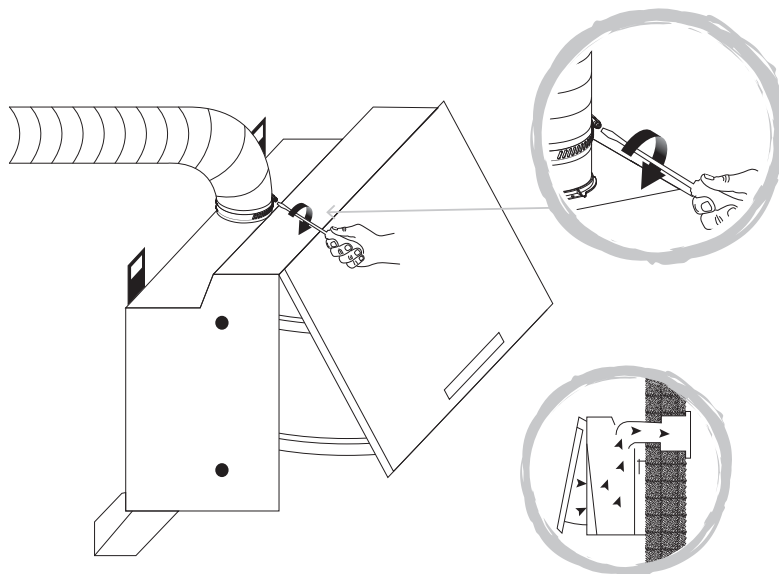
VENT PACK  
(Ø125mm)

**B**

- EN Only for recirculation option.
- PL Tylko dla opcji z recyrkulacją.
- RU Только для варианта с рециркуляцией.
- ES Sólo para la opción de recirculación.
- TR Yalnızca devridaim seçeneği içindir.
- FR Uniquement pour l'option de recyclage.
- DE Nur bei Option mit Umwälzung.
- RO Numai pentru opțiunea de montare cu recirculare.
- PT Apenas para a opção de recirculação.

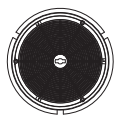
**15****B**

CARBFILT1

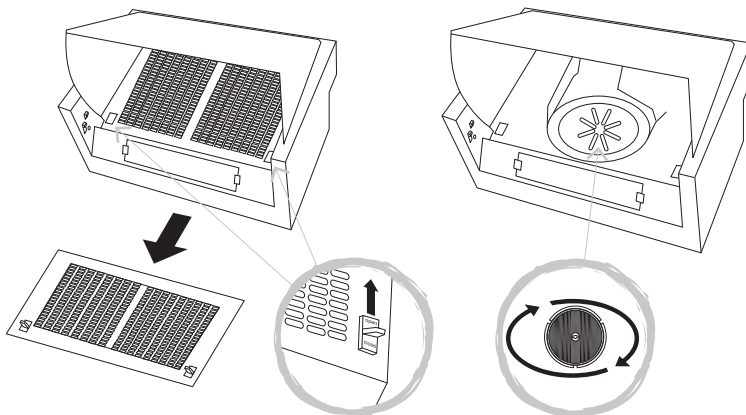
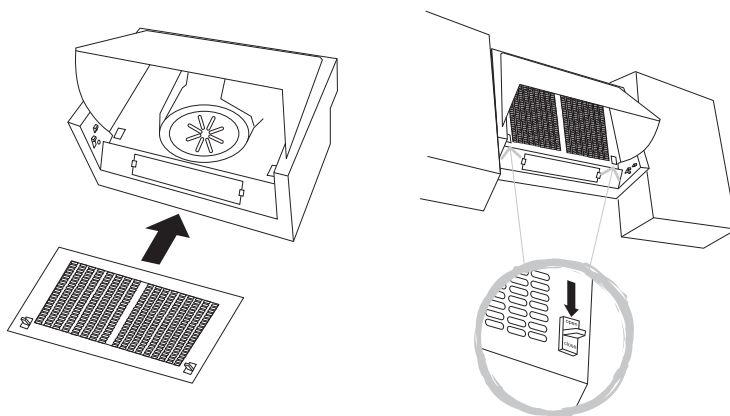
**16****B**

## EN Installation

All installation must be carried out by a competent person or qualified electrician. Before connecting the mains supply ensure that the mains voltage corresponds to the voltage on the rating plate.

### Direct Connection

The appliance must be connected directly to the mains using an omnipolar circuit breaker with a minimum opening of 3 mm between contacts.

The installer must ensure that the correct electrical connection has been made and that it complies with the wiring diagram.

The cable must not be bent or compressed.

Regularly check the power plug and power cord for damage. If the supply cord is damaged, it must be replaced by a special cord or assembly available from the manufacturer or its service agent.

**WARNING: This is a Class II appliance and MUST NOT be earthed.**

This appliance is supplied with a 2 core mains cable, coloured as follows:

Brown = L or Live

Blue = N or Neutral

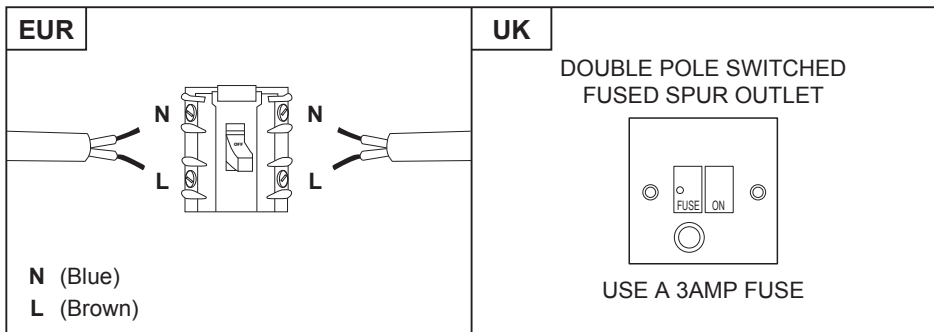

To avoid the risks that are always present when you use an electrical appliance it is important that this appliance is installed correctly and that you read the safety instructions carefully to avoid misuse and hazards. Please keep this instruction booklet for future reference and pass it on to any future owners. After unpacking the appliance please check that it is not damaged. If in doubt, do not use the appliance but contact Customer Services see end of Care & maintenance section for details.

## FR Installation

Toute l'installation doit être effectuée par une personne compétente ou un électricien qualifié. Avant de raccorder le câble d'alimentation, s'assurer que la tension de secteur correspond à la tension indiquée sur la plaque signalétique.

### Raccordement direct

L'appareil doit être raccordé directement au secteur à l'aide d'un disjoncteur omnipolaire avec une ouverture minimale de 3 mm entre les contacts.

L'installateur doit s'assurer que le bon raccordement électrique a été effectué et qu'il respecte le schéma de câblage.

Le câble ne doit pas être plié ou comprimé.

Vérifier régulièrement la présence de dommages sur la fiche secteur et le cordon d'alimentation. Si le cordon d'alimentation est endommagé, il doit être remplacé par un cordon spécial ou un ensemble prévu à cet effet, disponible auprès du fabricant ou son prestataire de service.

**AVERTISSEMENT : il s'agit d'un appareil de Classe 2. Il NE DOIT PAS être raccordé à la terre.**

Cet appareil est livré avec un câble secteur à 2 conducteurs présentant les couleurs suivantes :

Marron = L ou Phase

Bleu = N ou Neutre

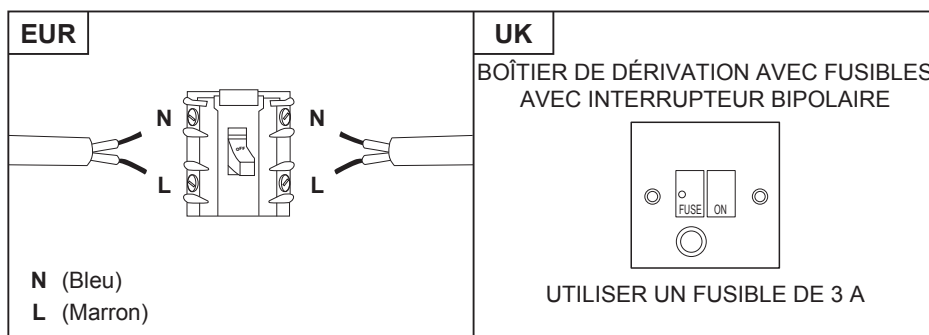

Afin de prévenir les risques, toujours présents lors de l'utilisation d'un appareil électrique, il est important que cet appareil soit correctement installé et de lire les instructions de sécurité soigneusement en vue d'empêcher tout danger ou mauvaise utilisation. Veiller à conserver ce manuel d'instructions pour référence ultérieure et de le transmettre à tout futur propriétaire. Après avoir déballé l'appareil, vérifier qu'il n'est pas endommagé. En cas de doute, ne pas utiliser l'appareil, contacter le service client (voir la fin de la section Entretien pour plus de détails).



## PL Montaż

Montaż musi zostać wykonany przez osobę kompetentną lub wykwalifikowanego elektryka. Przed podłączeniem do sieci upewnić się, czy parametry zasilania odpowiada napięciu podanym na tabliczce znamionowej.

### Bezpośrednie podłączenie

Urządzenie należy podłączyć bezpośrednio do sieci zasilającej, korzystając z wyłącznika wielobiegunowego z minimalnym rozwarciem między stykami wynoszącym 3 mm.

Monter musi upewnić się, czy zapewnił prawidłowe połączenie elektryczne oraz czy jest ono zgodne ze schematem połączeń.

Przewód nie może być zgięty lub ściśnięty.

Należy regularnie sprawdzać wtyczkę i przewód zasilania pod kątem uszkodzeń. Jeśli przewód zasilania jest uszkodzony, należy go wymienić na specjalny przewód lub komplet dostępny u producenta lub w serwisie.

**OSTRZEŻENIE: Jest to urządzenie klasy II i NIE MOŻNA go uziemiać.**

Urządzenie jest dostarczane z 2-żyłowym przewodem zasilania sieciowego oznaczonym następującymi kolorami:

Brązowy = L lub Pod napięciem

Niebieski = N lub Neutralny

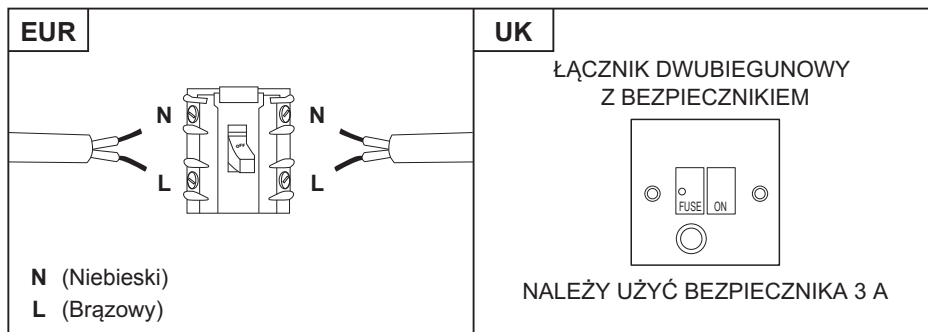

Aby zminimalizować ryzyko, które jest związane z używaniem urządzenia elektrycznego, niezwykle ważne jest, aby produkt został prawidłowo zamontowany oraz aby użytkownik dokładnie zapoznał się z instrukcjami dotyczącymi bezpieczeństwa i uniknął nieprawidłowego użytkowania oraz zagrożeń. Należy zachować instrukcję obsługi w celu wykorzystania w przyszłości i przekazania jej kolejnym właścicielom. Po rozpakowaniu urządzenia upewnić się, że nie jest ono uszkodzone. W przypadku wątpliwości nie używać urządzenia i skontaktować się z działem Obsługi klienta – aby dowiedzieć się więcej patrz koniec rozdziału 'Utrzymanie i konserwacja'.

## DE Installation

Die gesamte Installation muss von einer fachkundigen Person oder einem ausgebildeten Elektriker durchgeführt werden. Stellen Sie vor dem Anschließen an die Stromversorgung sicher, dass die Netzspannung zur Spannungsangabe auf dem Typenschild passt.

### Direkter Anschluss

Das Gerät muss mithilfe eines mehrpoligen Leistungsschalters mit einem Mindestabstand zwischen den Kontakten von 3 mm direkt an das Netz angeschlossen werden.

Der Installateur muss sicherstellen, dass der elektrische Anschluss korrekt vorgenommen und der Schaltplan berücksichtigt wird.

Das Kabel darf weder verbogen noch eingedrückt sein.

Prüfen Sie den Netzstecker und das Netzkabel regelmäßig auf Beschädigung. Ist das Netzkabel beschädigt, muss es durch ein spezielles Kabel ersetzt werden, das beim Hersteller oder einem seiner Servicevertreter erhältlich ist.

**WARNUNG: Dies ist ein Class II-Gerät, es DARF NICHT geerdet werden.**

Dieses Gerät wird mit einem 2-adrigen Netzkabel mit der folgenden Farbcodierung geliefert:

Braun = L bzw. stromführend

Blau = N bzw. neutral

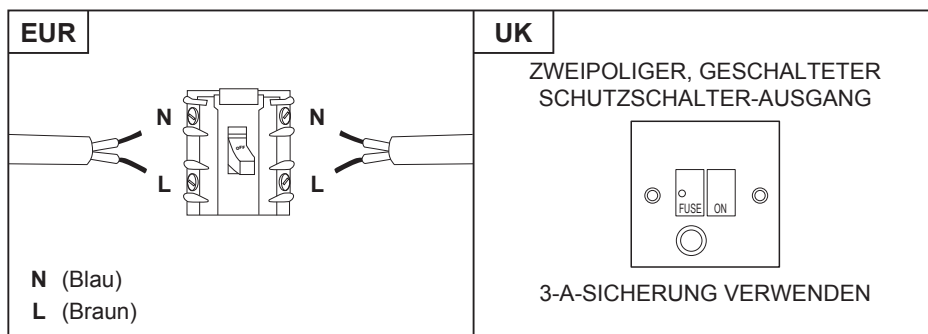

Um die Risiken zu vermeiden, die sich aus der Verwendung eines elektrischen Geräts zwangsläufig ergeben, muss das Gerät unbedingt korrekt installiert werden. Außerdem müssen die Sicherheitshinweise aufmerksam gelesen werden, um eine missbräuchliche Verwendung und die Entstehung von Gefahren zu verhindern. Bitte bewahren Sie diese Bedienungsanleitung zum Nachschlagen auf und geben Sie sie an zukünftige Besitzer weiter. Überprüfen Sie nach dem Auspacken des Geräts, dass es nicht beschädigt ist. Verwenden Sie das Gerät im Zweifel nicht, sondern wenden Sie sich an den Kundendienst – nähere Informationen finden Sie am Ende des Abschnitts Pflege & Wartung.

## RUS Установка

Установка должна выполняться компетентным лицом или квалифицированным электриком. Перед подключением прибора к сети удостоверьтесь, что напряжение сети соответствует напряжению, указанному в паспортной табличке прибора.

### Прямое подключение

Прибор должен быть подключен напрямую к сети через многополюсный автоматический выключатель с минимальным расстоянием между контактами 3 мм.

Правильность электрического соединения и его соответствие электромонтажной схеме должны быть проверены специалистом.

Проверьте, чтобы кабель не был согнут или сдавлен.

Регулярно проверяйте разъем электропитания и шнур на предмет повреждений. В случае повреждения шнура питания его следует заменить специальным шнуром или комплектом деталей, который можно получить у производителя или его сервисного агента.

**ПРЕДУПРЕЖДЕНИЕ. Данный прибор класса II НЕ ТРЕБУЕТ заземления.**

Прибор поставляется с двухжильным шнуром питания, помеченным следующим образом:

Коричневый = Фаза (L)

Синий = Ноль (N)

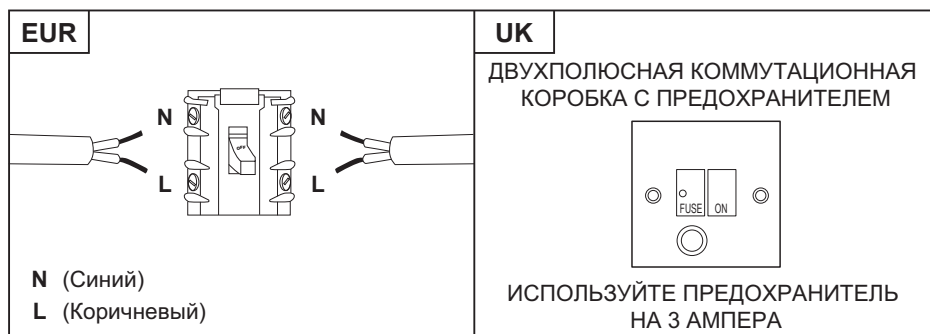

Убедитесь, что прибор установлен правильно, и внимательно ознакомьтесь с инструкциями по технике безопасности во избежание рисков, связанных с использованием электроприборов, а также, чтобы исключить возможность ненадлежащего использования. Сохраните данное руководство для дальнейшего использования и передайте его любым новым владельцам прибора. После распаковки прибора убедитесь, что он не поврежден. Если у вас возникли какие-либо сомнения, не используйте прибор и обратитесь в Центр обслуживания клиентов (см. в конце раздела «Уход и обслуживание»).

## RO Instalarea

Instalarea trebuie să fie realizată de o persoană competentă sau un electrician calificat. Înainte de conectarea la rețeaua electrică, asigurați-vă că tensiunea rețelei corespunde tensiunii specificate pe plăcuță.

### Legătură directă

Aparatul trebuie conectat direct la rețea cu ajutorul unui disjuncter monopolar cu o deschidere minimă între contacte de 3 mm.

Instalatorul trebuie să se asigure că a făcut legăturile electrice corect și că a respectat schema electrică. Cablul nu trebuie să fie îndoit sau comprimat.

Verificați periodic ștecărul și cablul pentru a depista deteriorările. În cazul în care cablul de alimentare este deteriorat, trebuie înlocuit cu un cablu special sau cu o instalație puse la dispoziție de producător sau agentul de service.

**AVERTISMENT: Acesta este un aparat de Clasa II și NU TREBUIE să fie împământat.**

Aparatul este echipat cu un cablu de alimentare de la rețea cu 2 fire, colorate după cum urmează:

Maro = L sau sub tensiune

Albastru = N sau Neutru

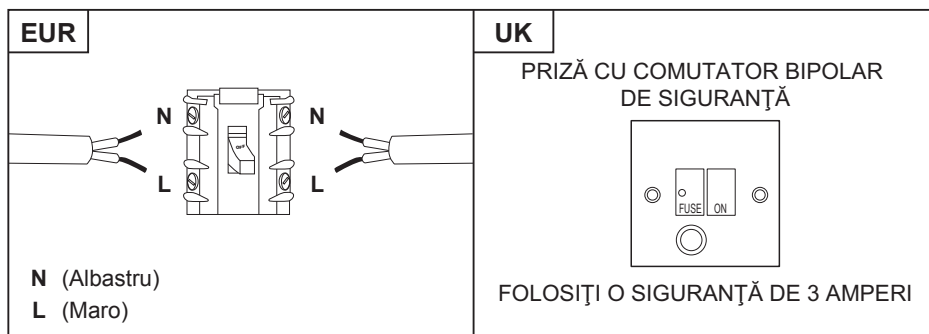

Pentru a evita riscurile aferente utilizării unui echipament electric, este important ca acest aparat să fie instalat corect și să citiți cu atenție instrucțiunile de siguranță în vederea evitării utilizării greșite și a pericolelor. Păstrați această broșură cu instrucțiuni pentru referințe ulterioare și predați-o proprietarilor viitori. După despachetarea aparatului, verificați să nu fie deteriorat. Dacă aveți îndoieli, nu folosiți aparatul și contactați Serviciul clienți - a se vedea sfârșitul secțiunii Îngrijire și întreținere pentru detalii.

## ES Instalación

Toda la instalación deberá ser realizada por una persona competente o un electricista cualificado. Antes de conectar la corriente eléctrica asegúrese de que la tensión de la red se corresponde con la de la placa de características técnicas.

### Conexión directa

El aparato debe conectarse directamente a la red eléctrica mediante un disyuntor omnipolar con una apertura mínima de 3 mm entre contactos.

El instalador debe garantizar una conexión eléctrica correcta y que cumpla con el esquema de cableado.

El cable no debe quedar doblado ni comprimido.

Compruebe regularmente el enchufe y el cable de alimentación en busca de daños. Si el cable de alimentación está dañado, debe ser sustituido por un cable o conjunto especial que podrá adquirir del fabricante o de su distribuidor local.

**ADVERTENCIA: Este es un aparato de clase II, y NO DEBE conectarse a tierra.**

Este aparato se suministra con un cable de alimentación de dos núcleos coloreados como sigue:

Marrón = L o positivo

Azul = N o negativo

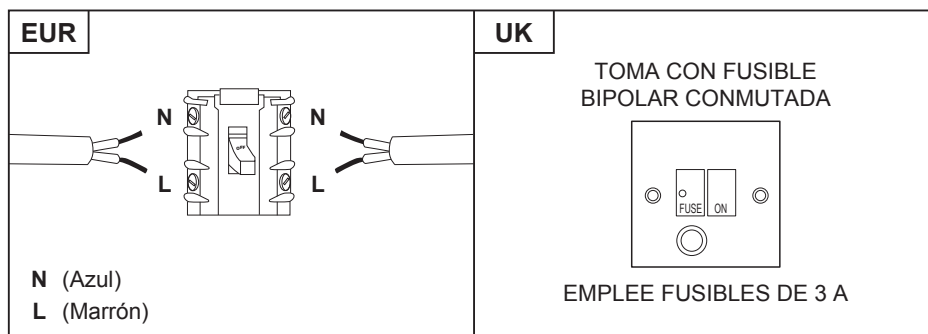

Para evitar los riesgos que están siempre presentes al utilizar un aparato eléctrico es importante que este dispositivo se instale correctamente y lea las instrucciones de seguridad cuidadosamente para evitar un mal uso y riesgos. Conserve este manual para una futura referencia y páselo a cualquier futuro propietario. Después de desembalar el aparato, compruebe que no está dañado. En caso de duda, no utilice el aparato y póngase en contacto con el Servicio de atención al cliente - consulte los detalles al final de la sección Cuidado y mantenimiento.

## PT Instalação

A instalação tem de ser efetuada por uma pessoa competente ou por um electricista qualificado. Antes de ligar a rede elétrica, certifique-se de que a tensão da rede corresponde à tensão na placa de classificação.

### Ligação direta

O aparelho tem de ser ligado diretamente à rede elétrica através de um disjuntor omipolar com uma abertura mínima de 3 mm entre os contactos.

O responsável pela instalação tem de garantir que foi realizada a ligação elétrica correta e que esta está em conformidade com o diagrama da cablagem.

O cabo não pode ser dobrado nem comprimido.

Verifique regularmente se existem danos na tomada e no cabo elétrico. Se o cabo de alimentação estiver danificado, este tem de ser substituído por um conjunto ou cabo especial, disponíveis junto do fabricante ou do respetivo fornecedor de serviços.

**AVISO: Este aparelho pertence à classe II e NÃO PODE ser ligado à terra.**

Este aparelho é fornecido com um cabo de 2 núcleos colorido da seguinte forma:

Castanho = L ou ativo

Azul = N ou neutro

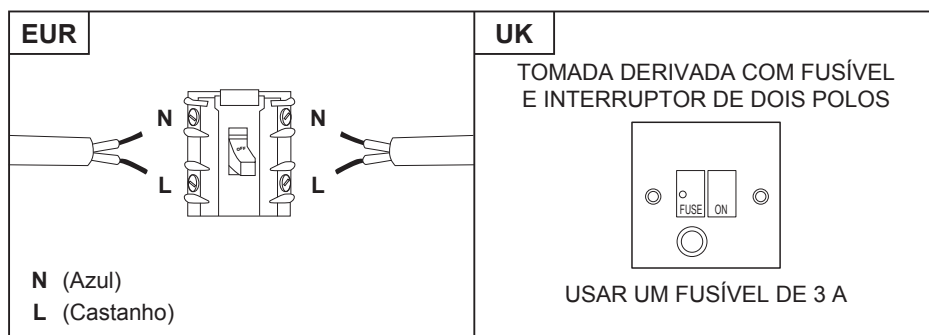

Para evitar os riscos que estão sempre presentes quando utiliza um aparelho elétrico, é importante que este aparelho esteja instalado corretamente e que leia as instruções de segurança cuidadosamente para evitar usos indevidos e perigos. Guarde este manual de instruções para consulta futura e entregue-o a futuros proprietários. Depois de desembalar o aparelho, verifique se não está danificado. Em caso de dúvida, não utilize o aparelho e entre em contacto com o serviço de atendimento ao cliente; consulte a parte final da secção de Cuidados e manutenção para obter mais detalhes.

## TR Montaj

Montajın tamamı, yetkili bir kişi veya uzman bir elektrik tesisatçısı tarafından yapılmalıdır. Ana güç kaynağını bağlamadan önce ana voltajın, anma değeri plakasındaki voltajla uyumlu olduğundan emin olun.

### Doğrudan Bağlantı

Cihaz, omnipolar devre kesici kullanılarak kontaklar arasında minimum 3 mm'lik bir açıklıkla doğrudan ana güç kaynağına bağlanmalıdır.

Montajı yapan kişi, doğru elektrik bağlantısının yapıldığından ve bunun kablo bağlantı şemasına uygun olduğundan emin olmalıdır.

Kablo bükülmemeli veya sıkıştırılmamalıdır.

Elektrik fişinin ve güç kablosunun zarar görüp görmediğini düzenli olarak kontrol edin. Besleme kablosu zarar gördüğünde üreticiden veya servis sorumlusundan temin edilebilecek özel bir kablo veya tertibat ile değiştirilmelidir.

### UYARI: Bu bir Sınıf II cihazdır ve TOPRAKLANMAMALIDIR.

Bu cihaz aşağıdaki şekilde renkli 2 ana güç kablosu ile tedarik edilir:

Kahverengi = L veya Elektrik Yüklü

Mavi = N veya Yüksüz

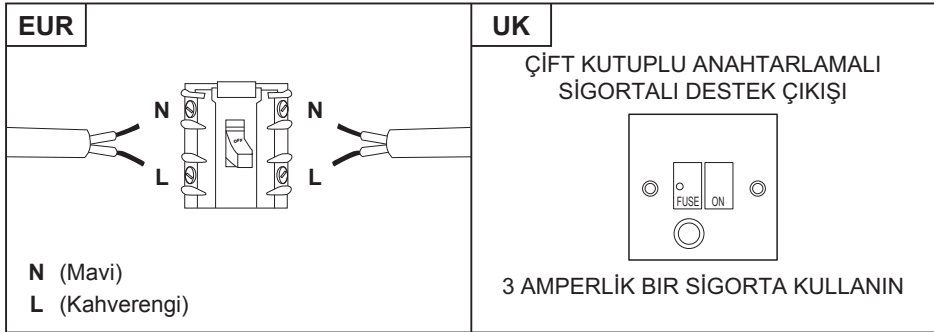

Elektrikli cihaz kullanırken her zaman mevcut olan risklerden kaçınmak için bu cihazın doğru şekilde monte edilmesi ve yanlış kullanımdan ve tehlikelerden kaçınmak için güvenlik talimatlarını dikkatli bir şekilde okumanız önemlidir. Lütfen gelecekte referans olması açısından bu talimat kılavuzunu saklayın ve gelecekteki sahiplerine teslim edin. Cihazın ambalajını açtıktan sonra lütfen zarar görüp görmediğini kontrol edin. Şüphe duyduğunuzda cihazı kullanmayın, Müşteri Hizmetleriyle iletişime geçin. Ayrıntılar için Bakım ve Muhafaza bölümünün sonuna bakın.



EN Use    FR Utilisation    PL Użytkowanie    DE Benutzung    RU Использование  
 IT Utilizzare    ES Uso    PT Utilização    NO Kullanim

## Before you start



**WARNING:** Read the instructions before using the appliance.

Switch on the appliance at the switched fused connection unit. The appliance is ready for use.

## Function & settings





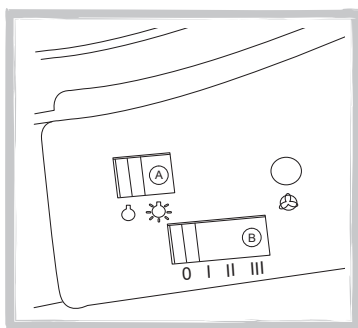

The light and the fan motor will not operate if the outer cover is in the closed position.

Pull open the outer door and the control switches can be seen on the left side panel.

The upper slider switch (A) will turn the lamps on and off. The lower slider switch (B) will turn the extractor fan motor on and off.

If the switches are turned on, the fan and the lamp will switch on and off automatically when the outer door is operated.



-  Lighting OFF
-  Lighting ON
-  Extractor fan OFF
-  Extractor fan speed – button: speed 1
-  Extractor fan speed – button: speed 2
-  Extractor fan speed – button: speed 3
-  Extractor fan operating control pilot light

To obtain the best results from your cooker hood it is recommended that you leave it switched on for up to 15 minutes after you have finished cooking.



**WARNING:** Always switch off the electricity supply before carrying out maintenance work on the hood. In the event of a fault, contact customer services.





(en) Care & maintenance  
 (pl) Pielęgnacja i konserwacja  
 (ru) Уход и обслуживание  
 (es) Cuidados y Mantenimiento  
 (tr) Bakım ve Onarım

(fr) Entretien et maintenance  
 (de) Pflege und Wartung  
 (ro) Îngrijire și întreținere  
 (pt) Cuidados e manutenção

## 01 Lamp replacement

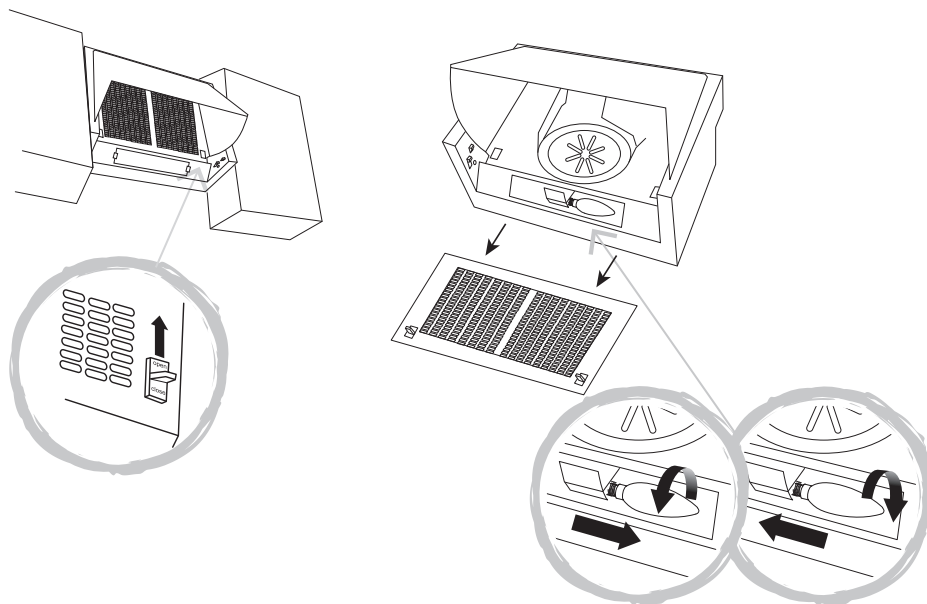
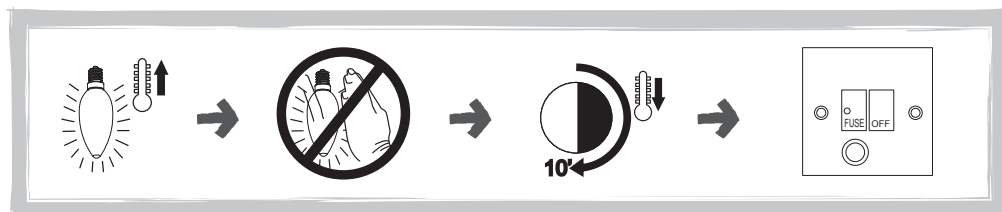

**WARNING:** Allow ten minutes for the bulb to cool before handling.

## 02 Carbon filter replacement

**Charcoal filters:** Replace every 3 months.



**3 MONTHS**

1x Carbon filter, model number CARBFILT1, available via the customer helpline - see end of Care & maintenance section for details.

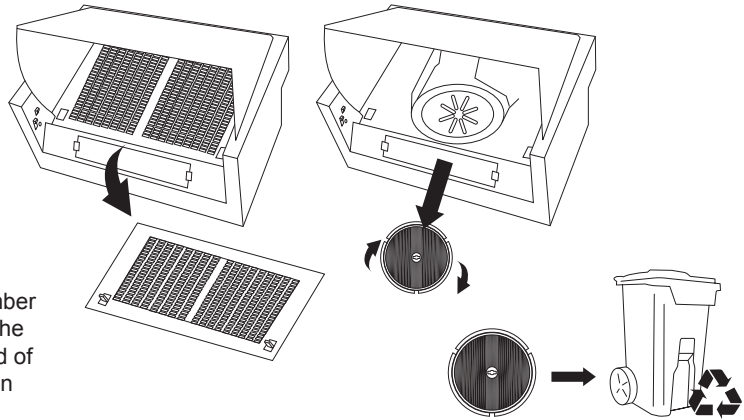

## 03 Aluminium grease filter cleaning

**Aluminium filters:** To avoid fires, clean thoroughly once a month.

Remove the filter panel and on the reverse remove the metal clips holding the filters in place. Soak in hot water and detergent for an hour. If using a dishwasher, position the filters vertically to improve the cleaning process.



**1 MONTH**

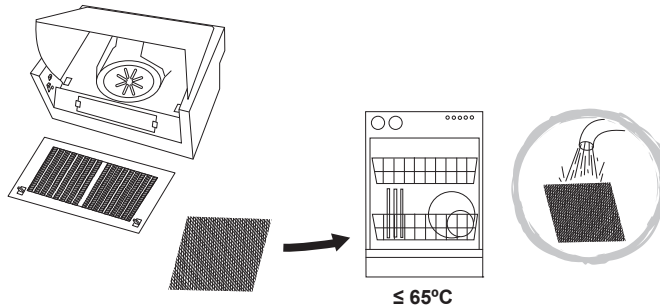

**WARNING:** Increase the filter cleaning/replacement frequency if the hood is used for more than 2 hours a day. Always use genuine filters from the manufacturer.

## Customer helpline (toll free):

UK 0800 324 7818 [uk@kingfisherservice.com](mailto:uk@kingfisherservice.com)

Eire 1-800 932 230 [eire@kingfisherservice.com](mailto:eire@kingfisherservice.com)



Use    Utilisation    Użytkowanie    Benutzung    Использование  
 Utilizare    Uso    Utilização    Kullanim

## Avant de commencer



**AVERTISSEMENT** : lire les instructions avant d'utiliser l'appareil.

Mettre l'appareil en marche sur l'unité de raccordement avec fusible. L'appareil est prêt à l'emploi.

## Fonctionnement et réglages

La lampe et le moteur du ventilateur ne fonctionnent pas si le capot extérieur est en position fermée.

Ouvrir la porte extérieure pour accéder aux interrupteurs placés sur le panneau latéral gauche.

L'interrupteur à glissière supérieur (A) allume ou éteint les lampes. L'interrupteur à glissière inférieur (B) allume ou éteint le moteur du ventilateur.

Si les interrupteurs sont sur la position allumée, le ventilateur et la lampe s'allument et s'éteignent automatiquement lorsque la porte extérieure est en fonctionnement.

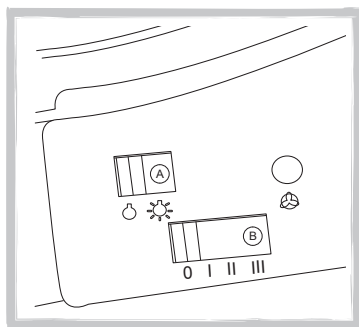

- Éclairage éteint
- ☀ Éclairage allumé
- Ventilateur d'évacuation éteint
- I Bouton de vitesse du ventilateur d'évacuation : vitesse 1
- II Bouton de vitesse du ventilateur d'évacuation : vitesse 2
- III Bouton de vitesse du ventilateur d'évacuation : vitesse 3
- ☀ Témoïn lumineux de fonctionnement du ventilateur d'évacuation

Pour obtenir les meilleurs résultats de votre hotte, il est recommandé de la laisser allumée pendant au moins 15 minutes après avoir terminé la cuisson.



**AVERTISSEMENT** : toujours couper l'alimentation électrique avant d'effectuer des travaux d'entretien sur la hotte. En cas de problème, contacter le service client.



(en) Care & maintenance  
 (pl) Pielęgnacja i konserwacja  
 (ru) Уход и обслуживание  
 (es) Cuidados y Mantenimiento  
 (tr) Bakım ve Onarım

(fr) Entretien et maintenance  
 (de) Pflege und Wartung  
 (ro) Îngrijire și întreținere  
 (pt) Cuidados e manutenção

## 01 Remplacement de la lampe

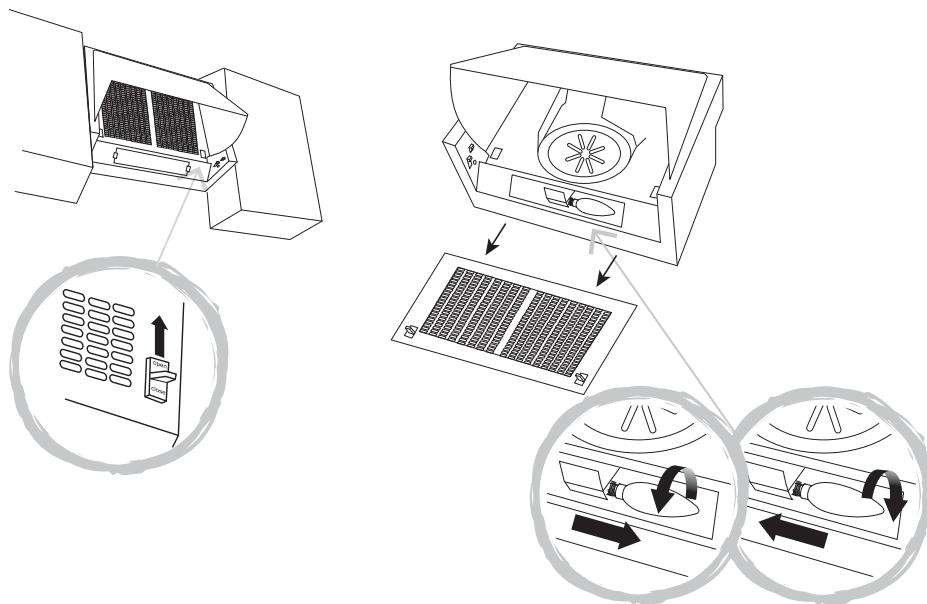
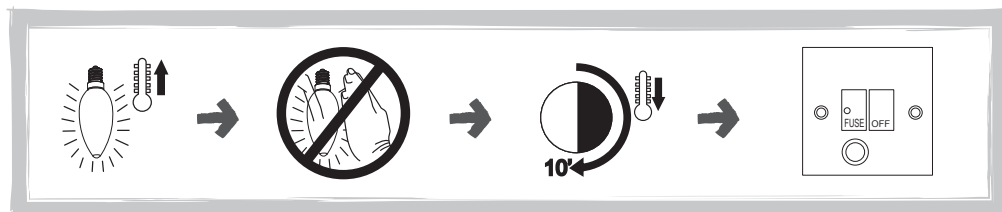

**AVERTISSEMENT** : laisser l'ampoule refroidir pendant 10 minutes avant de la manipuler.

## 02 Remplacement du filtre à charbon

**Filtres à charbon** : remplacer tous les 3 mois.



3 MOIS

1 filtre à charbon, numéro de modèle CARBFILT1, disponible via l'assistance téléphonique (voir la fin de la section Entretien pour plus de détails).

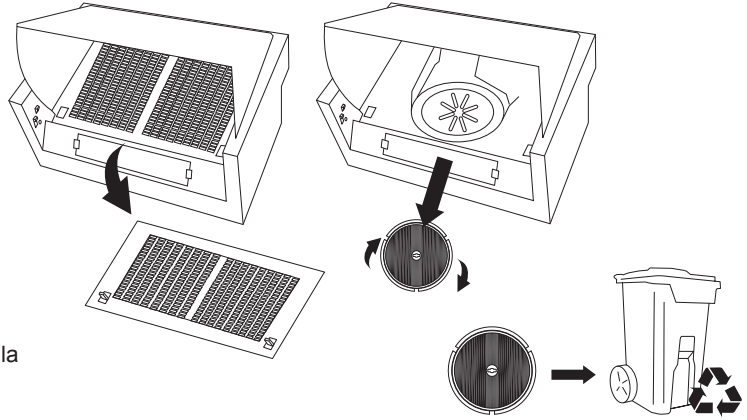

## 03 Nettoyage du filtre à graisse en aluminium

**Filtres en aluminium** : Pour éviter les incendies, bien les nettoyer une fois par mois.

Retirer le panneau à filtre et, à l'arrière, retirer les attaches métalliques tenant les filtres en place.

Les faire tremper dans de l'eau chaude et du détergent pendant une heure. Si vous utilisez un lave-vaisselle, placer les filtres de manière verticale pour améliorer le processus de nettoyage.



1 MOIS

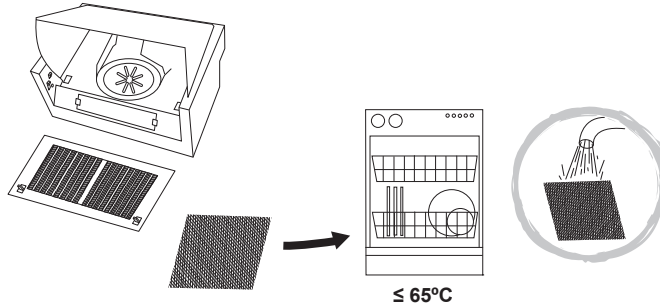

**AVERTISSEMENT** : augmenter la fréquence de remplacement/nettoyage du filtre si la hotte est utilisée pendant plus de 2 heures par jour. Toujours utiliser les filtres d'origine du fabricant.

## Assistance téléphonique (sans frais) :

0805 114 951 [france@kingfisherservice.com](mailto:france@kingfisherservice.com)



Use    Utilisation    **Użytkowanie**    Benutzung    Использование  
 Utilizare    Uso    Utilização    Kullanim

## Przed rozpoczęciem użytkowania



**OSTRZEŻENIE:** Przed rozpoczęciem korzystania z urządzenia należy zapoznać się z instrukcją obsługi.

Włączyć urządzenie za pomocą wyłącznika zabezpieczonego bezpiecznikiem. Urządzenie jest gotowe do użytku.

## Funkcje i ustawienia





Oświetlenie i silnik wentylatora nie będą działać, jeśli zewnętrzna osłona pozostanie w położeniu zamknięcia.

Po otwarciu drzwiczek zewnętrznych przełączniki sterujące są widoczne po lewej stronie panelu.

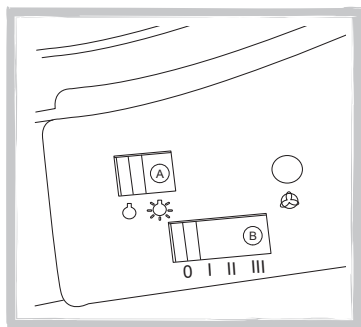
Górny przełącznik suwakowy (A) umożliwia włączanie i wyłączanie oświetlenia. Dolny przełącznik suwakowy (B) umożliwia włączanie i wyłączanie silnika wentylatora.

Jeśli przełączniki są włączone, wentylator i oświetlenie włączy i wyłączy się automatycznie w przypadku korzystania z drzwiczek zewnętrznych.



-  Oświetlenie WYŁ.
-  Oświetlenie WŁ.
-  Wentylator wyciągowy WYŁ.
- I Przycisk prędkości obr. wentylatora – 1
- II Przycisk prędkości obr. wentylatora – 2
- III Przycisk prędkości obr. wentylatora – 3
-  Lampka kontrolna informująca o działaniu wentylatora wyciągowego"

W celu zapewnienia jak najlepszych wyników działania okapu kuchennego, zaleca się, aby pozostawić urządzenie włączone przez 15 minut po zakończeniu gotowania.



**OSTRZEŻENIE:** Przed rozpoczęciem prac konserwacyjnych przy okapie należy zawsze najpierw wyłączyć zasilanie elektryczne. W przypadku usterki skontaktować się z działem obsługi klienta.



(en) Care & maintenance  
 (pl) Pielęgnacja i konserwacja  
 (ru) Уход и обслуживание  
 (es) Cuidados y Mantenimiento  
 (tr) Bakım ve Onarım

(fr) Entretien et maintenance  
 (de) Pflege und Wartung  
 (ro) Îngrijire și întreținere  
 (pt) Cuidados e manutenção

## 01 Wymiana oświetlenia

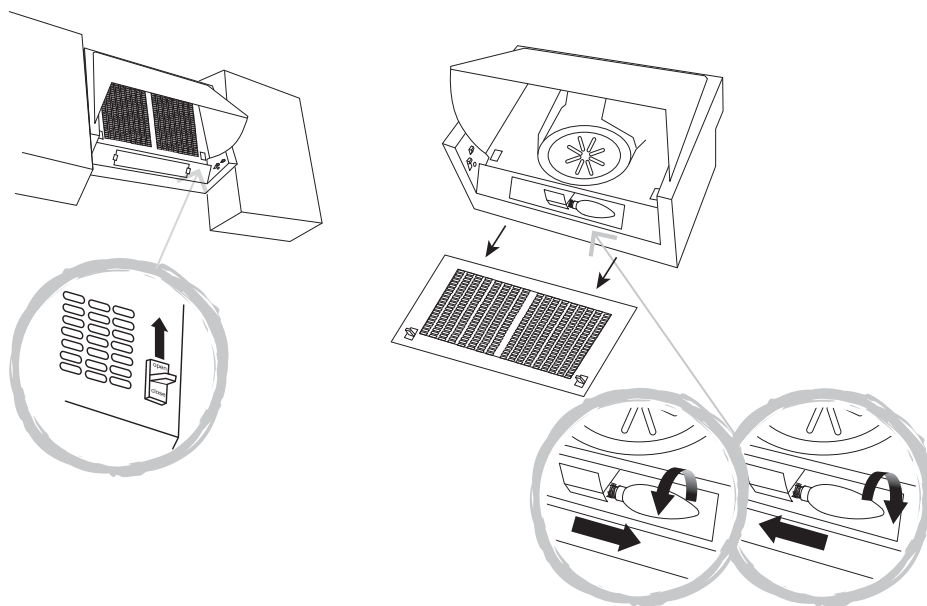
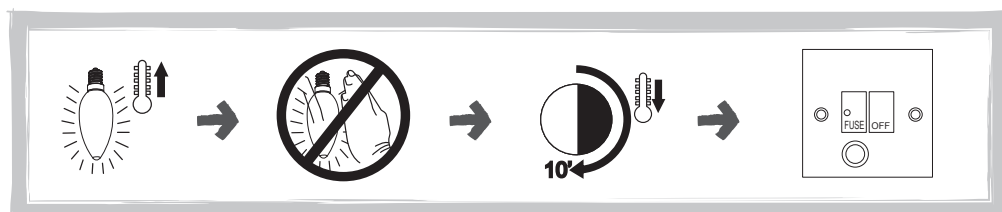

**OSTRZEŻENIE:** Przed rozpoczęciem pracy odczekać 10 minut na ostygnięcie żarówki.

## 02 Wymiana filtra węglowego

**Filtry węglowe:** Należy wymieniać co 3 miesiące.



**3 MIESIĄCE**

1x filtr węglowy, numer modelu CARBFILT1, jest dostępny za pośrednictwem infolinii dla klientów – aby dowiedzieć się więcej patrz koniec rozdziału 'Utrzymanie i konserwacja'.

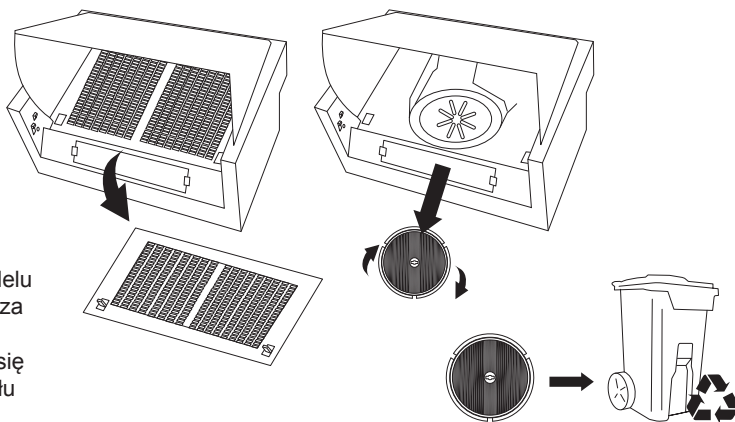

## 03 Czyszczenie aluminiowego filtra odtłuszczającego

**Filtry aluminiowe:** Aby uniknąć pożaru, należy co miesiąc dokładnie czyścić filtr.

Zdemontować panel filtra i usunąć metalowe zaciski z jego tylnej części, które utrzymują filtr w odpowiednim położeniu. Namoczyć w roztworze ciepłej wody i detergentu przez godzinę. W przypadku korzystania ze zmywarki ustawić filtry w pionie, aby poprawić proces czyszczenia.



**1 MIESIĄC**

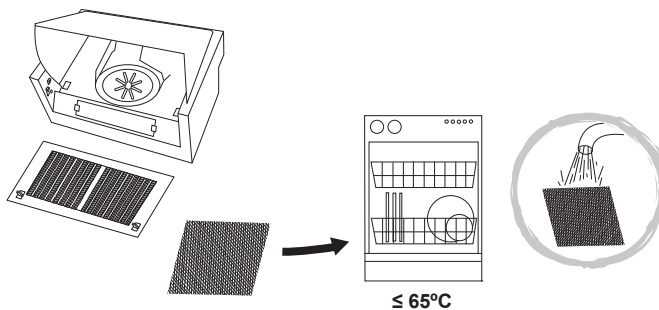

**OSTRZEŻENIE:** Jeśli okap jest używany dłużej niż przez 2 godziny dziennie, należy zwiększyć częstotliwość czyszczenia/wymiany filtra. Zawsze używać oryginalnych filtrów od producenta.

**Infolinia dla klientów (bezpłatna):**

800 121 2222 poland@kingfisherservice.com





Use Utilizare Utilization Uso Użytkowanie Utilização Benutzung Kullanim Исползование

## Vor dem Start



**WARNUNG:** Lesen Sie die Anleitung, bevor Sie das Gerät verwenden.

Schalten Sie das Gerät an der geschalteten und abgesicherten Anschlusseinheit ein. Das Gerät ist betriebsbereit.

## Funktion und Einstellung

Licht und Absauggebläse arbeiten nicht, solange die äußere Abdeckung geschlossen ist.

Öffnen Sie die äußere Tür; die Bedienschalter befinden sich an der Leiste auf der linken Seite.

Mit dem oberen Schiebeschalter (A) lassen sich die Lampen ein- und ausschalten. Mit dem unteren Schiebeschalter (B) lässt sich das Absauggebläse ein- und ausschalten.

Wenn die Schalter eingeschaltet sind und die äußere Tür betätigt wird, werden Lüfter und Lampe automatisch ein- bzw. ausgeschaltet.

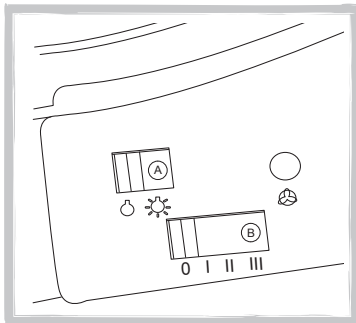

-  Beleuchtung AUS
-  Beleuchtung EIN
-  Absauggebläse AUS
- I Geschwindigkeit Absauggebläse – Taste: Geschwindigkeit 1
- II Geschwindigkeit Absauggebläse – Taste: Geschwindigkeit 2
- III Geschwindigkeit Absauggebläse – Taste: Geschwindigkeit 3
-  Anzeigelampe Betriebsdurchführung Absauggebläse

Damit Sie die besten Ergebnisse mit Ihrer Abzugshaube erzielen, empfehlen wir, dass Sie sie bis zu 15 Minuten nach dem Ende des Kochens eingeschaltet lassen.



**WARNUNG:** Schalten Sie vor der Durchführung jeglicher Wartungsarbeiten an der Haube die Stromversorgung aus. Wenden Sie sich bei einer Störung an den Kundendienst.



(en) Care & maintenance  
 (pl) Pielęgnacja i konserwacja  
 (ru) Уход и обслуживание  
 (es) Cuidados y Mantenimiento  
 (tr) Bakım ve Onarım

(fr) Entretien et maintenance  
 (de) Pflege und Wartung  
 (ro) Îngrijire și întreținere  
 (pt) Cuidados e manutenção

## 01 Leuchtmittel ersetzen

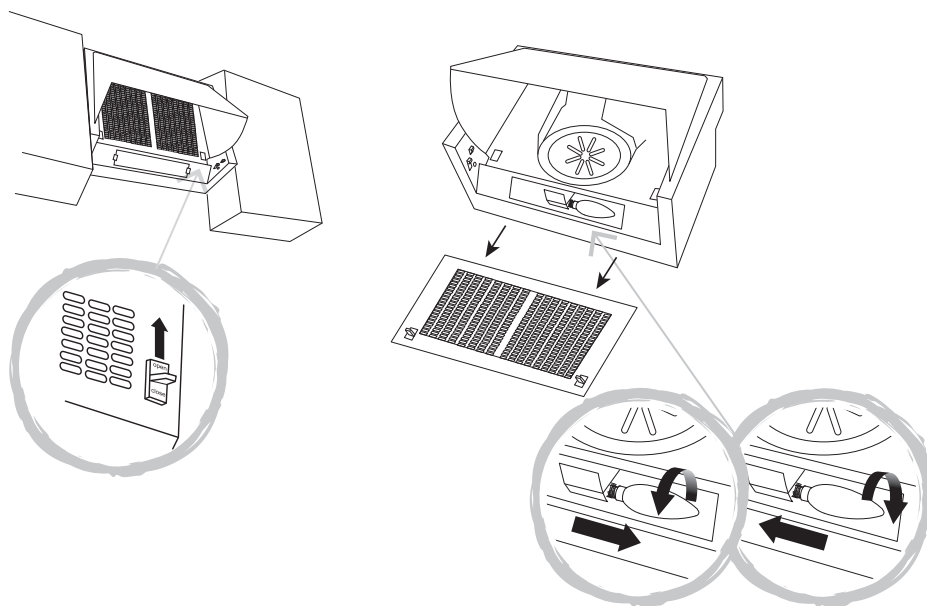
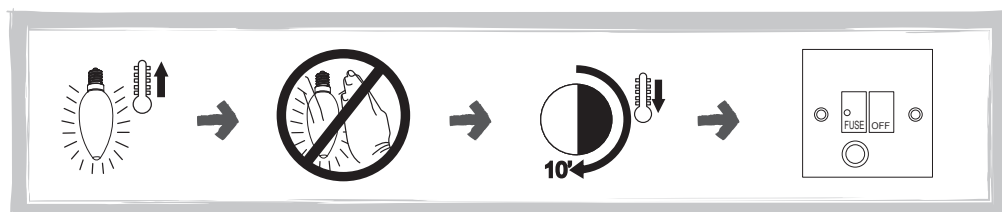

**WARNING:** Lassen Sie das Leuchtmittel zehn Minuten lang abkühlen, bevor Sie es anfassen.

## 02 Kohlefilter austauschen

**Holzkohlefilter:** Ersetzen Sie die Filter alle 3 Monate.



3 MONATE

1 Kohlefilter, Modellnummer CARBFILT1, erhältlich über die Kunden-Hotline – nähere Informationen siehe das Ende des Abschnitts Pflege & Wartung.

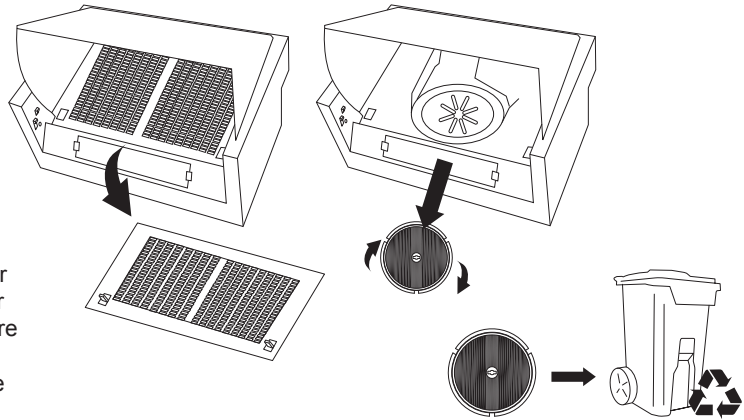

## 03 Aluminium-Fettfilter reinigen

**Aluminium-Filter:** Nehmen Sie einmal monatlich eine Reinigung vor, um einen Brand zu verhindern. Nehmen Sie die Filter und auf der Rückseite die Metallklammern heraus, mit denen die Filter befestigt sind. Weichen Sie sie eine Stunde lang in heißem Wasser und Reinigungsmittel ein. Setzen Sie die Filter bei Verwendung einer Spülmaschine senkrecht in die Spülmaschine ein, um den Reinigungsprozess zu verbessern.



1 MONAT

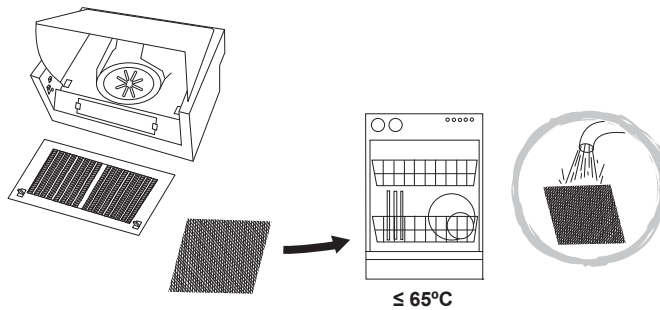

**WARNUNG:** Reinigen oder ersetzen Sie die Filter häufiger, wenn die Haube pro Tag über 2 Stunden lang verwendet wird. Verwenden Sie stets Originalfilter, die Sie vom Hersteller beziehen.

## Kunden-Hotline (gebührenfrei):

Wenden Sie sich bitte an Ihren Händler.



Use Utilizare Utilisation Uso Użytkowanie Utilização Benutzug Kullanım **Использование**

## Перед началом эксплуатации



**ПРЕДУПРЕЖДЕНИЕ.** Перед использованием прибора ознакомьтесь с инструкцией.

Чтобы включить прибор, нажмите на кнопку выключателя. Прибор готов к работе.

## Функциональность и настройки





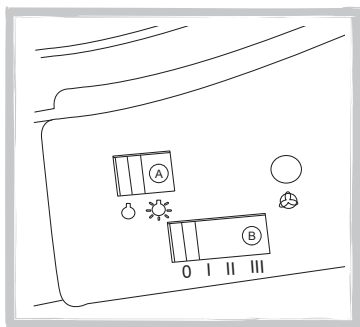

Подсветка и вентилятор не будут работать, если передняя панель находится в закрытом положении.

Откройте переднюю панель, потянув ее на себя. На левой боковой панели будут расположены переключатели управления.

Верхний переключатель (A) регулирует работу подсветки. Нижний переключатель (B) регулирует работу вытяжного вентилятора.

Если выключатель находится в рабочем положении, во время использования внешней панели работа вентилятора и лампы регулируется автоматически.



-  Выключение подсветки
-  Включение подсветки
-  Выключение вытяжного вентилятора
-  I Скорость вытяжного вентилятора 1
-  II Скорость вытяжного вентилятора 2
-  III Скорость вытяжного вентилятора 3
-  Индикатор работы вытяжного вентилятора

Для достижения наилучших результатов рекомендуется оставить вытяжку включенной на период до 15 минут после окончания готовки.



**ПРЕДУПРЕЖДЕНИЕ.** Всегда отключайте электропитание при проведении работ по техническому обслуживанию вытяжки. При обнаружении неполадок обратитесь в Центр обслуживания клиентов.



(en) Care & maintenance  
 (pl) Pielęgnacja i konserwacja  
 (ru) Уход и обслуживание  
 (es) Cuidados y Mantenimiento  
 (tr) Bakım ve Onarım

(fr) Entretien et maintenance  
 (de) Pflege und Wartung  
 (ro) Îngrijire și întreținere  
 (pt) Cuidados e manutenção

## 01 Замена лампочки

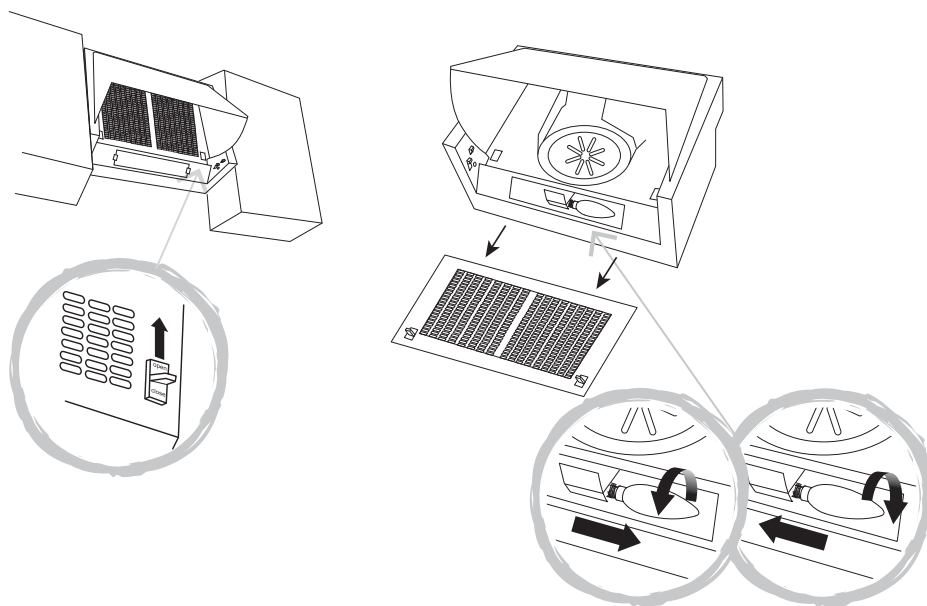
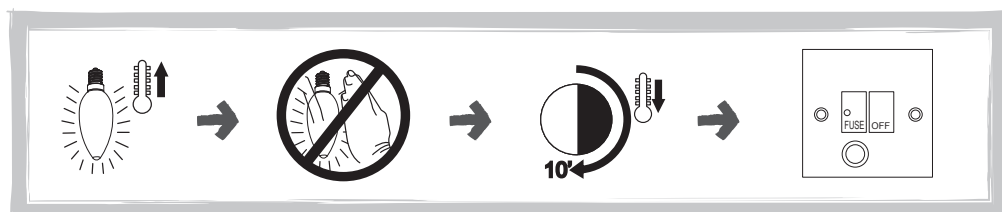

**ПРЕДУПРЕЖДЕНИЕ.** После выключения оставьте лампочку на 10 минут, чтобы она остыла.

## 02 Замена угольного фильтра

Угольные фильтры: меняйте каждые три месяца.



3 МЕСЯЦА

1x угольный фильтр с номером модели CARBFILT1 можно приобрести через Центр обслуживания клиентов (см. в конце раздела «Уход и обслуживание»).

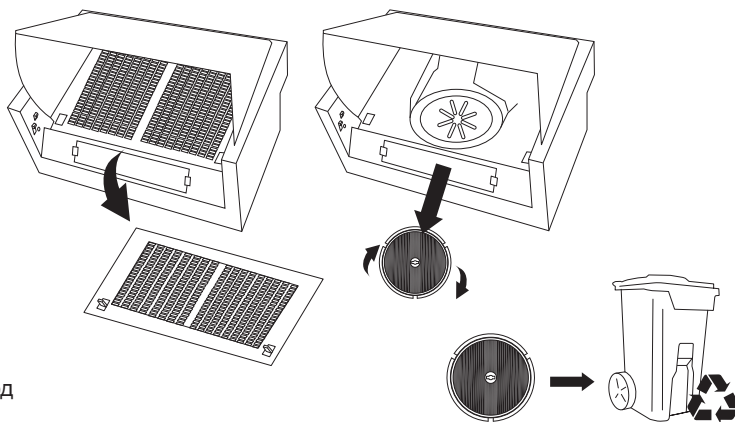

## 03 Очистка алюминиевого жироулавливающего фильтра

**Алюминиевые фильтры:** во избежание возгораний тщательно очищайте фильтры раз в месяц. Снимите панель фильтра и открепите фиксирующие фильтр металлические скобы на обратной стороне. Поместите в горячую воду с чистящим средством на 1 час. При использовании посудомоечной машины ставьте фильтры вертикально для более эффективной очистки.



1 МЕСЯЦ

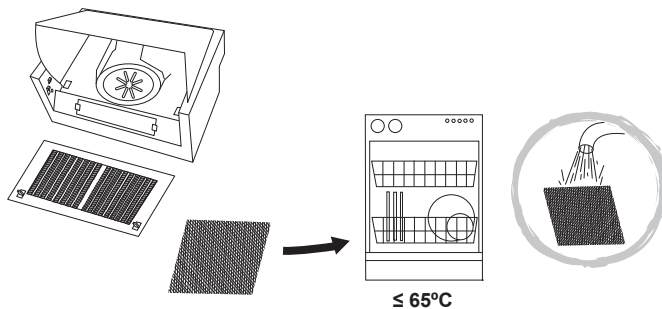

**ПРЕДУПРЕЖДЕНИЕ.** Если вытяжка используется более 2 часов в день, очистку/замену фильтра необходимо выполнять чаще. Всегда используйте оригинальные фильтры от производителя.

**Центр обслуживания клиентов (звонки бесплатны):**

Обратитесь к своему продавцу



Соответствует всем требуемым Техническим регламентам Таможенного союза .

47

Производитель \ продавец товара не несет ответственности за причинение ущерба здоровью или имуществу вследствие эксплуатации товара по истечению срока службы.

Дата изготовления (месяц.год) см. на упаковке.

Данный прибор не предназначен для использования детьми, а так же лицами, имеющими физические, нервные или психические отклонения или недостаток опыта и знаний, за исключением случаев, когда за такими лицами осуществляется надзор или проводится их инструктирование относительно использования данного прибора лицом, отвечающим за их безопасность. Необходимо осуществлять надзор за детьми с целью недопущения их игр с прибором.

Критерием предельного состояния изделия является истечение его срока службы.



Use Utilizare Utilisation Uso Użytkowanie Utilização Benutzung Использование  
 Kullanim

## Înainte de a începe



**AVERTISMENT:** Citiți instrucțiunile înainte de utilizarea aparatului.

Porniți aparatul de la unitatea de conectare cu siguranță comutată. Aparatul este gata de utilizare.

## Funcționare și setări





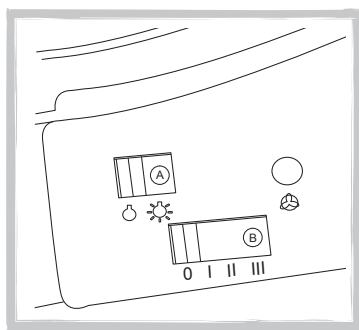

Porniți aparatul de la unitatea de conectare cu comutator de siguranță. Aparatul este gata de utilizare.

Deschideți ușa exterioară și veți vedea comutatoarele de comandă pe panoul din stânga. Comutatorul glisant superior (A) va porni și opri luminile.

Comutatorul glisant inferior (B) va porni și opri motorul ventilatorului.

Dacă întrerupătoarele sunt pornite, lampa și ventilatorul vor porni și se vor opri automat la operarea ușii exterioare.



-  Lumină OPRITĂ
-  Lumină PORNITĂ
-  Ventilator de evacuare OPRIT
-  Buton viteză ventilator de evacuare: viteza 1
-  Buton viteză ventilator de evacuare: viteza 2
-  Buton viteză ventilator de evacuare: viteza 3
-  Lumină de orientare pentru comanda ventilatorului de evacuare

Pentru a obține cele mai bune rezultate de la hota de bucătărie, se recomandă să o lăsați pornită până la 15 minute după ce ați terminat prepararea.



**AVERTISMENT:** Deconectați întotdeauna alimentarea electrică înainte de a efectua lucrări de întreținere la hotă. În caz de defecțiune, contactați serviciul clienți.





(en) Care & maintenance  
 (pl) Pielęgnacja i konserwacja  
 (ru) Уход и обслуживание  
 (es) Cuidados y Mantenimiento  
 (tr) Bakım ve Onarım

(fr) Entretien et maintenance  
 (de) Pflege und Wartung  
 (ro) Îngrijire și întreținere  
 (pt) Cuidados e manutenção

## 01 Înlocuirea becului

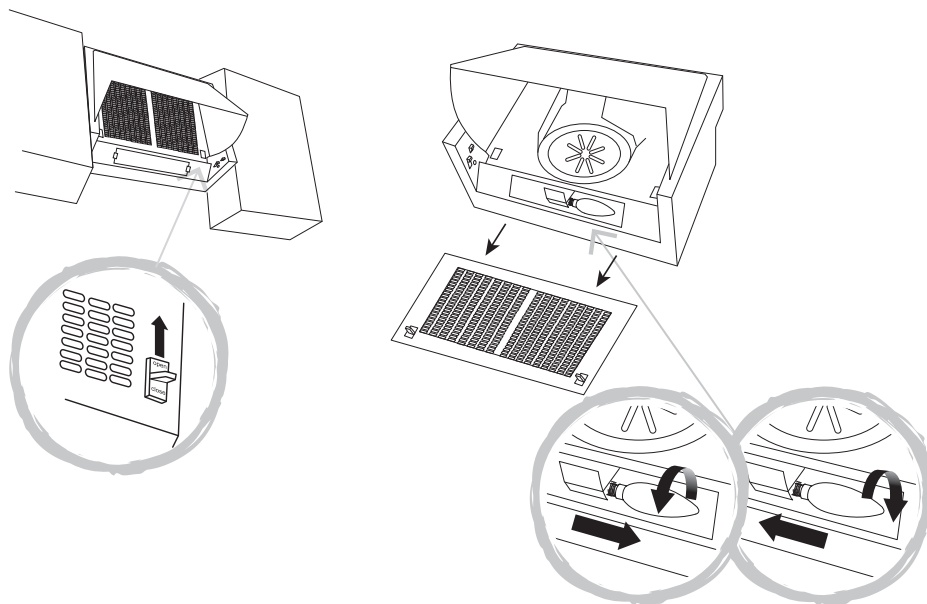
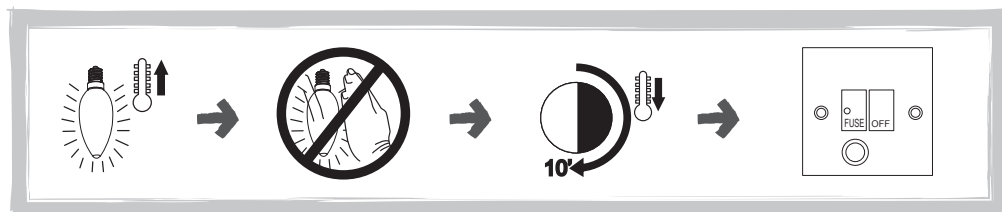

**AVERTISMENT:** Lăsați becul să se răcească zece minute înainte de manipulare.

## 02 Înlocuirea filtrului de carbon

**Filtre de carbon:** Înlocuiți la fiecare 3 luni.



**3 LUNI**

1 x filtru de carbon, număr model CARBFILT1, disponibil prin linia de asistență clienți - consultați sfârșitul secțiunii Îngrijire și întreținere pentru detalii.

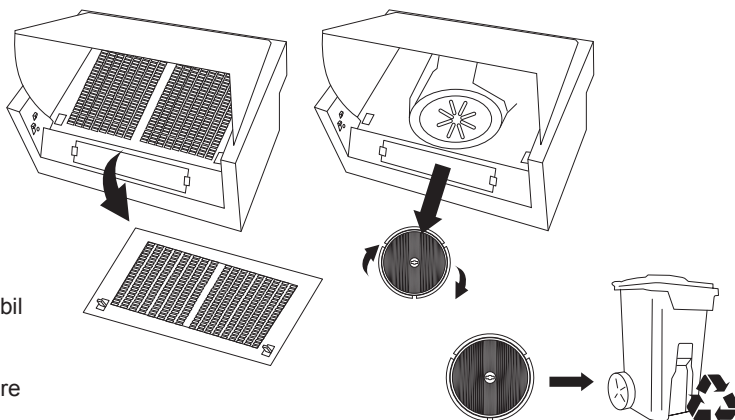

## 03 Curățarea de grăsime filtrului din aluminiu

**Filtre din aluminiu:** Pentru evitarea incendiilor, curățați bine lunar. Îndepărtați panoul filtrului, iar pe spate îndepărtați clemele metalice de susținere a filtrelor. Înmuiiați în apă fierbinte și detergent timp de o oră. Dacă folosiți o mașină de spălat vase, poziționați filtrele vertical pentru îmbunătățirea procesului de curățare.



**1 LUNĂ**

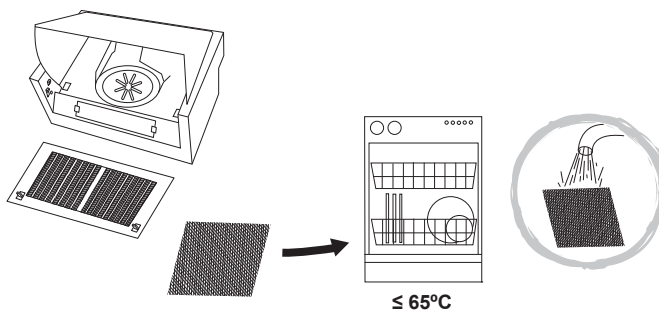

**AVERTISMENT:** Curățați/înlocuiți filtrele din hotă la intervale mai mici aceasta este folosită mai mult de 2 ore pe zi. Folosiți întotdeauna filtre originale de la producător.

### Asistență clienți (apel gratuit):

0800 895 099 [romania@kingfisherservice.com](mailto:romania@kingfisherservice.com)



Use Utilizare **Uso** Utilisation **Użytkowanie** **Benutzung** **Использование**  
 Utilizare **Uso** Utilisation **Użytkowanie** **Benutzung** **Использование**  
 Utilizare **Uso** Utilisation **Użytkowanie** **Benutzung** **Использование**  
 Utilizare **Uso** Utilisation **Użytkowanie** **Benutzung** **Использование**  
 Utilizare **Uso** Utilisation **Użytkowanie** **Benutzung** **Использование**

## Antes de empezar



**ADVERTENCIA:** Lea las instrucciones antes de utilizar el aparato.

Encienda el aparato en la unidad de conexión conmutada con fusible. El aparato está listo para su uso.

## Funcionamiento y ajustes





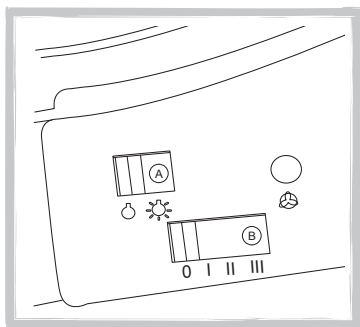

La luz y el motor del ventilador no funcionarán si la tapa exterior está en la posición cerrada.

Tire para abrir la puerta exterior y los interruptores de control pueden verse en el panel lateral izquierdo.

El interruptor deslizante superior (A) encenderá y apagará las luces. El interruptor deslizante inferior (B) encenderá y apagará el motor del ventilador del extractor.

Si los interruptores están encendidos, el ventilador y la lámpara se encenderán y apagarán automáticamente cuando se actúe sobre la puerta exterior.



-  Luz APAGADA
-  Luz ENCENDIDA
-  Ventilador del extractor APAGADO
-  Botón velocidad ventilador extractor: velocidad 1
-  Botón velocidad ventilador extractor: velocidad 2
-  Botón velocidad ventilador extractor: velocidad 3
-  Piloto de funcionamiento del ventilador del extractor

Para obtener los mejores resultados de la campana se recomienda dejarla encendida hasta quince minutos después de haber terminado de cocinar.



**ADVERTENCIA:** Desconecte siempre la alimentación eléctrica antes de llevar a cabo tareas de mantenimiento en la campana. En caso de avería, póngase en contacto con el servicio de atención al cliente.



- Ⓜ Care & maintenance
- Ⓜ Entretien et maintenance
- Ⓜ Pielęgnacja i konserwacja
- Ⓜ Pflege und Wartung
- Ⓜ Уход и обслуживание
- Ⓜ Îngrijire și întreținere
- Ⓜ Cuidados y Mantenimiento
- Ⓜ Cuidados e manutenção
- Ⓜ Bakım ve Onarım

## 01 Sustitución de la lámpara

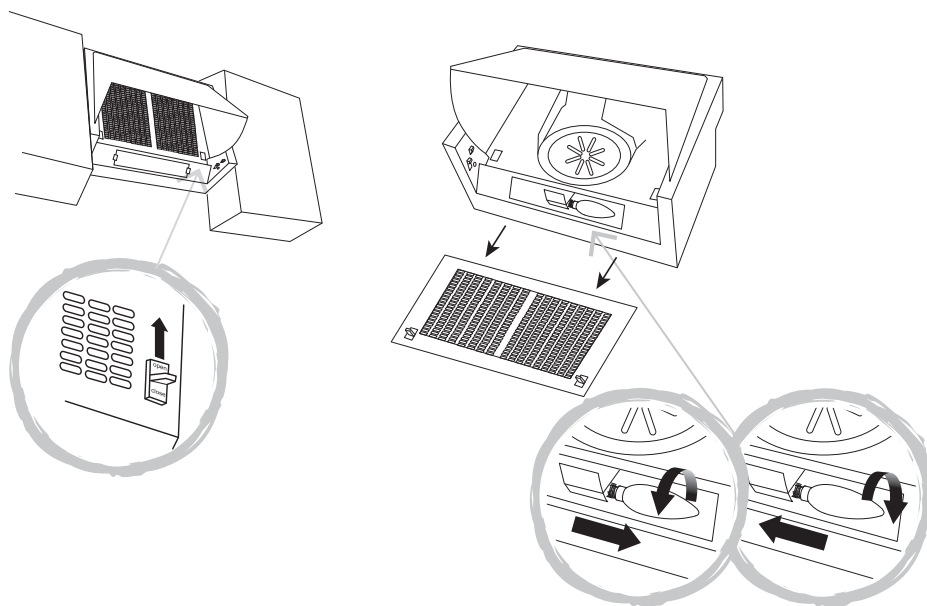
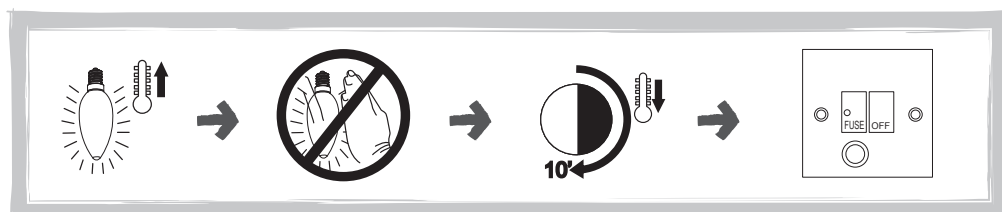

**ADVERTENCIA:** Espere diez minutos hasta que la bombilla se enfríe antes de manipularla.

## 02 Sustitución del filtro de carbono

**Filtros de carbón:** Sustituir cada tres meses.



**3 MESES**

Un filtro de carbono, número de modelo CARBFILT1, disponible a través de la línea de atención al cliente - consulte los detalles al final de la sección Cuidados y mantenimiento.

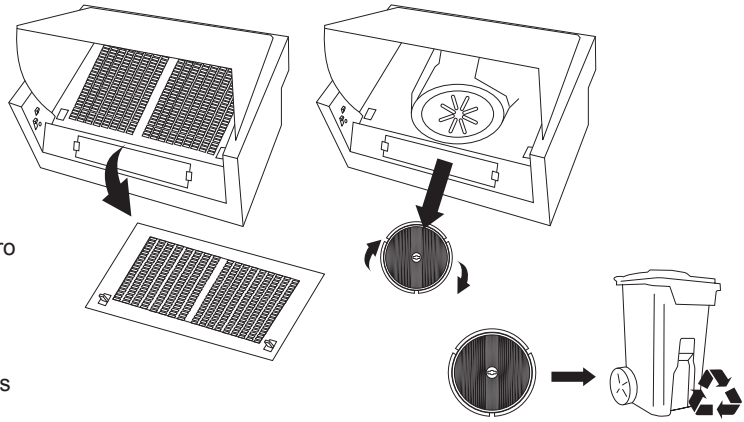

## 03 Limpieza del filtro de grasa de aluminio

**Filtros de aluminio:** Para evitar incendios, limpie los filtros a conciencia una vez al mes. Retire el panel del filtro y quite las grapas de metal del dorso que sujetan los filtros en su lugar. Remoje en agua caliente y detergente durante una hora. Si utiliza el lavavajillas, coloque los filtros verticalmente para mejorar el proceso de limpieza.



**1 MES**

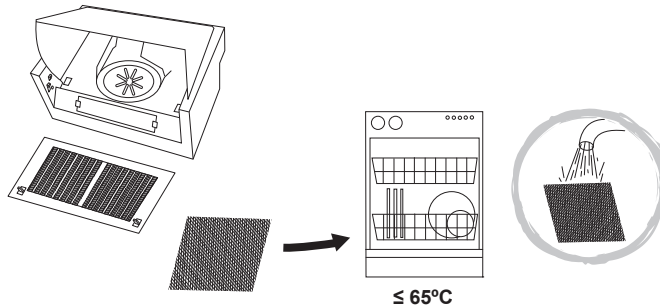

**ADVERTENCIA:** Aumente la frecuencia de limpieza/sustitución de filtros si la campana se utiliza durante más de dos horas al día. Utilice siempre filtros originales del fabricante.

**Línea de atención al cliente (número gratuito):**

800 098 794 [spain@kingfisherservice.com](mailto:spain@kingfisherservice.com)



Use Utilizare Utilisation Uso Użytkowanie Utilização Benutzung Kullanim  
 Использование

## Antes de começar



**AVISO:** Leia as instruções antes de utilizar o aparelho.

Ligue o aparelho na unidade de ligação com fusível e interruptor. O aparelho está pronto para ser utilizado.

## Função e configurações

A luz e o motor do ventilador não funcionam se a tampa exterior estiver na posição fechada.

Abra a porta exterior e poderá ver os interruptores de controlo no painel do lado esquerdo.

O interruptor deslizante superior (A) liga e desliga as luzes. O interruptor deslizante inferior (B) liga e desliga o motor do ventilador do extrator.

Se os interruptores estiverem ligados, o ventilador e a lâmpada irão ligar e desligar automaticamente quando a porta exterior for operada.

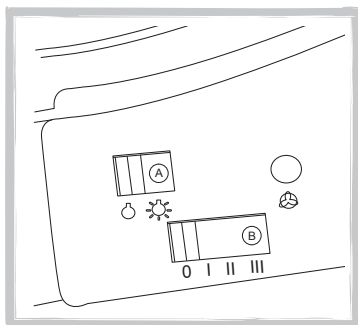

- Desligar a iluminação
- ☀ Ligar a iluminação
- Desligar o ventilador do extrator
- I Velocidade do ventilador do extrator – botão: velocidade 1
- II Velocidade do ventilador do extrator – botão: velocidade 2
- III Velocidade do ventilador do extrator – botão: velocidade 3
- ☀ Luz piloto de controlo da operação do ventilador do extrator

Para obter os melhores resultados do exaustor, recomenda-se que o deixe ligado até 15 minutos após terminar de cozinhar.



**AVISO:** Desligue sempre a alimentação elétrica antes de realizar a manutenção do exaustor. Em caso de problemas, entre em contacto com o serviço de atendimento ao cliente.



- EN Care & maintenance
- PL Pielegnacja i konserwacja
- RU Уход и обслуживание
- ES Cuidados y Mantenimiento
- TR Bakım ve Onarım
- FR Entretien et maintenance
- DE Pflege und Wartung
- RO Îngrijire și întreținere
- PT Cuidados e manutenção

## 01 Substituição de lâmpada

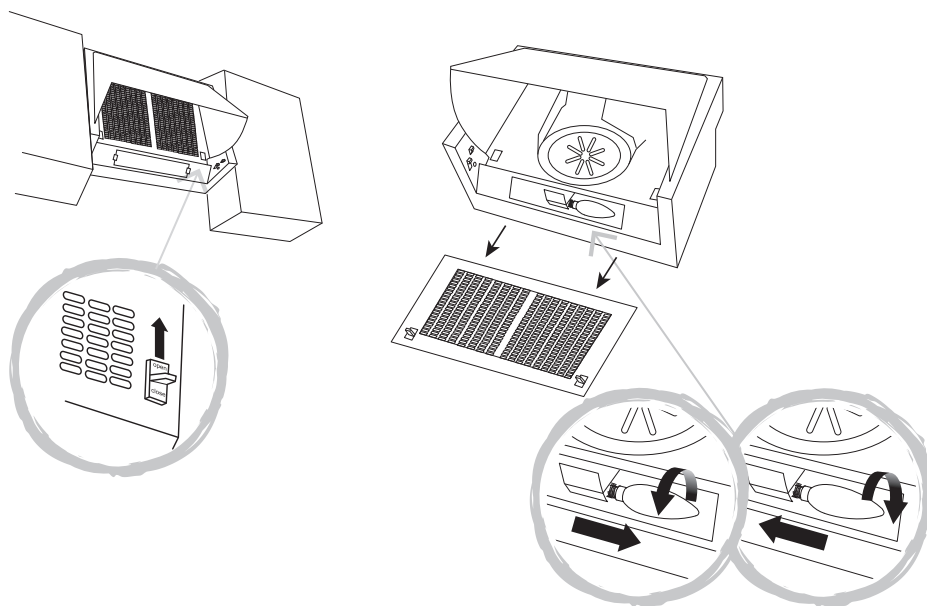
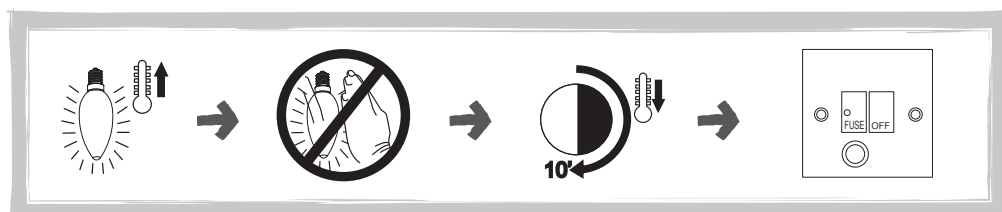

**AVISO:** Aguarde dez minutos até que a lâmpada arrefeça antes de a manusear.

## 02 Substituição do filtro de carbono

**Filtros de carvão:** Substituir de 3 em 3 meses.



**3 MESES**

1 filtro de carbono, número de modelo CARBFILT1, disponível através da linha de atendimento ao cliente; consulte a parte final da secção Cuidados e manutenção para obter mais detalhes.

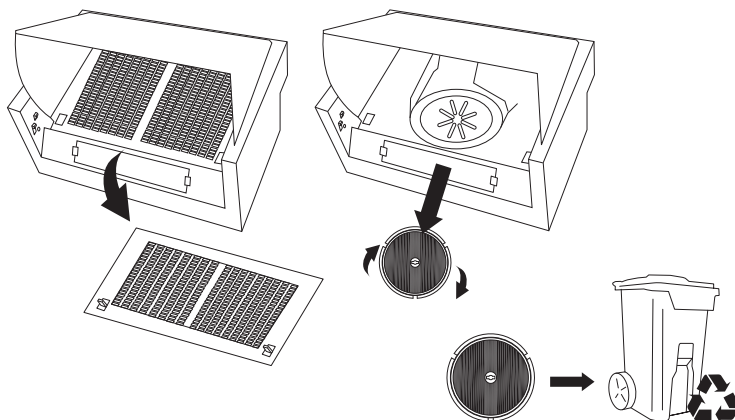

## 03 Limpeza do filtro de gorduras de alumínio

**Filtros de alumínio:** Para evitar incêndios, limpe cuidadosamente uma vez por mês.

Retire o painel do filtro e, na parte de trás, retire as molas de metal que prendem os filtros. Embeba em água quente e detergente durante uma hora. Se utilizar uma máquina de lavar louça, posicione os filtros na vertical para melhorar o processo de limpeza.



**1 MÊS**

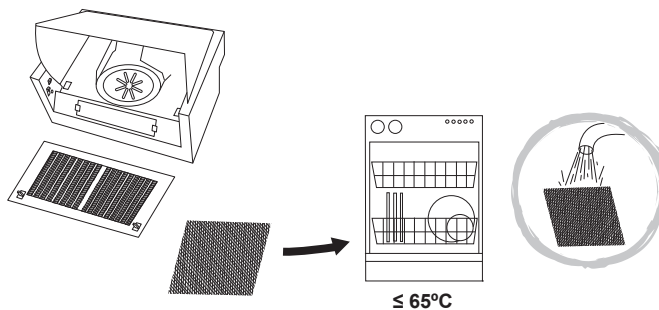

**AVISO:** Aumente a frequência de substituição/limpeza do filtro se o exaustor for utilizado mais de 2 horas por dia. Utilize sempre filtros genuínos do fabricante.

**Linha de atendimento ao cliente (gratuita):**

800 814 566 [portugal@kingfisherservice.co.uk](mailto:portugal@kingfisherservice.co.uk)





Use Utilisation Użytkowanie Benutzug Исползование  
 Utilizare Uso Utilização Kullanım

## Çalıştırmadan önce



**UYARI:** Cihazı kullanmadan önce talimatları okuyun.

Anahtarlamalı sigortalı bağlantı ünitesinden cihazı açın. Cihaz kullanıma hazırdır.

## Fonksiyon ve Ayarlar

Lamba ve aspiratör motoru, dış kapak kapalı konumdayken çalışmaz.

Kontrol tuşları, dış kapak çekerek açıldığında sol yan panelde görülebilir.

Üstteki sürgülü anahtar (A) lambaları çalıştırır ve kapatır. Alttaki sürgülü anahtar (B) aspiratör motorunu çalıştırır ve kapatır.

Anahtarlar açıldığında dış kapak çalışır durumdayken aspiratör ve lamba otomatik olarak açılır ve kapanır.

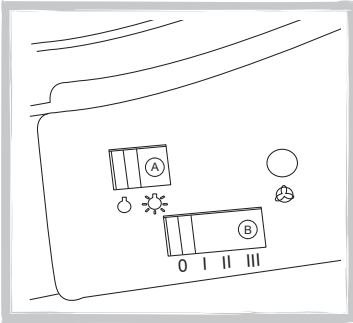

- Aydınlatma KAPALI
- ☀️ Aydınlatma AÇIK
- Aspiratör KAPALI
- I Aspiratör hızı düğmesi: Hız 1
- II Aspiratör hızı düğmesi: Hız 2
- III Aspiratör hızı düğmesi: Hız 3
- 🌀 Aspiratör, kontrol pilot ışığını çalıştırır

Davlumbazınızdan en iyi sonucu elde etmek için yemek pişirmeyi bitirdikten sonra davlumbazı yaklaşık 15 dakika açık bırakmanız önerilir.



**UYARI:** Davlumbazda bakım işi gerçekleştirmeden önce her zaman güç kaynağını kapatın. Bir arıza durumunda müşteri hizmetleriyle iletişime geçin.



(tr) Care & maintenance  
 (pl) Pielęgnacja i konserwacja  
 (ru) Уход и обслуживание  
 (es) Cuidados y Mantenimiento  
 (tr) Bakım ve Onarım

(fr) Entretien et maintenance  
 (de) Pflege und Wartung  
 (ro) Îngrijire și întreținere  
 (pt) Cuidados e manutenção

## 01 Lamba deđiřtirme

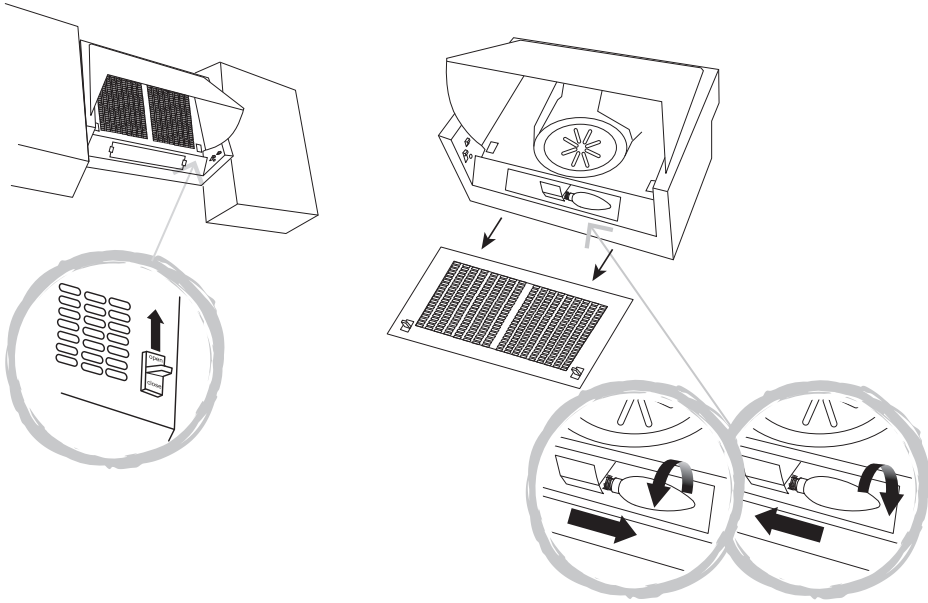
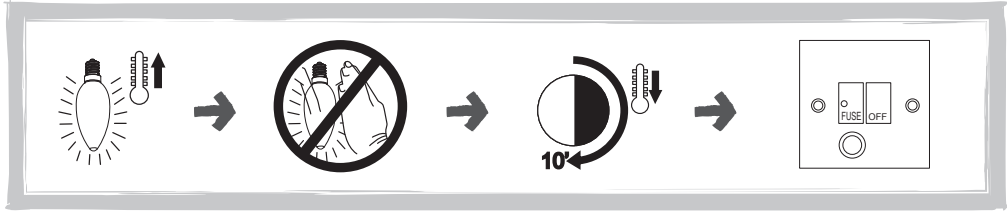

**UYARI:** Ampulü ıkarmadan nce sođuması iin on dakika bekleyin.

## 02 Karbon filtre deęiřtirme

**Kömür filtreleri:** Her 3 ayda bir deęiřtirin.



3 AY

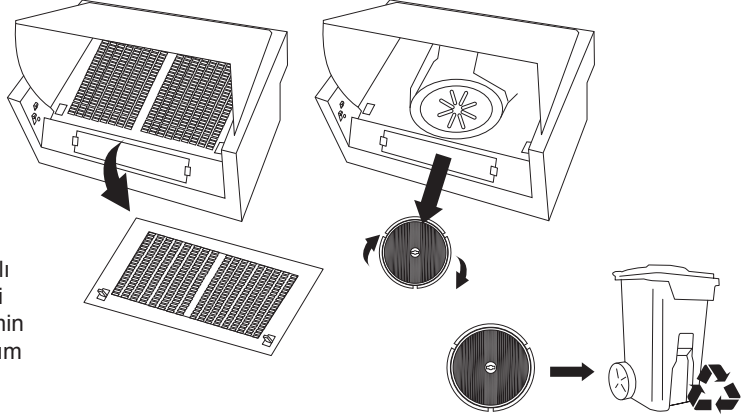

CARBFILT1 model numaralı 1 adet Karbon filtre, müşteri yardım hattı aracılığıyla temin edilebilir. Ayrıntılar için Bakım ve Muhafaza bölümünün sonuna bakın.

## 03 Alüminyum yağ filtresi temizlięi

**Alüminyum filtreler:** Yangından sakınmak için ayda bir kez tamamen temizleyin.

Arkadaki filtre panelini ve filtre panelini sabitleyen metal klipsleri çıkarın. Deterjanlı sıcak suda bir saat bekletin. Bulařık makinesi kullanıyorsanız temizlik işlemini iyileřtirmek için filtreleri dikey olarak yerleřtirin.



1 AY

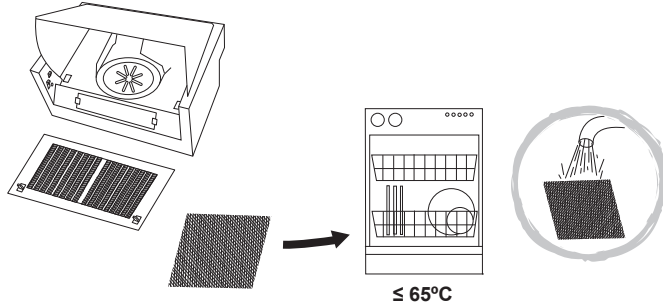

**UYARI:** Davlumbaz, günde 2 saatten fazla kullanılıyorsa filtre temizleme/deęiřtirme sıklığını artırın. Her zaman, üreticiden temin edilen orijinal filtreleri kullanın.

**Müşteri yardım hattı (ücretsiz):**

80044632181 turkey@kingfisherservice.com

Kingfisher International Products Limited,  
3 Sheldon Square, London, W2 6PX,  
United Kingdom

EN

**Distributor:**

B&Q plc, Chandlers Ford, Hants,  
SO53 3LE United Kingdom [www.diy.com](http://www.diy.com)

SFD Limited, Trade House, Mead Avenue,  
Yeovil, BA22 8RT, United Kingdom

**Manufacturer, Fabricant, Hersteller,  
Producator, Fabricante:**

Kingfisher International Products Limited,  
3 Sheldon Square, London, W2 6PX,  
United Kingdom

FR

**Distributeur:**

Castorama France C.S. 50101  
Templemars 59637 Wattignies CEDEX  
[www.castorama.fr](http://www.castorama.fr)

BRICO DÉPÔT 30-32 rue de la Tourelle  
91310 Longpont-sur-Orge France  
[www.bricodepot.com](http://www.bricodepot.com)

PL

**Dystrybutor:**

Castorama Polska Sp. z o.o.  
ul. Krakowiaków 78, 02-255 Warszawa  
[www.castorama.pl](http://www.castorama.pl)

DE

Screwfix Direct Limited Mühlheimer  
Straße 15363075 Offenbach/Main  
[www.screwfix.de](http://www.screwfix.de)

RUS

**Импортер:**

ООО "Касторама РУС" Дербеневская  
наб., дом 7, стр 8 Россия, Москва,  
115114  
[www.castorama.ru](http://www.castorama.ru)

**Изготовитель для России:**

Чжуншань Хунвэй Мотор Мануфактуринг  
Ко., Лтд

**Адрес:**

Дорога Юху 2, Блок С промышленного  
квартала Мао Ху, город Хинлянь,  
Чжуншань, Гуандун, Китай

RO

**Distribuitor:**

SC Bricostore România SA Calea Giulești  
1-3, Sector 6, București România  
[www.bricodepot.ro](http://www.bricodepot.ro)

ES

**Distribuidor:**

Euro Depot España, S.A.U. c/ La Selva,  
10 - Edificio Inblau A 1a Planta 08820-El  
Prat de Llobregat [www.bricodepot.es](http://www.bricodepot.es)

PT

**Distribuidor:**

Brico Depot Portugal SA Rua Castilho,  
5 - 1 esquerdo, sala 13 1250-066 Lisboa  
[www.bricodepot.pt](http://www.bricodepot.pt)

TR

**İthalatçı Firma:**

KOÇTAŞ YAPI MARKETLERİ TİC. A.Ş.  
Taşdelen Mah. Sırrı Çelik Bulvarı No:5  
34788 Taşdelen/Çekmeköy/İSTANBUL  
Tel: +90 216 4300300  
Faks: +90 216 4844313  
[www.koctas.com.tr](http://www.koctas.com.tr)

Yetkili servis istasyonları ve yedek parça  
temini için aşağıda yer alan Koçtaş Müşteri  
Hattı ve Koçtaş Genel Müdürlük irtibat  
bilgilerinden faydalanınız.

KOÇTAŞ MÜŞTERİ HİZMETLERİ  
0850 209 50 50







