

# ROBUS®

QUALITY PRODUCTS BY LED GROUP

## DISABLE PERSONS TOILET ALARM KIT

RDPTA-01

EN

PLEASE READ INSTRUCTION BEFORE COMMENCING INSTALLATION AND RETAIN FOR FUTURE REFERENCES.

! Electrical products can cause death or injury, or damage to property. If in any doubt about the installation or use of this product, consult a competent electrician

Note:

Product technical information and specification may change over time without prior notification. For the latest technical information please visit our web site [www.ledgrouprobust.com](http://www.ledgrouprobust.com) or [robustdirect.com](http://robustdirect.com)

5°C < Ta < +40°C, 220-240V ~ 50/60Hz, Class I, IP20  
Suitable for mounting on a normally flammable surface.

### Installation

1. Ensure mains supply is switched off before commencing work
2. Before drilling ensure that the hole does not impinge on joists, pipe work, cables or other building services
3. Reset unit to be fitted in the bathroom
5. the Over Door Indicator and Sounder should be fitted outside the bathroom in a position where viewing of it will not become obstructed
6. Insert supplied 12V battery to main control panel
7. Connect main supply to Main Control Panel ( Brown-Live, Blue-Neutral, Green /Yellow - Earth). Then link output terminals to corresponding terminals in the other devices.

**Main Control Panel:** Will be located in the most appropriate place that a responsible person/staff member can see the panel. the panel requires a 25mm double back box.  
**Reset Panel:** Shall be located in the cubicle. The panel shall be mounted so that it can be operated from the WC. Mounting height should be between 700mm and 1200mm from finished floor level. The rest panel requires a 25mm surface or flush single back box.  
**Alarm Pull Cord:** Shall be located in the ceiling in the position so that it can be operated from the WC. Two handles are provided with the unit. it is recommended that the upper handle shall be adjusted so that it situated between 800mm and 1000mm from finish floor level. the lower handle shall be located at 100mm from finished floor level.  
**Over-Door Indicator and Sounder:** shall be located in a positioned outside the WC, preferably over the door of the toilet so it can be seen by responsible person.

### Information for the Product user:

1. Please note the requirement to dispose of Waste Electrical & Electronic Equipment separately from household waste (WEEE marked with crossed out wheelee bin symbol).
2. Please consider your role in contributing to re-use and recycling by returning this product at end of life to a collection centre for waste electrical equipment or a Civic Amenity site, or to a retail outlet from which you are purchasing a replacement.
3. This equipment may contain substances that are hazardous to health and the environment if disposed of carelessly. It is important that it is separated from normal household waste and recycled in the WEEE chain
4. The "crossed out wheelee bin symbol" on a product indicates this equipment must not be disposed of in normal household waste, but should be disposed of according to local WEEE regulations

The Installation must be carried out by a qualified electrician

# ROBUS®

QUALITY PRODUCTS BY LED GROUP

## EEN ALARM KIT VOOR OP EEN MINDervalIDE TOILET

RDPTA-01

NL

LEES DE INSTRUCTIES VOORDAT U BEGINT MET DE INSTALLATIE EN HOU ZE BIJ VOOR LATER.

! Elektrische producten kunnen de dood of letsel veroorzaken of eigendommen beschadigen. Als u twijfelt over de installatie of het gebruik van dit product, raadpleeg dan een erkende elektricien

Opmerkingen:

Technische gegevens en specificaties van dit product kunnen zonder voorafgaande kennisgeving wijzigen. Ga voor de meest recente technische gegevens naar onze website [www.ledgrouprobust.com](http://www.ledgrouprobust.com) of [robustdirect.com](http://robustdirect.com)

5°C < Ta < +40°C, 220-240V ~ 50/60Hz, Klasse II, IP20  
Geschikt voor montage op normal ontvlambare oppervlakte

### Installatie

1. Zorg dat de netvoeding is uitgeschakeld voordat u begint.
2. zorg dat de bevestigingen geen verborgen kabels of andere voorzieningen van het gebouw kunnen beschadigen voordat u begint met boren
3. In de badkamer te plaatsen reseteenheid
5. de indicator bovend de deur en de melder moeten zodanig buiten de badkamer worden geplaatst dat ze goed zichtbaar zijn en blijven
6. Plaats de bijgeleverde 12V batterij in het hoofdbedieningspaneel
7. Sluit de voeding aan op het hoofdbedieningspaneel (bruin-stroom, blauw-neutraal, groen/geel - aarding). Sluit vervolgens de uitgangsterminals aan op de overeenkomstige aansluitklemmen in de andere toestellen.

**Hoofdbedieningspaneel:** Dit wordt zodanig op de meest geschikte plaats geplaatst dat een verantwoordelijke/personeelslid het paneel kan zien. Voor het paneel is een dubbele aansluitdoos van 25 mm nodig.

**Resetpaneel:** Dit moet in het hokje worden geplaatst. Het paneel moet zodanig worden geplaatst dat het kan worden bediend vanaf het toilet. De montagehoogte ligt tussen 700 mm en 1200 mm vanaf het afgewerkte vloerniveau. Voor de rest van het paneel is een enkele aansluitdoos 25 mm voor oppervlaktemontage of verzonken montage nodig

**Alarmentrektouw:** Dit moet zodanig aan het plafond worden aangebracht dat het kan worden bediend vanaf het toilet. De eenheid is voorzien van twee handgrepen. Aanbevolen wordt de bovenste handgreep zodanig aan te passen dat deze zich tussen 800 mm en 1000 mm vanaf de afgewerkte vloer bevindt. De onderste handgreep moet zich op 100 mm vanaf het afgewerkte vloerniveau bevinden.  
**Indicator boven de deur en melder:** deze moet buiten het toilet worden geplaatst, bij voorkeur boven de deur van het toilet zodat de verantwoordelijke het kan zien.

### Informatie voor de gebruiker van het product:

1. Hou bij het verwijderen van afval rekening met de regeling voor afgedankte elektrische en elektronische apparatuur, gescheiden van gewoon huishoudelijk afval (AEEA, pictogram van een kliko met een kruis erdoorheen).
2. Neem uw verantwoordelijkheid op het vlak van hergebruik en recycling door dit product aan het einde van zijn levenscyclus in te leveren bij een inleverpunt voor elektronisch afval, een milieupark of een winkel waar u een nieuw product koopt.
3. Deze apparatuur kan stoffen bevatten die gevaarlijk zijn voor de gezondheid en het milieu indien ze onachtzaam wordt weggegooid. Het is belangrijk dat ze gescheiden gehouden wordt van het normaal huishoudelijk afval en gerecycled wordt in het netwerk voor AEEA.
4. Het pictogram van een kliko met een kruis erdoorheen op een product betekent dat dit apparaat niet samen met het gewone huishoudelijk afval mag worden weggegooid, maar dat het dient te worden verwijderd in overeenstemming met de lokale regelgeving voor AEEA (afgedankte elektrische en elektronische apparatuur).

De installatie dient te worden uitgevoerd door een elektricien

# ROBUS®

QUALITY PRODUCTS BY LED GROUP

## ALARMSYSTEM FÜR BEHINDERTENGERECHTE TOILETTEN

RDPTA-01

DE

LESEN SIE DIE ANLEITUNG, BEVOR SIE MIT DER INSTALLATION BEGINNEN, UND BEWAHREN SIE SIE FÜR DIE SPÄTERE VERWENDUNG AUF. ! Elektronikprodukte können Tod, schwere Verletzungen oder Sachschaden verursachen. Bei Zweifeln hinsichtlich der Installation oder des Gebrauchs konsultieren Sie einen qualifizierten Elektriker.

Hinweis:

Technische Produktinformationen und Angaben können sich im Lauf der Zeit ohne weitere Mitteilung ändern. Besuchen Sie unsere Webseite [www.ledgrouprobust.com](http://www.ledgrouprobust.com) oder [robustdirect.com](http://robustdirect.com) für aktuelle technische Informationen.

5°C < UT < +40°C, 220-240V ~ 50/60Hz, Klasse II, IP20  
Kann auf normal entflammaren Oberflächen montiert werden.

### Installation

1. Vergewissern Sie sich, dass das Versorgungsnetz ausgeschaltet ist, ehe Sie mit der Installation beginnen.
2. Vergewissern Sie sich vor dem Bohren, dass die Bohrlöcher keine Rohre, Leitungen oder andere Haustechnik beschädigen.
3. Reset-Einheit zur Installation im Badezimmer
5. Die Anzeige über der Tür und der Summer sollten außerhalb des Badezimmers an einer Stelle angebracht werden, wo sie nicht verdeckt werden können.
6. 12V-Batterie in das Hauptbedienfeld einlegen.
7. Hauptbedienfeld an die Stromversorgung anschließen: Braun-spannungsführend, blau-neutral, grün/gelb-Erde.Ausgangsanschlüsse mit den entsprechenden Anschlüssen der anderen Geräte verbinden.

**Hauptsteuerpaneel:** Sollte am geeignetsten Platz installiert werden, sodass es von der zuständigen Person/Mitarbeiter gesehen werden kann.Das Steuerpaneel benötigt einen 25 mm großen doppelten Einbaukasten.

**Reset-Paneeel:** Muss in der Kabine installiert werden. Das Paneel soll so befestigt werden, an der man es vom WC aus betätigen kann.Die Einbauhöhe sollte zwischen 700 mm und 1200 mm vom Boden betragen.Das Reset-Paneeel benötigt einen 25 mm großen unter- oder über Putz montierten einfachen Einbaukasten.

**Alarm-Zugseil:** Sollte an der Decke an einer Stelle befestigt werden, an der man es vom WC aus betätigen kann.Zum Lieferumfang des Sets gehören zwei Griffe. Es wird empfohlen, den oberen Griff auf einer Höhe zwischen 800 mm und 1000 mm vom Boden aus anzubringen.Der untere Griff sollte auf einer Höhe von 100 mm vom Boden aus angebracht werden.

**Anzeige über der Tür und Summer:** Diese sollten außerhalb der WC-Kabine angebracht werden, vorzugsweise über der Tür, sodass die Anzeige gut sichtbar ist.

### Informationen für den Benutzer:

1. Beachten Sie, dass die Entsorgung von ausgedienten Elektro- und Elektronikgeräten getrennt vom Hausmüll erfolgen muss (die Geräte sind mit dem Symbol einer durchgestrichenen Tonne gekennzeichnet).
2. Beachten Sie Ihre Rolle im Wiederverwendungs- und Recycling-Zyklus, indem Sie dieses Produkt am Ende der Nutzungsdauer bei einer Sammelstelle für Elektronikaltgeräte oder einer städtischen Müllkippe, oder einer Verkaufsstelle, wo Sie einen Ersatz besorgen, entsorgen.
3. Dieses Gerät kann Substanzen enthalten, die gesundheits- und umweltschädlich sind, falls sie achtlos entsorgt werden. Es ist wichtig, dass es vom normalen Hausmüll getrennt und in der Kette der Elektro-Altgeräte recycelt wird
4. Das „durchgestrichene Tonnen-Symbol“ auf einem Produkt bedeutet, dass dieses Gerät nicht mit dem normalen Hausmüll, sondern gemäß der Entsorgungsvorschriften für Elektro-Altgeräte entsorgt werden muss

Die Installation muss von einem Elektriker vorgenommen werden

# ROBUS®

QUALITY PRODUCTS BY LED GROUP

## ALARME TOILETTES POUR PERSONNES HANDICAPÉES

RDPTA-01

FR

VEUILLEZ LIRE LES INSTRUCTIONS AVANT DE COMMENCER L'INSTALLATION ET CONSERVEZ-LES POUR TOUTES UTILISATIONS FUTURES.

Les produits électriques peuvent causer la mort, de graves blessures ou des dégâts matériels. Si vous avez des doutes sur l'installation ou sur l'utilisation de ce produit, veuillez consulter un électricien compétent.

Remarque :

Les informations techniques et caractéristiques peuvent changer au fil du temps sans notification préalable. Pour rester informé de ces possibles modifications, veuillez consulter le site internet [www.ledgrouprobust.com](http://www.ledgrouprobust.com) ou [robustdirect.com](http://robustdirect.com).

5°C < Ta < +40°C, 220-240V ~ 50/60Hz, Classe II, IP20

Convient à une installation sur une surface normalement inflammable

### Installation

1. Veuillez-vous assurer que l'alimentation est coupée avant de commencer
2. Avant le forage, assurez-vous que celui-ci ne risque pas d'endommager des câbles électriques, tuyaux etc..
3. Réinitialisez l'unité qui doit être monté dans la salle de bain.
5. L'indicateur au-dessus de la porte et le sondeur doivent être installés à l'extérieur de la salle de bain, de manière à ce que l'affichage ne soit pas obstrué.
6. Insérez la batterie 12V fournie dans le panneau de contrôle.
7. Connectez l'alimentation au panneau de contrôle (Marron-Phase, Bleu – Neutre, Vert/Jaune – Terre). Ensuite, reliez les bornes de sortie aux bornes correspondantes sur les autres appareils.

**Panneau de contrôle principal :** Sera placé dans l'endroit le plus approprié afin que le responsable ou un membre de l'équipe puisse le voir. Le panneau requière une boîte double 25mm.

**Panneau de réinitialisation :** Doit être placé dans le compartiment. Le panneau doit être monté de sorte, qu'il puisse être actionné à partir des WC. Hauteur de montage doit être comprise entre 700mm et 1200mm du niveau de sol fini. Le reste du panneau exige une surface de 25mm ou une boîte d'encastrement arrière unique.

**Cordon à tirette :** Doit être placé dans le plafond de façon à ce qu'il puisse être actionné des WC. Deux poignées sont fournies avec l'appareil, il est recommandé que la poignée supérieure soit ajustée de sorte à ce qu'elle soit située entre 800mm et 1000mm du plancher, la poignée inférieure doit être située à 100mm du niveau du sol.

**Indicateur dessus de porte et sondeur :** Doivent être placés à l'extérieur des WC, de préférence au-dessus de la porte des toilettes pour qu'ils soient vus.

### Informations pour l'utilisateur du produit :

1. Veuillez, s'il vous plaît, noter l'importance de disposer des Déchets d'Équipement Électriques et Electroniques séparément des déchets ménagers (DEEE représenté par une poubelle barrée d'une croix).
2. Veuillez tenir compte de l'importance de votre contribution à la réutilisation et au recyclage de ce produit en fin de vie en le retournant dans un centre de collecte de déchets des équipements électriques ou dans le point de vente à partir duquel vous effectuez l'achat du produit de remplacement.
3. Cet équipement peut contenir des substances dangereuses pour la santé et l'environnement s'il est jeté n'importe où. Il est important de le séparer des ordures ménagères et le recycler dans une consigne DEEE appropriée.
4. La "poubelle barrée d'une croix" présent sur le produit indique que cet appareil ne doit pas être jeté dans les ordures ménagères mais doit être éliminé conformément à la réglementation DEEE locale.

L'installation doit être effectuée par un électricien qualifié

IT: AVVERTENZA – I dispositivi elettrici possono causare lesioni gravi o la morte o danneggiare l'apparecchio. In caso di dubbi sull'installazione o sull'utilizzo di questo prodotto, consultare un elettricista competente.

Assicurarsi che l'alimentazione principale sia spenta prima di effettuare interventi.

EST: HOIATUS! Elektritooted võivad põhjustada surma, raskeid vigastusi või varakahjustusi. Kui teil on toote paigaldamisel või kasutamisel kahtlusi, küsige nõu asjatundlikult elektrikult. Enne töö alustamist veenduge, et elektrivool oleks välja lülitatud.

SLK: UPOZORNENIE - Elektrické výrobky môžu spôsobiť smrť, vážne zranenie alebo škodu na majetku. Ak máte akékoľvek pochybnosti o inštalácii tohto výrobku, poraďte sa s kvalifikovaným elektrikárom. Pred začatím práce skontrolujte, že je hlavný zdroj

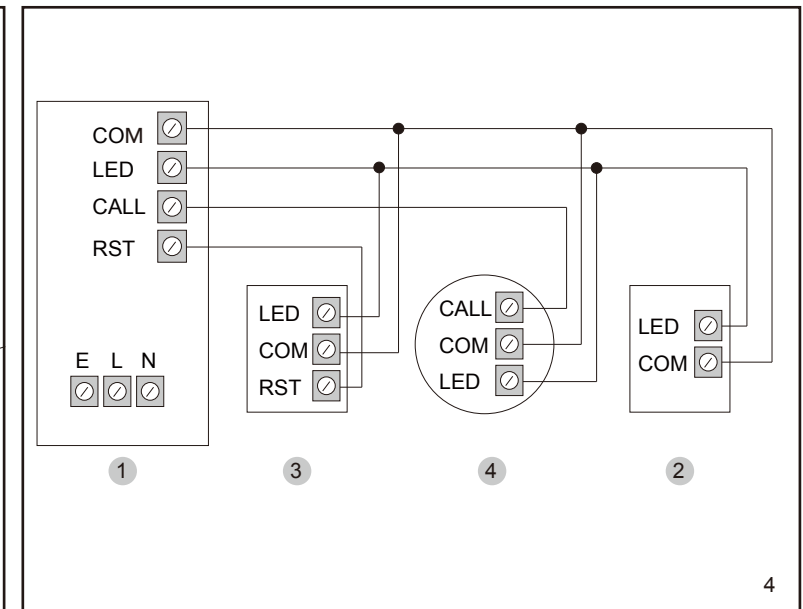
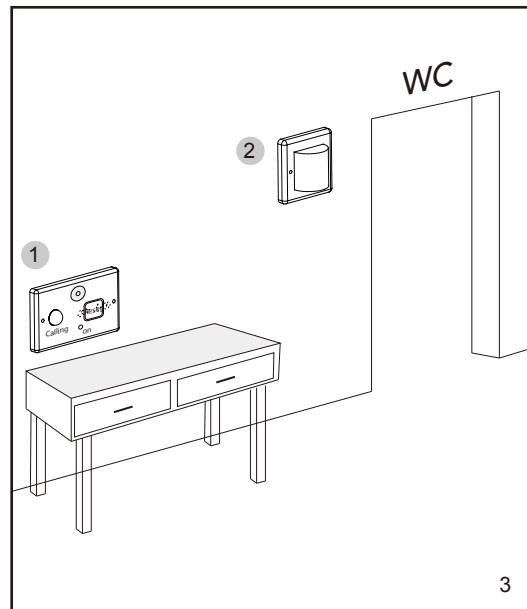
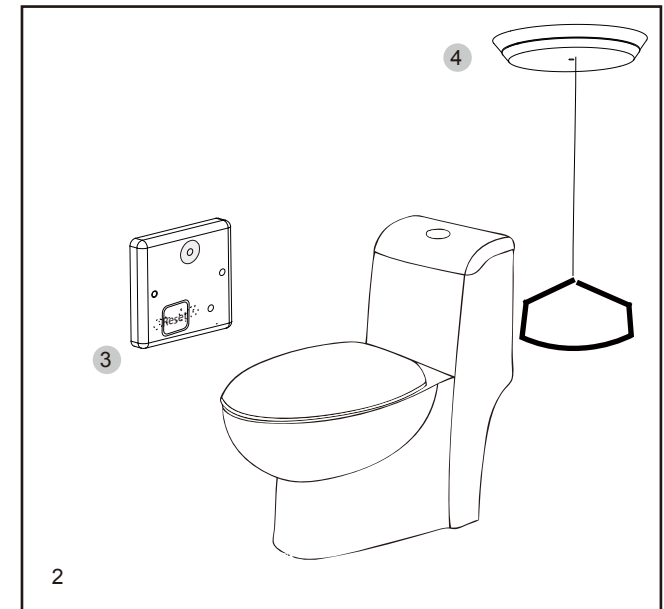
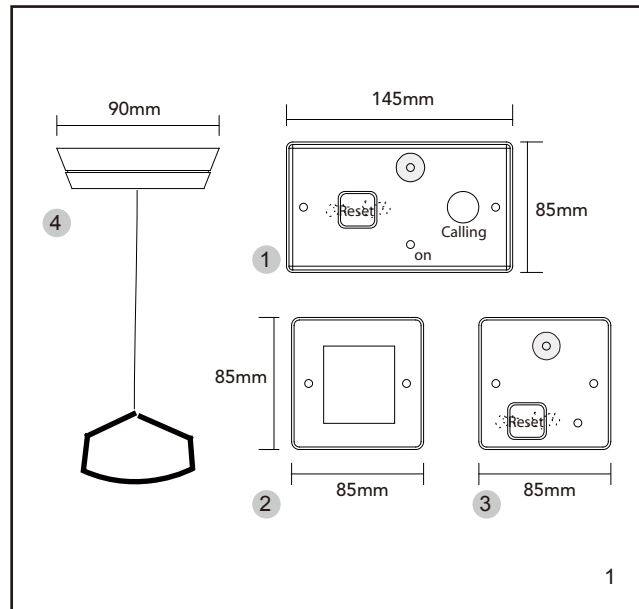

LED Group  
Western Retail Park  
Nangor Road  
Dublin 12  
Ireland  
Tel: +353 1 7099000  
Fax: +353 1 7099060  
Email: [info@ledgrouprobust.ie](mailto:info@ledgrouprobust.ie)  
Website: [www.ledgrouprobust.ie](http://www.ledgrouprobust.ie)

